

15377

15377



UL. 1947.

MEMORIA DESCRIPTIVA

MODELO DE UTILIDAD.--

PAIS: ESPAÑA.--

DURACION: 20 AÑOS.--

OBJETO: "UN RODAMIENTO ESPECIAL PARA TRANS-  
"PORTADORES DE MERCANCIAS ENVASADAS".--

---

A nombre de: CONSTRUCTORA INDUSTRIAL DEL MEDITERRÁNEO, S.S. A.--

Residente en: VALENCIA.--

Nacionalidad: ESPAÑOLA.--

(M. U. 71. J/L)

15377



JUL. 1947.

El presente Modelo de Utilidad tiene por objeto el registro y protección en territorio español de un rodamiento a bolas, especial para aplicarlo en transportadores de cargas pequeñas, y cuya característica más acusada, se basa en que está constituido por cuatro elementos.

Los rodamientos empleados hasta el momento en los transportadores se montaban sobre una caja cilíndrica, para que su diámetro exterior, resultara apropiado a los fines propuestos, según los casos, por lo que su costo venia a ser casi el doble del que nos ocupa, incompletamente montado.-

Además, el rodamiento a que se refiere esta memoria resulta muy práctico y económico, ya que no requiere una perfección extraordinaria en su construcción, debido a que las cargas a transportar por el mismo descansan simultáneamente sobre varios rodamientos análogos y a que el número de revoluciones exigido, es también insignificante.

El que constituye el presente Modelo, se fabrica y monta totalmente mediante operaciones de prensa, todo lo cual se realiza con rapidez extraordinaria, montándose sobre ejes que no requieren previo calibrado.

Para seguir mejor el desarrollo de esta memoria, se acompaña una hoja de planos que en planta y en sección ofrecen una vista del rodamiento.-



En estos dibujos se aprecia,

- 1.- Casquillo de acero,
- 2 y 3.- Discos de Chapa,
- 4.- Bolas calibradas y
- E.- Eje.-

De acuerdo con los planos, pasamos a describir el objeto del presente Modelo de Utilidad; que está constituido por un casquillo de acero laminado 1, sujeto al eje E, al cual se acoplan unos discos de chapa 2 y 3 de 1 mm. timbrado y unidos entre sí mediante prensa. Entre estos discos van dispuestas las bolas 4, calibradas de diámetro, según el que tenga en su exterior el rodamiento.-

Todo él se construye -como ya hemos indicado- por medio de operaciones de prensa y es montado sobre ejes que no necesitan ser calibrados.-

Descrita la naturaleza del objeto de esta memoria, así como su aplicación práctica, se hace constar que el mismo recaerá sobre las siguientes:

#### REIVINDICACIONES

=====

1ª.- Un rodamiento especial para transportadores de mercancías envasadas, caracterizado porque solidario a un eje E, va dispuesto un casquillo de acero laminado 1, al cual se acoplan dos discos 2 y 3 de chapa, timbrados y unidos entre sí por medio de prensa, en cuyo interior van alojadas las bolas calibradas 4 de diámetro adecuado al del exterior del rodamiento.-

- 3. - 15377



2\*.- "UN RODAMIENTO ESPECIAL PARA TRANSPORTADORES DE  
MERCANCIAS ENVASADAS".-

Madrid, 18. de julio 1.947.-

CONSTRUCTORA INDUSTRIAL DEL MEDITERRANEO, S. A.-

P. A.

15377

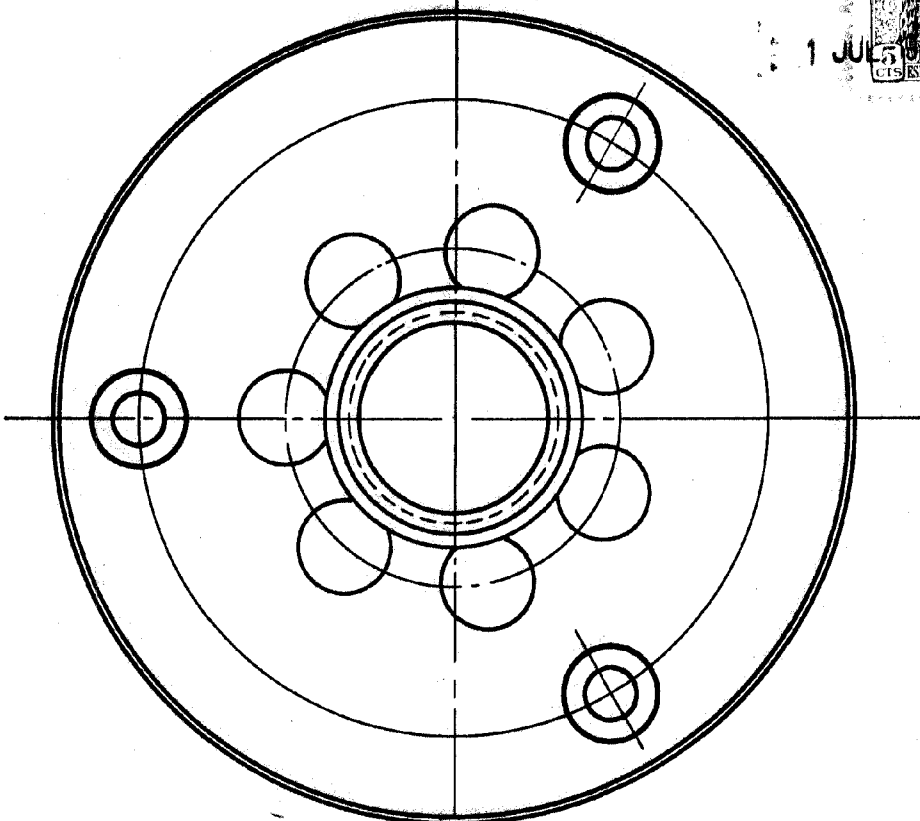

*Rablos*

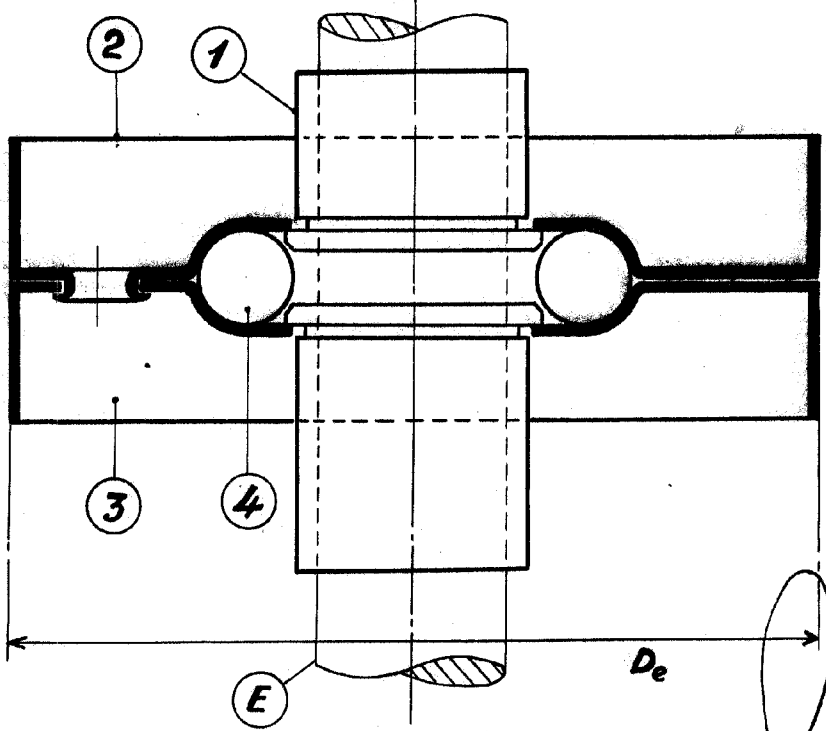

Escala variable  
MADRID 30 JUNIO 1947

*[Handwritten signature]*