

15357

15357

MEMORIO DESCRIPTIVA

para un Modelo de Utilidad, por veinte años, para todo el territorio español, sus colonias y protectorado, por: NUEVA PETACA-MAQUINILLA PARA HACER CIGARRILLOS, a favor de COMPANIA CASAS, establecida en MADRID, calle de Galileo n.º 75.

5 Constituye el objeto de este modelo de utilidad, como su enunciado indica, una nueva petaca-maquinilla para hacer cigarrillos, es decir que en la misma petaca se comprende formando una sola pieza el dispositivo para hacer cigarrillos.

10 LA petaca está formada por una caja de cualquier forma apropiada que lleva unida por charnela o similar su correspondiente tapa. Unidos a la propia caja y en forma móvil, van dos soportes laterales cuyo extremo superior se une por medio de un pasador.

La tapa presenta, interiormente, dos nervios verticales laterales con una rama que describe una línea sinuosa. Por estas ramas corren los extremos del

15 pasador antes mencionado, de forma que al cerrar la
petaca el pasador se encuentra al final del recorrido
que permiten las ramuras citadas.

En la parte superior de la tapa se ha previsto
una abertura rectangular que queda situada entre los
dos nervios laterales.

20 Unida por un extremo al pasador de la caja y por
el otro a un pequeño pasador que se fija en los ner-
vios laterales, por debajo de la abertura de la tapa,
va una tela o tejido de cualquier clase con holgura
suficiente para que pueda ser introducido entre el pa-
25 sador y la tapa y formar una cavidad de profundidad
variable.

Para mejor comprensión del objeto del modelo, ha-
remos referencia al dibujo adjunto en el que en figu-
ra Única se ha representado una vista en perspectiva
30 de la nueva petaca-maquinilla, en posición de abierta.

En esta figura se aprecian las siguientes refe-
rencias:

- 1- es la caja o base de la petaca.
- 2- la tapa.
- 35 -3- los soportes laterales unidos a la caja -1-
en forma móvil,
- 4- pasador dispuesto entre los soportes -3-.
- 5- unión de la tela o tejido al pasador -4-.
- 6- el propio tejido, tela o similar.
- 40 -7- ramuras de los nervios laterales, por las
que corren los extremos del pasador.-4-
- 8- abertura de la parte superior de la tapa.

El funcionamiento o utilización de la nueva petaca,
es el siguiente: estando la petaca tal y como se

45 aprecia en la figura del dibujo, se baja la tela -6-
entre el pasador -4- y el fondo de la tapa -2- forman-
do así una cavidad regular en la que se deposita el pa-
pel de fumar y sobre éste la cantidad de tabaco preci-
sa para el cigarrillo. Se procede a mojar el borde del
50 papel y se hace una ligera presión sobre la tapa -2-
para abatirla o cerrarla sobre la caja -1-. Este movi-
miento hará que el pasador que lleva el extremo -5-
de la tela se deslice por las ranuras -7- en senti-
do ascendente y la tela vaya produciendo un arrolla-
55 miento del papel sobre el tabaco formando el cigarrillo
en forma perfecta. Hacia el final de su recorrido,
las ranuras presentan una ligera curva que obliga a la
tela a presionar mas fuerte al cigarrillo, por ser el
punto aproximado donde se produce el pegado del extre-
60 mo del papel. Al final de su recorrido encuentra la
abertura -8- por la que el cigarrillo, terminado sale
al exterior. Este momento coincide con el de cierre
total de la petaca.

65 Como puede observarse, el mecanismo es simple y
sencillo por lo que no exige la posibilidad de entor-
pecimiento ni averias que lo dificulten. Incluso el re-
cambio del tejido que es lo único que puede deterio-
rarse con el uso prolongado, es de facil realización.

70 Además de la comodidad de portar la maquina de
hacer cigarrillos en el mismo elemento que es de in-
 prescindible uso para todo fumador, como es la petaca,
se derivan otras ventajas muy importantes, que co-
mo el aprovechamiento del total del tabaco, pues cual-
quier particula que se escape al arrollamiento, viene
75 a caer al depósito general del mismo.

La nueva petaca es susceptible de fabricarse en cualquier clase de material o combinación de materiales y adoptar las más variadas formas, ya que con ello no se afecta a su esencialidad característica.

80

N O T A.-

Descrito suficientemente el objeto del Modelo, se declaran de novedad en España las siguientes

R E I V I N D I C A C I O N E S

85 1º.- Nueva petaca-maquinilla para hacer cigarrillos caracterizada por estar constituida por una petaca o caja con tapa unida mediante charnelas, o bisagras, cuya caja o base presenta en ambos lados unos soportes móviles que se unen por su parte superior mediante un pasador que lleva fijo el extremo de una
90 pequeña pieza de tela, tejido o cualquier otro análogo cuyos extremos van introducidos y corren por unas ranuras practicadas en nervios verticales acoplados en el interior de la tapa. Por la parte superior la tapa presenta una abertura longitudinal, uniéndose por debajo de ésta, y también por pasador, el extremo superior de la tela o tejido.
95

100 2º.- Nueva petaca-maquinilla para hacer cigarrillos, según la reivindicación anterior, caracterizada porque sobre la tela se dispone el papel de fumar y encima la porción de tabaco necesaria para un cigarrillo y se produce el funcionamiento de la maquinilla por el movimiento de cierre de la petaca, coincidiendo el cierre total con la salida del cigarrillo hecho por la abertura superior de la tapa.

105 3º.- NUEVA PETACA-MAQUINILLA PARA HACER CIGARRILLOS.

15357

Todo ello según se ilustra en el dibujo adjunto
y se describe en la presente memoria que consta de
cinco hojas mecanografiadas por una sola cara.

Madrid, 28 de Junio de 1.947.

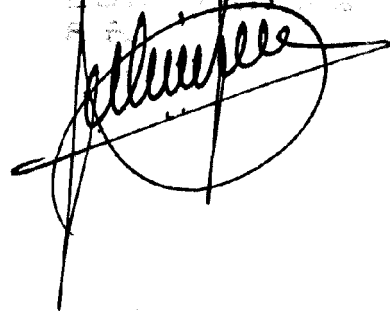
A handwritten signature in cursive script is written over a circular stamp. The signature is partially obscured by the stamp's lines. The stamp itself is a simple circle with some faint, illegible text inside.

15357

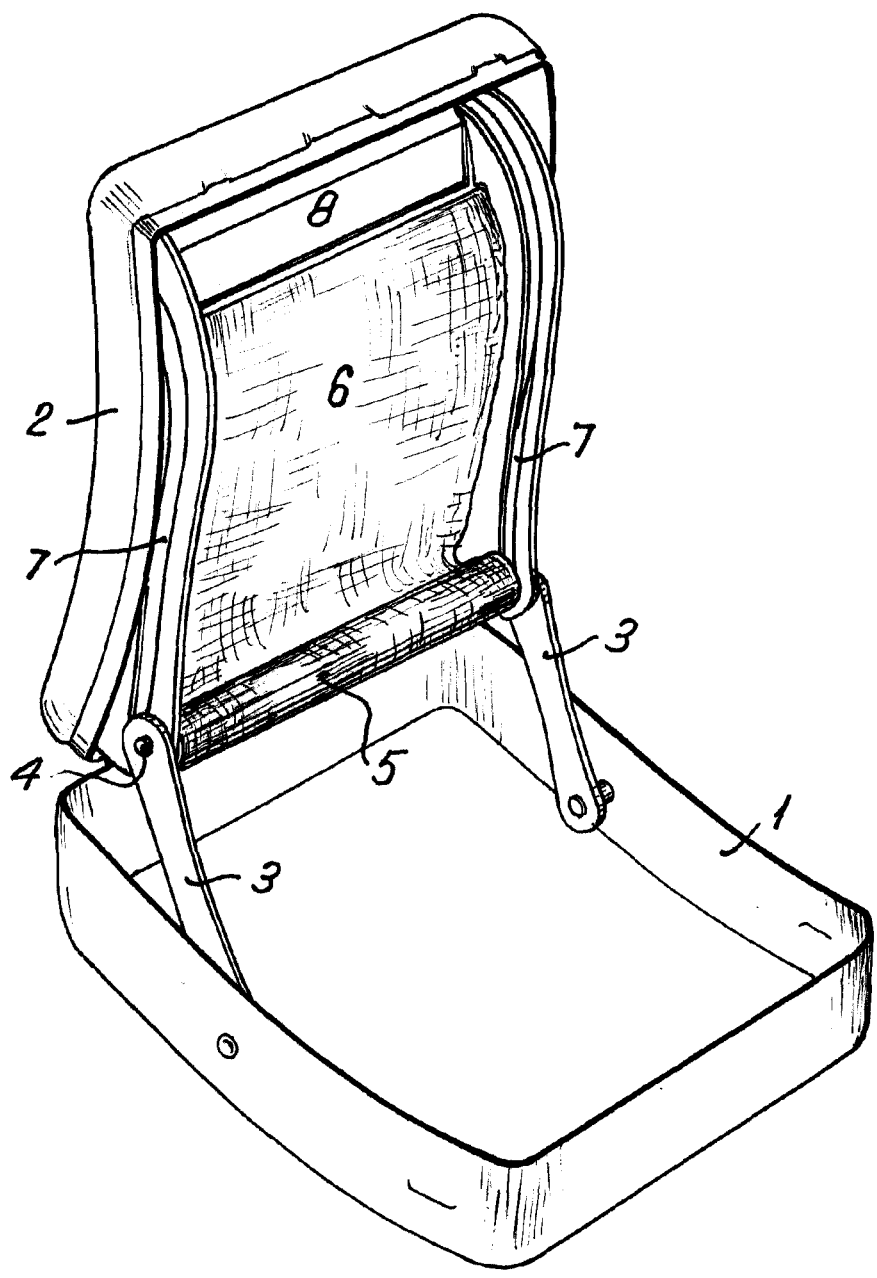

Escala variable.

Madrid, 28 de Junio de 1.947

[Handwritten signature]
Quirós