



15314

**MODELO DE UTILIDAD**

a favor de

Don Josef HORA - de nacionalidad checa - domiciliado en

MELIDE ( Suiza ),

por:

" Broche de liga para medias y calcetines ".

-----:OO:-----

**D e s c r i p c i ó n**

El presente modelo de utilidad se refiere a un broche de liga o tirante para medias y calcetines, que presenta una abrazadera para fijarlo a la liga o tirante y una pinza que forma articulación para sujetar la media o el calcetín.

Se conoce un broche de liga semejante en el que la



liga o tirante vá fijada a una abrazadera de tal modo que el broche no puede desplazarse en el tirante. También se conoce el sistema de sujetar el broche en forma desplazable mediante una palanca de chapa provista de dientes. Pero con una sujeción de este género es fácil deteriorar el tirante. Además, es algo difícil abrir la palanca, y a veces pueden romperse las uñas.

Para eliminar estos inconvenientes, en el presente modelo de utilidad, la abrazadera tiene, dos aberturas superpuestas para pasar la liga o tirante, y en la abertura inferior una mordaza oscilante, que al cerrarse queda apoyada en el lado opuesto, de modo que su eje no pueda torcerse y la sujeción del tirante sea eficaz. Además, la mordaza puede soltarse fácilmente, sin riesgo de romperse las uñas.

En el plano se representa un ejemplo de realización de este modelo de utilidad, siendo:

La fig. 1, una vista de frente de un broche de liga para medias.

La fig. 2, una sección por la línea II-II de la fig. 1.

La fig. 3, una vista de frente de una parte del broche, según una modificación de la forma anterior.

La fig. 4, una sección por la línea IV-IV de la fig. 3.

El broche de liga según el modo de realización representado en las figs. 1 a 4 comprende una abrazadera -1- para el tirante, con dos aberturas -2- y -3- y un apéndice -4-, situado en una depresión apropiada de una abrazadera -5- en forma de sujetador, con la cual se articula mediante un pasador -6-. En el apéndice -4- se articula por medio de un pasador -7- una pieza de presión -8-, que lleva un botón -10- con un cuello -9-. En la abertura -3- de la abrazadera hay una mordaza -11- que oscila sobre un pivote -12-. La abrazadera -1- y la pieza de presión -8- forman conjuntamente una articulación que coopera con el su-

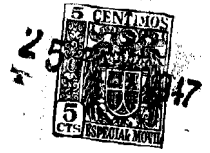

jetador -5-, con el que forman la pinza.

Haciendo oscilar la abrazadera -1- en la dirección de la flecha -A- sobre el pasador -6-, se mueve el pasador -7- en la dirección de la flecha -B-, y la pieza de presión -8- con el botón -10- en la dirección de la flecha -C-. Con ello, el botón se desprende de la abrazadera -5- para quedar libre, y la pieza de presión -8- oscila sobre el pasador -7-, pudiendo soltarse del botón -10- la parte de la media que estaba fijada a él y que no se ha representado. Inversamente, para sujetar el borde de una media, se hace girar la abrazadera -1- a una posición oblicua respecto a la abrazadera -5-, y se aparta de ésta el botón -10-, colocando luego la media sobre este botón, que se vuelve a introducir en la abrazadera -5-, restituyendo luego al plano del sujetador -5- la abrazadera -1-. Al extenderse la articulación de palanca se empuja el botón -10- a la posición de cierre, según las figs. 1 y 2, en la que queda asegurado contra todo desplazamiento involuntario.

La abrazadera -1- puede deslizarse a lo largo del tirante -13- (fig. 4) sujeto por un extremo a la faja, etc., no dibujada, y quedar sujeta en la posición que convenga con ayuda de la mordaza -11-. Para variar de posición el broche a lo largo del tirante -13-, basta mover la mordaza -11- en la dirección de la flecha -D-, de modo que quede libre (fig. 4). Una vez en la posición requerida, se aprieta de nuevo la mordaza -11- como puede apreciarse en las figs. 2 y 4. La abrazadera provista de mordaza para el tirante permite aplicar a la faja, etc. un tirante sencillo, que se pasa del modo expuesto por las dos aberturas -2- y -3-, con lo que el broche se acopla rápidamente y sin necesidad de costura alguna.

El sujetador -5-, según las figs. 3 y 4, tiene un nervio -14- que cuando el botón -10- está en posición de sujetar



la media, se aloja en una ranura -15- de la abrazadera -1-, lo que impide todo desplazamiento imprevisto del botón.

5 En torno al cuello -9- del botón puede ceñirse un anillo de goma, no dibujado; y también puede aplicarse al sujetador -5-, como indican las líneas de puntos en la fig. 1, una guardación -16- de material elástico, para que la parte de la media que ha de sujetarse quede entre dos elementos no rígidos, reduciendo así su desgaste. También pueden revestirse de goma el botón -10- con el cuello, y eventualmente una parte de la pieza de presión -8-. Es ventajoso hacer las diversas piezas del broche de una substancia plástica artificial, prestándose bien para la producción en masa el moldeado por inyección con el concurso de moldes bipartidos.

15

-----: N O T A :-----

Se reivindica como objeto de este modelo de utilidad:

20 1.- Broche de liga para medias y calcetines, que presenta una abrazadera para fijarlo a la liga o tirante, y una pinza que forma articulación para sujetar la media o el calcetín, caracterizado porque la abrazadera (1) tiene dos aberturas superpuestas (2,3) para pasar el tirante (13), y en la abertura inferior (3) presenta una mordaza oscilante (11), que al cerrarse queda apoyada por el lado opuesto, lo que descarga el eje de la mordaza y asegura la perfecta sujeción del tirante (13).

25 2.- Broche de liga para medias y calcetines, según la reivindicación 1ª, en el que la abrazadera para el tirante va articulada a un sujetador y unida a una pieza de presión de la articulación; caracterizado por que, en la posición de cierre de la articulación (4,8), la abrazadera (1) y la pieza de presión (8) articulada a ella, quedan fijadas por medio de un en-

30



caje, con relación al sujetador (5).

3.- Broche de liga para medias y calcetines.

Esta memoria consta de cinco páginas, escritas por una sola cara.

BARCELONA, 25 de Febrero de 1947.

P. A.

A handwritten signature in cursive script, likely belonging to the author of the document.

25 FEB



15314

FIG. 1

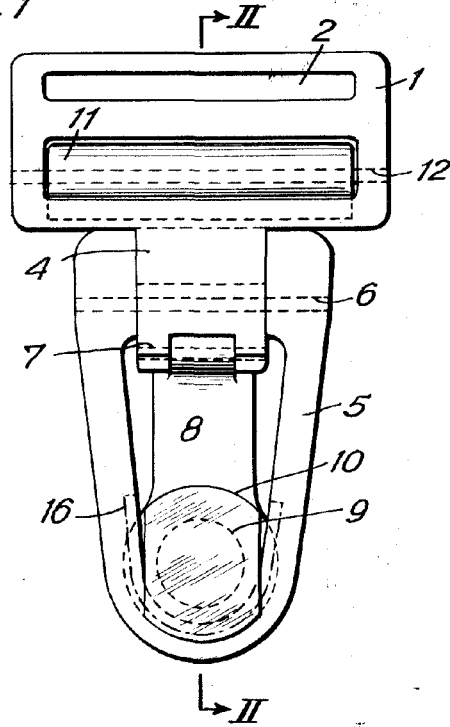
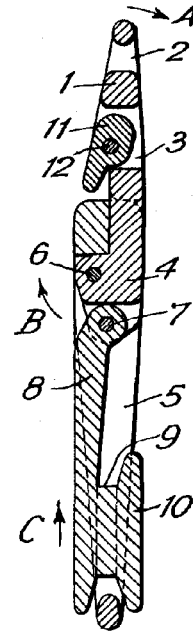

FIG. 2



P. R.  
*[Handwritten signature]*

25 FEB



15314

FIG. 3

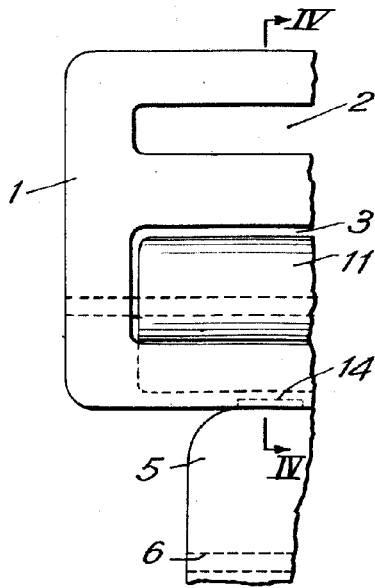
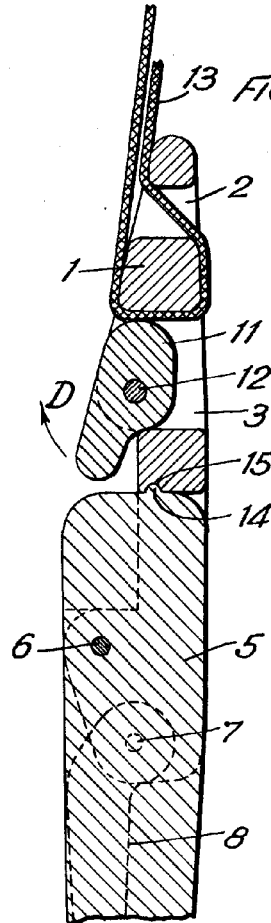

FIG. 4



P. A.

*[Handwritten signature]*