

24 JUN



15309

15309

MEMORIA DESCRIPTIVA

para solicitar

un MODELO DE UTILIDAD, por veinte años en ESPAÑA, por veinte años, a favor de D. Ramon MARTIN MONTES, domiciliado en Madrid, Travesia del Conde Duque, número 4, por:

" UN NUEVO MUEBLE-BAR "

-o-o-o-o-o-o-o-o-o-o-o-o-o-o-o-o-o-o-

Este Modelo de Utilidad tiene por objeto amparar una fabricación de mueble-bar que aporta bellas características, comodidades y una decoración de bonita estampa haciendo de este mueble para los usuarios de los mismos una inconfundible distinción y elegancia por moldarse a toda clase de estilos y lugares donde se encuentren.

Ofrece por si solo, como se puede ver en el dibujo adjunto una variedad de matices por su construcción y colorido en sus mas diversos tonos y tonalidades.

Para mejor comprensión en cuanto a su fabricación se refiere podemos descomponer dicho mueble-bar en dos cuerpos o secciones, parte superior que arranca desde la armadura de los cajones y parte inferior o baja que va desde estos al final del mueble-bar.

La parte superior, parte primordial de la presente invención por cuanto a las novedades que en ella subsisten, se compone de:

Tapa de cierre hermetico del mueble-bar, dividida en



20 dos partes, una fija que tiene propiedades de sujeción o enco-
lamiento fijo a los costados y trasera de dicho mueble, y otra
con movimiento de vaiven, abisagrada en la parte fija, en ésta
ultima parte y al estar la misma abierta en posición de usarse,
aparece en su interior una lámina de corcho, luna, madera o ga-
muza que tiene por objeto hacer el trabajo de mostrador. Asi
25 mismo aparece en el canto de la parte fija, un aparato de los
conocidos como contactos de alarma que tiene la misión de encen-
der automaticamente la iluminación interior del mueble-bar, que
se explicará mas abajo.

30 Costados fijos unidos por medio de espigas u otro
sistema adecuado a la parte inferior del mueble-bar y parte de
tapa fija como antes se ha dicho, estos costados podrán hacer-
se rectos o curvos en sus diferentes clases y formas.

35 Puertas frente tiene dos en forma de escuadra que
van abisagradas a los costados de dicho mueble, estas puertas
son batientes ajustadas en su centro y al accionarlas dejan el
mueble-bar completamente cerrado como se puede apreciar en el
dibujo adjunto, tambien estas puertas se pueden abisagrar al
frente del costado según necesidades de su fabricación, llevan-
do en el centro de las mismas un tapajuntas tallado o liso,
40 que tiene la misión de evitar la entrada al mueble-bar de toda
clase de microbios, el sistema de cierre puede variar, en este
caso se usan cerraduras de las llamadas de pitón y enganche,
que al bajar la tapa de cierre, automaticamente y por medio de
estas cerraduras queda completamente cerrado y con seguridad,
45 tambien llevan unos tiradores de metal labrado y escudos boca-
llave. Estas puertas en su parte interior llevan varios entre-
paños, rectos o de figura, pudiendo ir forrados de madera, cor-
cho, luna o gamuza, etc., que tienen por objeto el colocar en
ellos, copas, vasos y toda clase de servicio que requiere dicho



50

dicho mueble-bar, al mismo tiempo y para evitar el deslizamiento y rotura de estos servicios se ha previsto una defensa o barandilla que puede ser de hierro, metal o cualquier clase de material

55

Este mueble-bar en su fondo, costados y trasera vá forrado de lunas, espejos o cristal de cualquier clase, tambien se puede apreciar en el dibujo adjunto y en esta parte una tira de cristal esmerilado, bien decorado o sencillo, que sirve para camuflar el sistema de iluminación, el cual arranca desde la parte inferior recorriendo interiormente toda la parte superior.

60

La parte inferior se compone de un cuerpo con dos cajones, en la parte alta de dicho cuerpo según se aprecia en el dibujo o sea donde descansan las botellas vá una lámina de corcho que sirve para amortiguar los golpes de dichas botellas, tambien aparece una barandilla de madera o metal que tiene la misión de separar dichas botellas del resto del servicio.

65

Los cajones pueden ser rectos o curvos u otras figuras simétricas y llevan unos tiradores iguales a los de las puertas frente.

70

Desde la armadura inferior de dichos cajones y en las esquinas arrancan dos ménsulas que finiquitan en un entrepaño, tambien podrán colocarse en forma de ochava, estas ménsulas podrán ser substituidas por otro elemento de sostén recto o curvo, pues todos ellos tienen la misión de apuntalar o sostener el cuerpo primordial superior del mueble-bar, el entrepaño podrá darsele diferentes apreciaciones de dibujo en su frente y costado, así como a la parte trasera que sirve tambien para sujeción de dicha parte superior.

75

80

Los pies se han previsto en forma que sobresalgan del mueble para darle mayor estabilidad, siendo su figura variable, según se puede apreciar claramente todo el mueble-bar

15309

24 JUN



en el dibujo adjunto.

La descripción que antecede se refiere únicamente a un ejemplo de construcción del objeto del presente Modelo de Utilidad y se comprenderá que pueden introducirse todas aquellas variaciones de detalle o construcción que no alteren, cambien o modifiquen las características esenciales de dicho registro.

85

NOTA

Se reivindica como objeto de esta invención los siguientes puntos reivindicatorios que se solicitan en España por veinte años.

90

1.- Un nuevo mueble-bar constituido por dos cuerpos superior, parte principalísima en el objeto del presente Modelo que consiste en una tapa de cierre hermético dividida en dos partes, una fija y otra con movimiento de vaiven, la fija sujeta a los costados y trasera de dicho mueble y la de vaiven abisagrada a la fija, en la parte de la hoja de vaiven aparece una lámina de corcho, luna, madera o gamuza, que tiene la misión de hacer de mostrador y ser la que cierra con la cooperación de las dos puertas batientes completamente el mueble, sirviendo también para accionamiento de la instalación eléctrica.

95

100

2.- Un nuevo mueble-bar según la anterior reivindicación anterior, caracterizado por dos costados fijos unidos por medio de espigas u otro sistema adecuado, a la parte inferior del mueble-bar y tapa fija, pudiendo ser rectos, curvos en sus diferentes clases y formas.

105

3.- Un nuevo mueble-bar según la reivindicación 2, caracterizado porque comprende dos puertas frente, abisagradas a los costados o a dicho frente, son batientes ajustadas en su centro, las cuales al accionarlas el mueble queda comple-

110



tamente cerrado, llevando un tapajuntas en la union de las dos puertas.

115 4.- Un nuevo mueble-bar, según la reivindicación 3, caracterizado porque las puertas interiormente llevan entrepaños para el servicio, con sus correspondientes barandillas con objeto de evitar posibles roturas.

120 5.- Un nuevo mueble-bar, según las anteriores reivindicaciones, caracterizado porque dicho mueble va forrado interiormente de lunas, espejos o cristal de cualquier clase, llevando en su parte alta una tira de cristal esmerilado o decorado para camuflaje de su instalación eléctrica.

125 6.- Un nuevo mueble-bar, según las anteriores reivindicaciones, caracterizado por llevar una barandilla en la parte alta del cuerpo inferior que sirve para separar las botellas del resto del servicio, y debajo de estas disposiciones aparecen dos cajones, rectos o curvos con sus correspondientes tiradores

130 7.- Un nuevo mueble-bar, según las anteriores reivindicaciones, caracterizado por llevar de sujeción de todo el mueble, dos ménsulas, trasera, entrepaño y patas, según se ve claramente en el dibujo adjunto.

8.- Un nuevo mueble-bar.

Tal y como se ha descrito en la Memoria que antecede, representado en el dibujo que se acompañan y con los fines que se han especificado.

Consta esta memoria de cinco hojas escritas a máquina por una sola de sus caras.

Madrid 24 de Junio de 1947

Ramon Martin

172 1/2

15309

15309



172 1/2

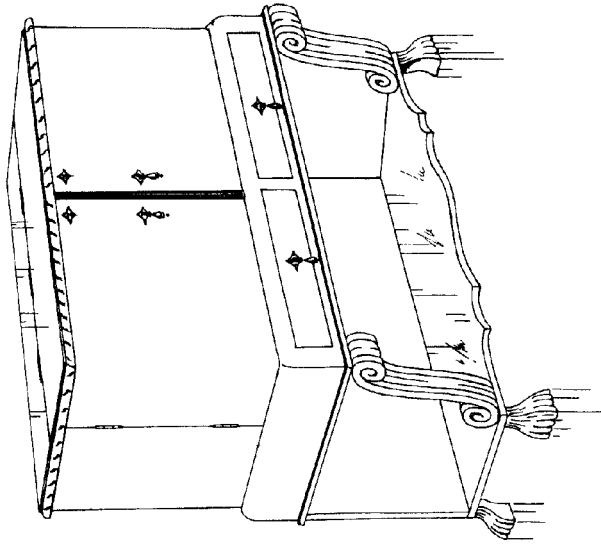
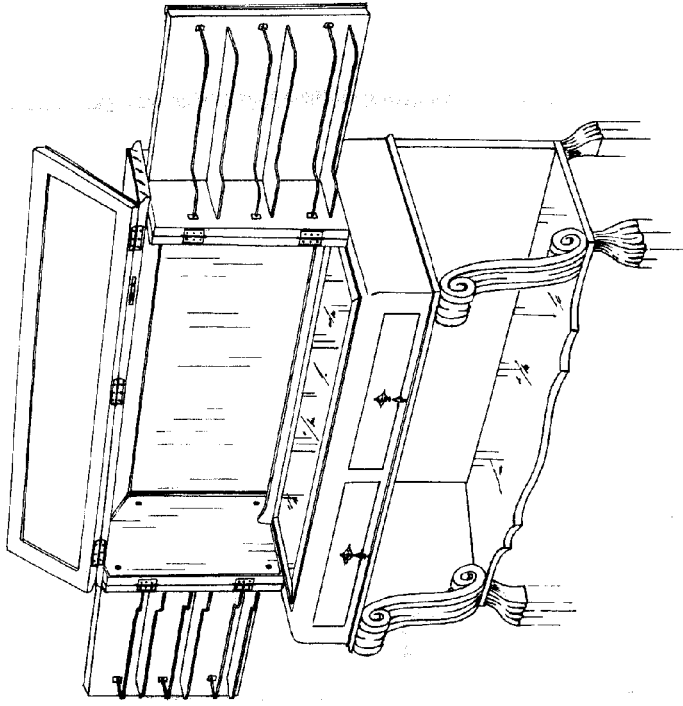

Fausse et active