

NO/

15257

- 4 JUN.



MODELO DE UTILIDAD

a favor de

D. Luis BOURNARD SOSTRES - de nacionalidad española - domiciliado en BARCELONA

por:

" Máquina fotográfica de juguete "

-----/oOo/-----

D e s c r i p c i ó n

El presente registro de modelo de utilidad se refiere a un nuevo tipo de máquina fotográfica de construcción simplificada y de una sencillez extrema, lo cual hace que pueda obtenerse por un precio de coste verdaderamente económico.

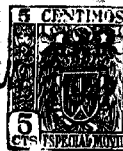

5
10
15
20
25
30

La máquina fotográfica objeto de este registro, se caracteriza por que el cuerpo o caja de la máquina así como los demás órganos que la constituyen, están formados de hojas o placas de cartón convenientemente recortada y doblada, o bien por piezas de chapa de madera, e incluso de hojalata u otro material económico, componiéndose el aparatito de un cuerpo que forma una caja paralelepipedica provista de una tapa de cierre, y presentando dicha caja en su interior un soporte para guiar la película con un recuadro de las dimensiones de la imagen o vista que se deba obtener y a ambos lados sendos alojamientos para los carretes adecuados de película, mientras que dicha caja, por la parte anterior, comprende un cuerpo que sostiene el obturador, el cual está formado por dos discos de cartón u otro material laminado, conveniente entre los cuales se mueve una pieza en forma de sector que permite descubrir un orificio practicado en dichos discos, actuando este orificio como objetivo para formar la imagen en la pared posterior de la caja, y sobre la película sensible.

En el plano adjunto se representa como ejemplo, una forma preferida de ejecución de la máquina fotográfica objeto de este registro.

La figura 1, es una vista del conjunto de la máquina, en perspectiva y por su parte exterior.

La figura 2, es una vista del aparato por la parte posterior con su tapa de cierre abierta.

La figura 3, es un detalle de la construcción del obturador.

La cámara fotográfica, objeto de este registro, se compone de una caja -10- de forma paralelepipedica, provista de una tapa -11-. La tapa puede ser suelta y fijarse a la



caja, a presión o por medio de cualquier tipo de cierre, y también puede estar articulada por uno de sus extremos, tal como se vé en los planos, obteniéndose esta articulación por medio de una tira de tela o papel fuerte engomado, de modo que pueda abrirse y cerrarse. El borde o boca de la caja presenta un reborde interior -12- y análogamente la tapa forma el reborde o pestaña -13- hacia afuera que se aplica sobre la caja, con objeto de evitar el paso de la luz. En el interior de la caja se encuentra un cuerpo que forma la verdadera cámara obscura y que tiene una pared posterior -14- situada a muy corta distancia del nivel del borde de la tapa, estando esta pared provista de una abertura -15- de las dimensiones correspondientes a la imágen que se desea obtener. A ambos lados de este cuerpo central se forman sendos huecos, uno de ellos para el alojamiento del carrete -16- de la película fotográfica formada preferiblemente por recortes o trozos cortos de la película usada en cinematografía. El otro alojamiento se destina al carrete de recepción, y a este efecto la pared superior de la caja está atravesada por un pequeño eje solidario exteriormente de un botón -17- de corcho, madera o cualquier material apropiado, y que por su parte interna forma una lengüeta para prender en el carrete y poder hacerlo girar.

La pared frontal de la caja -10- tiene una abertura y alrededor de la misma, se ha dispuesto un suplemento formado por las paredes -18- que sostienen el obturador constituido por los dos discos -19- y -20- separados entre sí, a la distancia correspondiente al grueso de una hoja de cartón o del material escogido, por medio de la arandela -21- aplicada junto a su borde, dejando un sector o porción lateral con una abertura -22-.

La placa -19- del obturador lleva un pequeño orificio -23- que constituye el objetivo para el paso de los rayos luminosos, mientras que la placa o disco anterior del obturador -20- está provisto de un orificio de mayor diámetro con un tabito de protección -24-. Entre ambos discos se encuentra una pieza en forma de sector circular -25-, provista de un mango -26- que sobresale por la escotadura -22- y está articulada al disco posterior por medio de un pasador o eje -27-, de modo que puede hacerse girar alrededor de dicho punto. Este sector circular se dispone tapando el orificio -23- en combinación con un pequeño resorte -28- entre el extremo -29- de dicho sector y un punto fijo del disco tal como -30-. El resorte puede estar constituido convenientemente por un anillo de goma. Con esta disposición al accionar la palanquita -26- queda al descubierto el orificio -23- penetrando los rayos luminosos y al soltarla de nuevo la acción del resorte vuelve a cerrar dicho orificio.

En la parte superior de la caja se dispone un órgano que actúa de visor plegable y está constituido por un marco -51-, articulado a la caja por cualquier medio, por ejemplo, una tira de tela o papel, presentando en uno de los ángulos un tope o cuadrado, -52-, unido al marco por articulación, que mantiene dicho marco levantado cuando se desea utilizar, mientras que permite que sea plegado sobre la caja cuando se desea.

Todas las aristas o superficies de unión de las diferentes piezas que componen este aparatito están cubiertas por una tira de papel engomado negro para evitar rendijas por las que pueda penetrar la luz y el conjunto del aparato puede también estar pintado interior y exteriormente o forrado con un papel vistoso o decorado en cualquier otra forma.

El aparato fotográfico así construido constituye

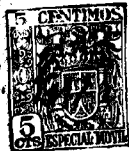

5 un aparatito con el que pueden obtenerse fotografías aceptables siendo de un coste verdaderamente bajo y puede disponerse también en forma de una lámina recortable con los diferentes órganos o piezas convenientemente dibujadas, para que pueda ser recortado y montado por el mismo interesado.

-----: N O T A :-----

10 Se reivindica como objeto de este modelo de utilidad:

15 1.- Máquina fotográfica de juguete caracterizada esencialmente porque el cuerpo y demás órganos que la constituyen están formados por placas u hojas de cartón, convenientemente recortadas y dobladas, o bien por piezas de chapa de madera, de hojalata u otro material económico, estando el aparatito compuesto por una caja paralelepipedica provista de una tapa suelta o articulada por uno de sus lados, disponiéndose en la parte central de dicha caja un cuerpo hueco que constituye la verdadera cámara obscura y cuya pared posterior
20 presenta un recuadro de las dimensiones de la imagen o vista que deba obtenerse, sirviendo de soporte para guiar la película sensible a la luz y formando a ambos lados de dicha cámara, unos alojamientos para los carretes de dicha película, mientras que la caja por la parte anterior, presenta una abertura rodeada por un cuerpo saliente que soporta el obturador,
25 el cual está formado por dos discos o placas de cartón u otro material laminado, entre los cuales se mueve una pieza en forma de sector circular, que permite descubrir un pequeño orificio para el paso de los rayos luminosos al interior de la cámara.
30

2.- Máquina fotográfica según la reivindicación an-

- 4 JUN.



5
terior, caracterizada en que la tapa posterior de la caja está unida a la misma a presión o por medio de cualquier cierre conveniente, o también está dispuesta articulada y unida a la caja por uno de sus lados, por medio de una tira de tela o de papel engomado, presentando en sus otros lados, una pestaña que cubre el borde de la caja para evitar el paso de la luz al interior.

10
3.- Máquina fotográfica según las reivindicaciones anteriores, caracterizada en que el obturador está constituido por dos discos o placas separados entre sí por una arandela que presenta una escotadura lateral, estando el disco posterior provisto de un pequeño orificio, mientras que el disco anterior presenta un orificio mayor rodeado por un tabito de protección, y disponiéndose además, entre
15
los mismos, una pieza móvil que puede girar alrededor de un eje o punto del disco posterior teniendo esta pieza un mango o saliente que se proyecta al exterior por la abertura lateral, de modo que dicha pieza cubre normalmente el orificio del disco posterior ayudada por la acción de un pequeño resorte, pero puede hacerse girar dejando al descubierto
20
dicho orificio, con lo cual los rayos luminosos penetran en el interior de la cámara, hasta que se suelta de nuevo la palanca y por la acción del resorte vuelve a su posición primitiva.

25
4.- Máquina fotográfica de juguete.

Esta memoria consta de seis páginas, escritas por una sola cara.

BARCELONA, - 4 JUN. 1947

P.A.

-4JU



15257

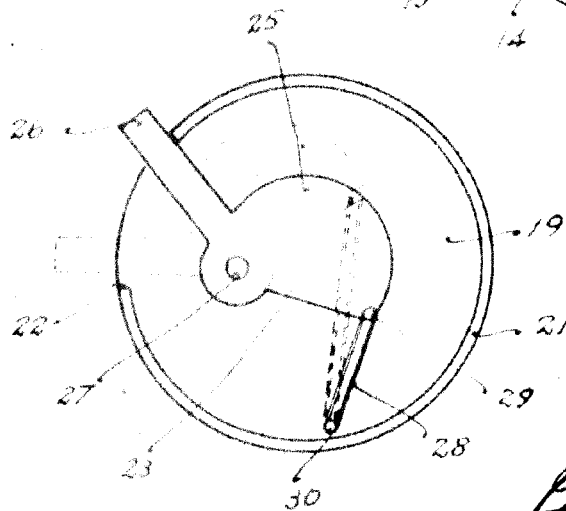
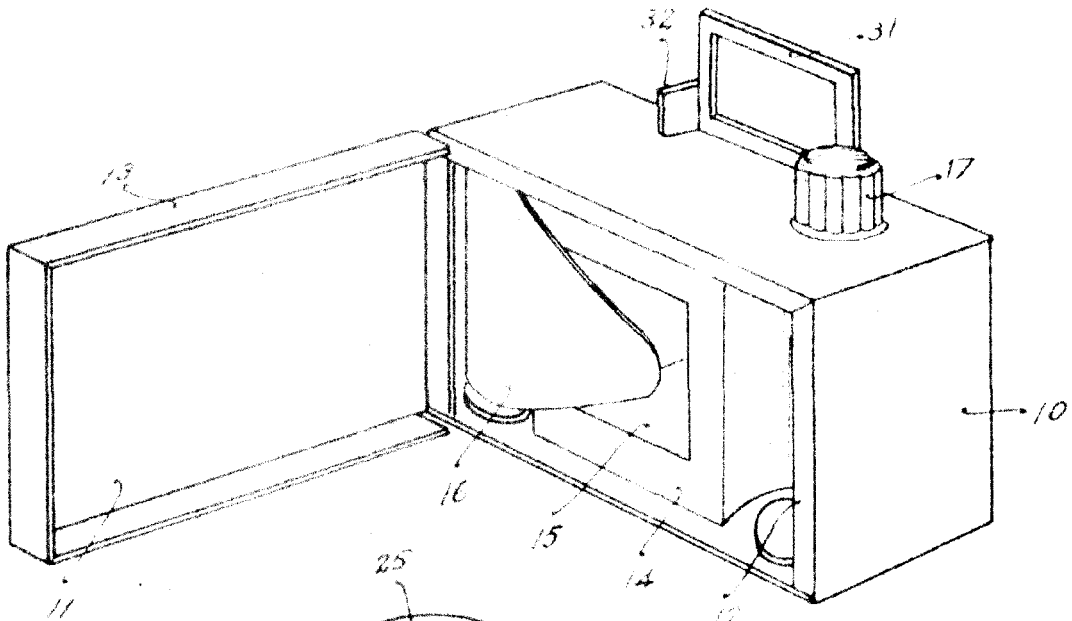
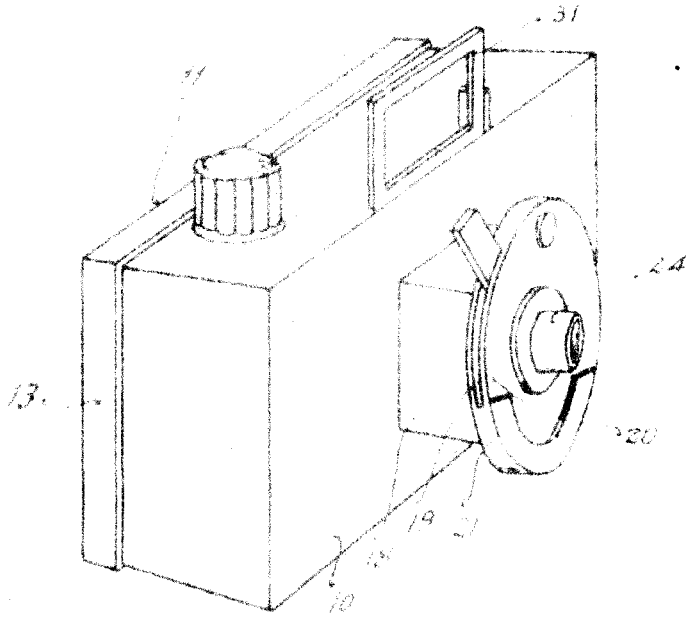

P.A.
[Handwritten signature]