

15247



Memoria Descriptiva

Correspondiente a un MODELO DE UTILIDAD que por veinte años para toda España y sus Colonias se solicita a favor de DON MIGUEL ILLARRAMENDI, domiciliado en San SEBASTIAN por UNA AGUJA PARA EL COSIDO DE PLANTILLAS DE LAS ALPARGATAS/.

Hasta la presente el cosido de la suela de las alpargatas por procedimiento mecánico, se viene efectuando en máquinas que para llevar a efecto su función precisan el doblado de la suela de la alpargata, lo que supone una deformación de ésta, debido a la posición anormal a que es sometida.

El empleo de la aguja objeto del modelo de utilidad, permite el no tener que doblar la suela de la alpargata para que sea cosida por la máquina. Este tipo de aguja en arco evita por completo el doblado de la plantilla para coser bien la punta y el talón, consiguiendo con ello el terminado de las plantillas sin el más mínimo deterioro de su forma, ni duración, pues con el procedimiento empleado hasta ahora, o sea el cosido con aguja recta exige el doblado; con detrimento de la forma y duración de la alpargata.

Este tipo de aguja permite el empleo de molde recto en el



cual la plantilla queda completamente aprisionada conservando su forma normal sin deterioro alguno.

20 Las plantillas hechas en máquinas de aguja recta, que son la conocidas y utilizadas hasta ahora, tienen que pasar por una conformadora, operación que evita el empleo de la aguja curva objeto del modelo.

Esta aguja de arco o curva, tiene ojo horizontal, con dos canales laterales, según puede apreciarse en las figuras del plano adjunto.

25 La aguja vá acoplada en el brazo -E- de la máquina que gira sobre un punto SA- para introducirse en la suela de la alpargatas por el punto -B- que es la parte por la que tiene que pasar para un cosido perfecto de punta y tañón, saliendo la aguja por la parte -C- que es el centro exterior de la alpargata.  
30

La parte indicada por D corresponde al ojo de la aguja que como se puede apreciar es transversal. La letra F señala la posición de la plantilla para su cosido horizontal.

-----  
N O T A

35 Descrito que queda el modelo se considera que su objeto debe de recaer sobre las siguientes

R E I V I N D I C A C I O N E S  
-----

Primera: UNA AGUJA PARA EL COSIDO DE PLANTILLAS DE LAS ALPARGATAS caracterizado por adoptar la forma de arco, estando provista de un ojo horizontal, con dos canales laterales.  
40

Segunda: UNA AGUJA PARA EL COSIDO DE PLANTILLAS DE LAS ALPARGATAS caracterizado por la reivindicación primera y por que la aguja va en el brazo E de la máquina que gira sobre



45 un punto A, para introducirse en la suela de la alpargata en el punto B, saliendo la aguja por la parte C que corresponde al centro exterior de la alpargata.

50 Tercera: UNA AGUJA PARA EL COSIDO DE PLANTILLAS DE LAS ALPARGATAS caracterizado por la reivindicación primera y segunda y por que dicha aguja permite usar un molde recto en el cual la plantilla queda completamente aprisionada conservando su forma normal, sin deterioro alguno, evitando con ello el empleo posterior de la máquina conformadora como actualmente se viene haciendo, debido al doblado que de la plantilla había de hacerse para su cosido,

55 Cuarta: UNA AGUJA PARA EL COSIDO DE PLANTILLAS DE LAS ALPARGATAS.

-----

Tal y como queda descrito en la presente memoria que consta de tres hojas mecanografiadas, escritas por una sola cara y plano que unido a la misma se acompaña.

Madrid a 4 de Junio de 1947

JUAN DEL VALLE  
R.P.

15247



FIGURA N.º 1



FIGURA N.º 2

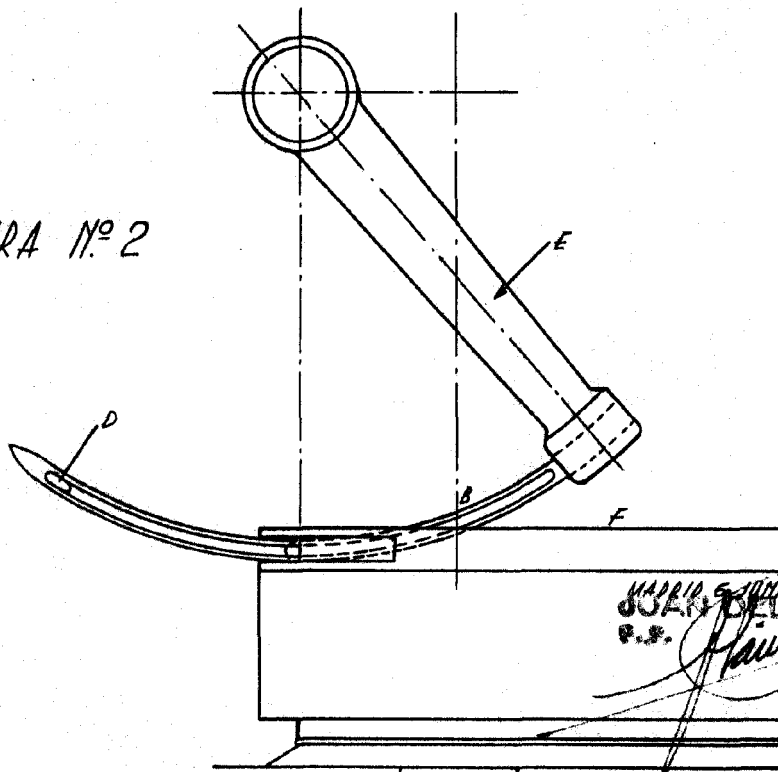

Escala variable

MAR 10 JUNIO 1947  
JUAN DEL VALLE  
P.S.

*[Handwritten signature]*