



-a¹- hacia abajo, es susceptible de colocarse sobre la parte inferior.

La parte inferior de la caja -a- contiene un suplemento intro-
ducido -c- de forma ondulada, pegado sobre el fondo de la misma, de
cartón fino. Los valles de las ondas de este suplemento -c- forman
5 cavidades situadas unas al lado de las otras que, en el caso presen-
te, como se ha mostrado, sirven para la recepción de ampollas de
cristal -d-. Las cimas de las ondas del suplemento -c- por contrario
forman lengüetas elásticas -c¹- con partes terminales a modo de ro-
detes. En estado introducido de las ampollas, éstas están separadas
10 entre sí por las lengüetas -c¹- y al mismo tiempo se impide que caí-
gan fuera de las cavidades formadas por el suplemento -c-, mediante
las partes terminales de las lengüetas a modo de rodete. El suple-
mento cumple así una doble finalidad, es decir, la protección de
las ampollas imposibilitando un contacto mutuo de las ampollas, y
15 evitando la caída al exterior y daños a las mismas al abrir la caja.
Como resulta del dibujo, el suplemento -c- no se extiende en la di-
rección longitudinal de las cavidades formadas por el mismo, en to-
da la longitud de la parte inferior de la caja, por lo que el cuello
de las ampollas está situado libremente y por ello, para extraer
20 estas últimas, puede ser agarrada mejor.

N O T A
=====

El presente Modelo de Utilidad, comprende las siguientes rei-
vindicações explicativas:

1. - Caja de embalaje para objetos, caracterizada porque con-
25 tiene un suplemento introducido de forma ondulada de tal sección
transversal, que los valles de las ondas del mismo forman cavidades
situadas unas al lado de las otras para la recepción de los objetos,
mientras que las cimas de las ondas forman lengüetas elásticas con

15238



3. -

parte terminal redondeada, que separan entre sí a los objetos introducidos y al mismo tiempo impiden que los mismos caigan fuera de las mencionadas cavidades.

5 2. - Caja de embalaje, según la reivindicación 1, caracterizada porque la parte redondeada de las lengüetas elásticas está engrosada a modo de rodete.

3. - Caja de embalaje -

Según se describe y reivindica en esta memoria descriptiva y se ilustra con el planos que a la misma se acompaña.

10 La cual consta de tres hojas, foliadas y escritas a máquina por una sola de sus caras.

Madrid, 13 de Junio de 1947.

15238

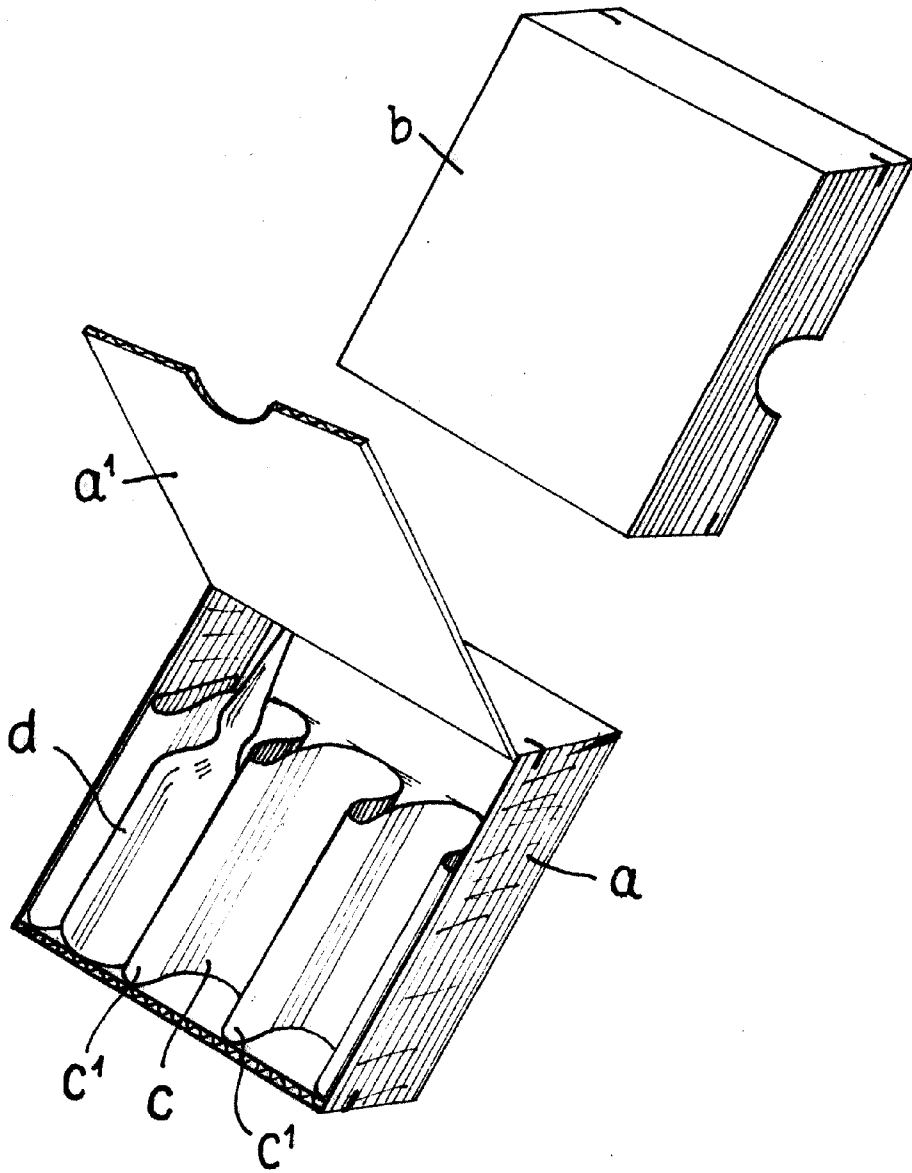

ESCALA VARIABLE

Handwritten signature or mark