

15227



15227

MODELO DE UTILIDAD

por 20 años

por "UNA AGUJA PERFECCIONADA PARA FONOGRAFOS", a favor de los Sres. Don Juan Páez Vidal y Don Carlos de las Cuevas Duval, ambos de nacionalidad española, domiciliados en Barcelona.

.....

MEMORIA DESCRIPTIVA

-----

Las agujas de acero que actualmente se utilizan para la interpretación sonora de los discos de fonógrafo, tienen una excesiva dureza proporcionalmente con la del material plástico de que se fabrican los discos.

- 5. Como consecuencia de ello, el desgaste de estos últimos es rápido. La misma interpretación acústica se resiente por este motivo, ya que el roce del acero provoca vibraciones parasitarias que ensombrecen o alteran la calidad del sonido.
- 10. Para subsanar estas cuestiones, algunos especialistas han recomendado el empleo de agujas de madera, de bambú o de otros materiales similares, pero sin alcanzar

resultados satisfactorios, pues, entonces, el desgaste se produce rápidamente en la punta de la aguja.

15. Los recurrentes han ideado y puesto en ejecución práctica una nueva aguja para fonógrafo acústico mucho más perfecta, que elimina aquellos inconvenientes, o sean los ruidos parasitarios producidos al rasear el disco, el desgaste prematuro del disco y de la aguja y una más uniforme reproducción de la gama de frecuencias impresas.

Por todo ello, los recurrentes solicitan que se les garantice en su propiedad y exclusiva explotación mediante la concesión del Modelo de utilidad a que se

25. refiere la presente memoria descriptiva.

El dibujo que, a título de ejemplo, se adjunta a esta memoria, permite dar una idea precisa de las características de la nueva aguja.

30. Consiste ésta esencialmente, en un vástago -1- de hierro, acero, latón u otro metal, con una cavidad -2- en su punta, en la cual se ajusta o enchufa una punta -3- de material Nylon o uno de sus múltiples derivados, con lo que se consigue que la parte que roza con el disco, sea de material menos duro que el acero, pero, consiguiéndose, además, que la vibración imprimida por el
35. disco, no mengüe al propagarse por todo lo largo de la aguja o vástago.

El mismo rozamiento con el surco del disco, hace que el material termo-plástico o Nylon, tienda a moldearse o adelgazarse en el sentido de la canal, llegándose a una perfecta adaptación, que permite que la aguja alcance una más larga vida.

- 40.



A los efectos legales del Modelo de utilidad que se solicita, serán variables todos cuantos detalles no afecten, alteren, cambien o modifiquen la esencia de la  
45. aguja descrita.

N O T A.

Se reivindica como objeto de este registro por Modelo de utilidad:

50. 1.- Una aguja perfeccionada para fonógrafos, caracterizada por el hecho de estar constituida por un vástago metálico con una cavidad en su extremo, en la cual se ajusta, enchufa o engasta una punta de material Nylon o cualquiera de sus múltiples derivados.

55. Sean cuales fueren las circunstancias que concurren con la esencialidad del Modelo de utilidad definido en la anterior reivindicación, cual objeto, es:

2.- UNA AGUJA PERFECCIONADA PARA FONOGRAFOS.

60. Consta la presente memoria de tres hojas, foliadas y mecanografiadas por una sola cara, y del dibujo unido a la misma.

Barcelona a veintiuno de mayo de mil novecientos cuarenta y siete.

P. A. de los Sres. Don Juan Paez Vidal y Don Carlos de las Cuevas Dival,



L. DURÁN  
P. P.

15227

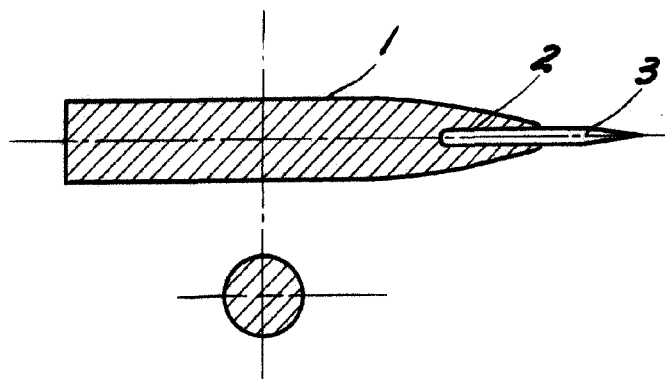

Barcelona a 21 de mayo de 1947.

L. DURÁN  
P. P.

*Escala variable*