

M^e.

15219

MODELO DE UTILIDAD

a favor de

D. José COLOMER RIERA - de nacionalidad española, domiciliado en B A R C E L O N A, calle Rocafort nº. 163

por:

"Utensilio para conectar conductores electricos"

D e s c r i p c i ó n

Este modelo de utilidad se refiere a un utensilio para conectar conductores eléctricos, constituido por un capuchon de material aislante que se coloca a rosca sobre los extremos descubiertos de los conductores, los cuales quedan así empalmados con gran rapidez.

Ya se conocen utensilios de esta clase, en los cuales el capuchon es de porcelana o de otro material suficientemente



duro y presenta una cavidad interior con las paredes roscadas, de manera que la misma rosca practicada en el material aislante es la que agarra sobre los extremos descubiertos de los conductores para poner a estos dos conductores en contacto. Esta disposición tiene el inconveniente de que para obtener buen resultado ha de hacerse el capuchon de un material mas duro que el metal, como es la porcelana, a fin de que la rosca corte el metal de los conductores y agarre sobre ellos para que no se desprenda el capuchon.

Tambien se ha hecho el capuchon de diversos materiales aislantes sin rosca, y provisto en su interior de una espiral de alambre dispuesta de manera que encaja libremente en la cavidad del capuchon y puede moverse y dilatarse en el interior de esta cavidad.

Esta disposición tiene el inconveniente de que la espiral de alambre no queda firmemente fijada al capuchon y no se rosca bien sobre los extremos de los conductores.

El utensilio objeto de este modelo de utilidad resulta mucho mas sencillo de fabricar que los capuchones ya conocidos y asegura además un mejor contacto entre los extremos descubiertos de los conductores.

Consiste este utensilio en una pieza en forma de capuchon o similar, moldeada de resina sintética o de otra materia plástica aislante que presenta en su interior una espiral cónica de alambre incrustada en la masa de la resina sintética o material que forma el capuchon, de manera que esta espiral de alambre viene a formar como una sola pieza con las paredes del capuchon. Esta espiral de alambre hace el oficio de rosca y agarra perfectamente sobre los extremos descubiertos de los dos conductores como si fuera una rosca tallada en la misma masa del capuchon, pero por otra parte por el hecho de ser metálica, esta espiral



contribuye a establecer un contacto seguro entre los dos conductores, cosa que no sucede cuando la rosca está practicada en la misma masa del material aislante del capuchon.

5 En el plano adjunto se representa el objeto de este modelo de utilidad siendo la figura 1 una vista del utensilio para conectar conductores eléctricos, mostrando la forma en que se efectúa la conexión.

10 La figura 2 es una sección de la figura anterior que muestra la disposición de los conductores en el interior del utensilio, y

La figura 3 es una sección del utensilio sin los conductores.

15 El utensilio para conectar conductores eléctricos objeto de este modelo de utilidad, está constituido por una pieza -1- en forma de capuchon o dedal fabricada de resina sintética o de otro material plástico moldeable y aislante de la electricidad, cuyo interior aprisiona una espiral constituida por un alambre metálico -2- arrollado en forma de hélice cónica, de manera que viene a formar como una rosca solidaria del capuchon
20 -1-. Esta espiral metálica -2- se coloca en el molde al moldear el capuchon -1- de materia plástica y en la misma operación de moldeo queda esta espiral incrustada en la masa del capuchon y fijada invariablemente a ella. Con ello se asegura por una parte la resistencia mecánica de la espiral metálica que puede for-
25 zarse sobre los extremos -6- de los conductores -7- porque está solidariamente unida a la masa del capuchon y por otra parte, debido al hecho de ser metálica la espiral -2- se logra un mejor contacto entre los extremos de los conductores, ya que la conexión no solamente se establece en la parte en que los dos extremos se
30 tocan, sino que se establece por el contacto exterior de los conductores con la espiral metálica.



Para efectuar la conexión, se introducen los extremos
-6- de los conductores -7- en el hueco interior del utensilio y
se hace girar la pieza -1- en el sentido de la rosca, con lo que
los conductores quedan fuertemente sujetos por la rosca y apre-
5 tados entre si, estableciéndose así un buen contacto.

La cavidad interior del capuchon -1- se moldea preferi-
blemente de manera que forme en su boca un ensanchamiento de for-
ma troncoconica -9- que facilita la introducción de los conducto-
res y que sirve además para alojar los extremos de la cubierta
10 aislante de los mismos, quedando de esta manera la conexión per-
fectamente aislada de cualquier contacto exterior ya que los
extremos descubiertos de los conductores quedan completamente cu-
biertos y protegidos por el capuchon aislante -1-.

Con el utensilio para conectar conductores eléctricos ob-
15 jeto de este modelo de utilidad, se puede conseguir de una manera
rápida y sencilla la conexión perfecta de dos conductores eléc-
tricos, suprimiéndose gran parte de las operaciones que requie-
ren ordinariamente estos empalmes.

N O T A

20 Se reivindica como objeto de este registro de modelo de
utilidad:

1) Utensilio para conectar conductores eléctricos cons-
tituido por una pieza de material aislante de la electricidad
en forma de capuchon que se fija sobre los extremos descubiertos
25 de los dos conductores, caracterizado porque el capuchon está
fabricado de resina sintética u otro material plástico moldeable
y lleva incrustada en su interior una espiral cónica de alambre
que queda firmemente adherida a las paredes del capuchon y forma
como una rosca o fileteado cónico que se rosca sobre los extre-
30 mos descubiertos de los conductores que se han de empalmar y a-
pria fuertemente estos conductores uno contra otro, al mismo



tiempo que contribuye a establecer conexión eléctrica por el contacto entre la parte exterior de los conductores y la espiral metálica.

5 2) Utensilio para conectar conductores eléctricos según la reivindicación anterior, caracterizado porque el hueco interior del capuchón de material plástico aislante, forma en su boca un ensanchamiento troncoconico para facilitar la introducción de los extremos de los conductores y cubrir los extremos de la cubierta aislante de los mismos.

10 3) Utensilio para conectar conductores eléctricos.

Esta memoria consta de cinco paginas escritas por una sola cara.

Barcelona 24 mayo 1947

P.A.

15219

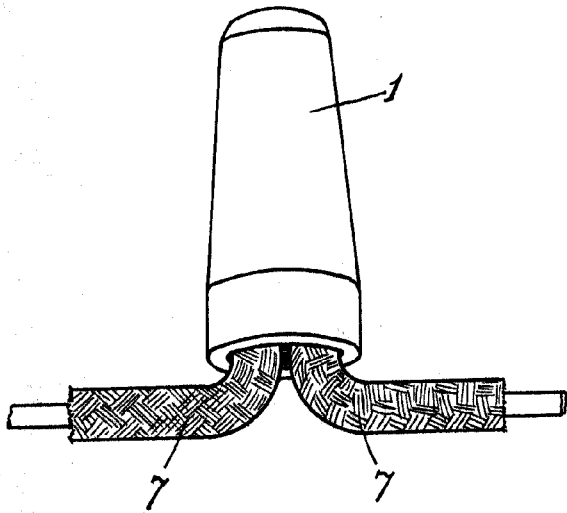

Fig. 1

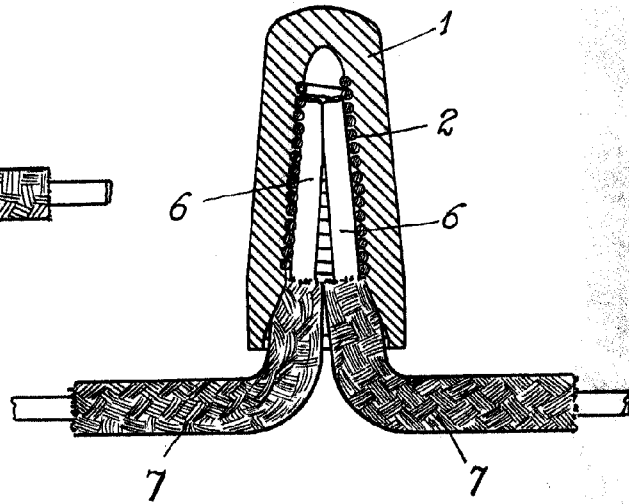

Fig. 2

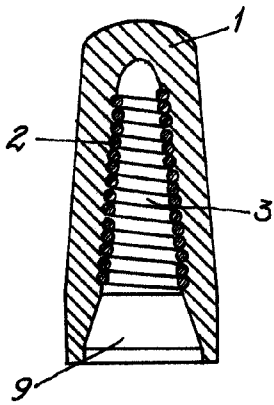

Fig. 3

P. A.
[Handwritten signature]