

15170

5170



15170

EB/.-

MEMORIA DESCRIPTIVA

para un modelo de Utilidad, por veinte años, para: = Llave tapon =  
a favor de los Señores, Don Ricardo Bescansa Martínez, y Don Miguel  
Caro Gago, residente en Santiago de Compostela - y en Madrid, calle  
de Vallehermoso, número 37, 2º. =

==:==:==:==:==:==:==:==:==:==

5 El presente modelo de utilidad se refiere a una llave tapon pa -  
ra los tubos envases de diversas sustancias pastosas, semifluidas o  
similares que los cierra atornillandose en el roscado que al efecto  
lleva en su boca de salida, sirviendo además, la punta de su extremo,  
para taladrar el cierre que estos tubos tienen de nuevos.

10 Ulteriormente esa misma llave roscada sirve para cerrar el tu -  
bo y para mayor seguridad puede intercalarse entre ella y la boca del  
mismo una arandela apropiada, a fin de que haga el cierre más hermé -  
tico, pudiendo estar la misma revestida integramente de una lámina  
de corcho o material apropiado.

15 Dentro de las reivindicaciones que establecemos pueden adoptar -  
se diversas formas de llave tapón, y construir las en cada caso de  
material más apropiado; pero como tanto estas modificaciones, como  
las que puedan hacerse en detalles de presentación, no afectan a la  
esencialidad reivindicada, todas las llaves tapon que puedan estable -  
cerse con cualquiera de esas variaciones estarán igualmente compren -

15170  
15170  
2. -



didas y protegidas por el presente registro.

En esta idea las adjuntas figuras corresponden únicamente a una forma de ejecución, sin carácter alguno limitativo, que presentamos a título de ejemplo de realización para mayor claridad y concreción de esta memoria descriptiva.

La figura 1 muestra la sección de la parte anterior de un tubo envase del tipo indicado, con su boca dispuesta para recibir la llave tapón que reivindicamos, y con esta colocada en su sitio.

La figura 2 corresponde, de modo análogo, a la variante de la misma llave en el caso de que entre ellas y la boca del tubo envase se dispone una arandela que mejora el cierre.

Con referencia a dichas figuras, y a los números que sobre ellas indican las distintas partes de la forma de ejecución a que nos referimos, su descripción es como sigue:

El tubo envase 5 tiene la parte interior de su boca 4 roscada para recibir el tornillo 2 de la llave 1.

Esta parte 1 puede tener cualquier forma que sirva de agarradero a la 2, que es la esencial para efectuar el cierre, de modo que entre las dos presenten un conjunto adecuado. El extremo en punta del tornillo 2, sirve para taladrar la lámina de estaño o similar que usualmente cierra los tubos envases a que venimos refiriéndonos cuando salen de fábrica.

Si se quiere que el cierre sea más seguro, y que el conjunto tenga mejor presentación, entre la boca 4 del tubo envase, y la cabeza 1 de la llave tapón, se interpone la arandela 3, de forma apropiada, que encaja sobre dicha boca 4, cuando el tornillo 2 se aprieta en su alojamiento roscando.

Esta llave tapon, además de su extremada sencillez y consecuente economía, tiene las ventajas de que, como hemos indicado sirve para abrir el tubo envase por primera vez, roscandola a fondo con un

15170  
15170

3. -



pequeño esfuerzo, y que después sirve siempre como tapa, que no se solara a la boca aunque se embadurne de la pasta que contenga el tubo al utilizar este.

M O T A

5 El presente modelo de utilidad, consta de las siguientes reivindicaciones:

1. - llave tapon, caracterizada porque esta constituida por una parte roscada, en forma de tornillo, unido a un agarradero apropiado (pudiendo ambas partes obtenerse partiendo de una misma varilla o similar a la que se da de la forma adecuada) cuyo tornillo se rosca a la boca del tubo envase, dispuesto al efecto de modo conveniente, y termina en una punta que sirve para taladrar el cierre que tienen las bocas de tales tubos.

15 2. - llave tapon, según lo reivindicado en el punto anterior, caracterizada porque, entre la boca del tubo envase, y el agarradero de la llave, puede interponerse una arandela, recubierta interiormente de una lámina de corcho o similar, que encaja y se aprieta contra la primera, cuando la segunda se rosca en su alojamiento, a fin de efectuar un cierre más hermético.

20 3. - llave tapón. -

Según se describe y reivindica en esta memoria descriptiva y se ilustra con los planos que a la misma se acompañan.

La cual consta de tres hojas, foliadas y escritas a máquina por una sola de sus caras.

Madrid, 25 de Mayo de 1947.

*Fig. 1.*

15170

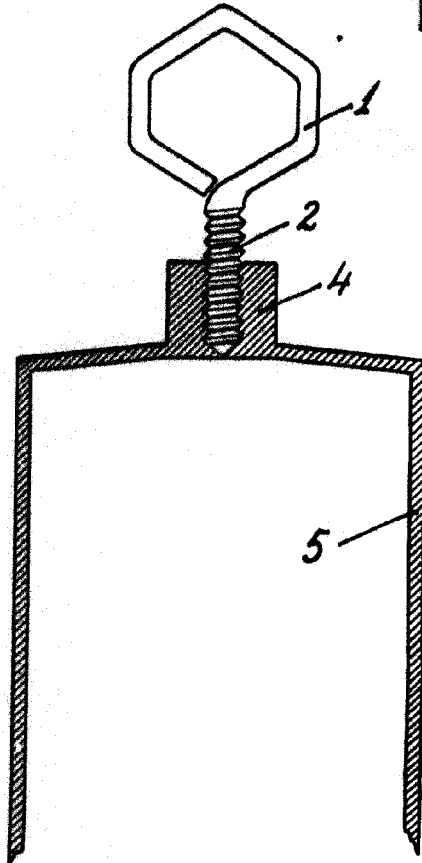

*Fig. 2.*

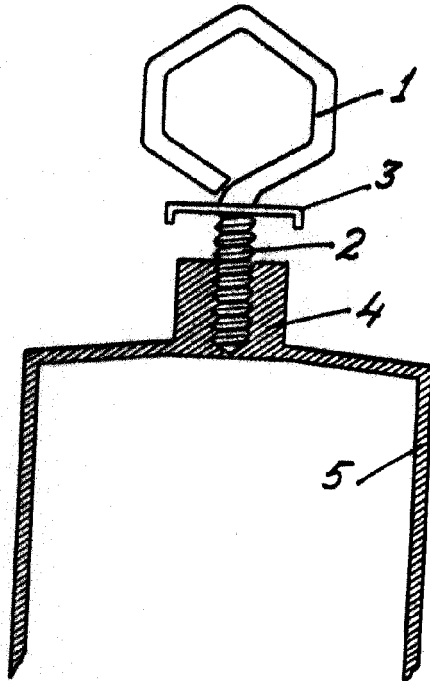

ESCALA VARIA  
*Uceda*