

mc/

15143

15143

14 MAY



MODELO DE UTILIDAD

a favor de

Don Alberto ASENSI REBULL - de nacionalidad española - domiciliado en Barcelona

por:

" Frasco o garrafa para envase de bebidas carbónicas "

-----:oOo:-----

Descripción

El presente modelo de utilidad se refiere a las botellas o frascos que se emplean en los envases destinados a agua de selz o bebidas carbónicas, conocidos generalmente con el nombre de sifones, y tiene por objeto un nuevo tipo de frasco o botella que permite el acoplamiento directo de la cabeza



del sifón, sin intermedio de ninguna arandela metálica, y por lo tanto en una forma mucho más práctica que la conseguida por los sistemas ordinarios.

5 La botella o frasco objeto del presente registro, se caracteriza por estar provista de un cuello sensiblemente cilíndrico que presenta dos o más aletas o salientes laterales, dispuestos de modo que forman un abultamiento en la parte superior de las aletas y un estrechamiento en la parte inferior, es decir, su borde externo tiene una forma sensiblemente inclinada, curvada o escalonada, con objeto de constituir esta parte saliente un punto de sujeción para la cabeza del sifón, a cuyo efecto la cabeza forma un cuerpo con una cavidad que presenta escotaduras y salientes dispuestos en correspondencia con dichas aletas, de modo que los salientes de la cabeza quedan prendidos en los salientes de las aletas con sólo hacer girar la cabeza un cierto ángulo con relación al frasco o botella.

15 Las aletas como ya se ha dicho presentan su borde o superficie externa en forma inclinada, curvada o quebrada, pero puede emplearse también cualquier otra forma, siendo lo esencial que las aletas presenten un estrechamiento en la parte inferior para permitir el encaje de los salientes de la cabeza.

20 Para el mejor ajuste de la cabeza, el cuello y las aletas sobresalen de una superficie circular rebajada alrededor del cuello y formada en la parte alta de la propia botella, con objeto de que la cabeza del sifón descansa sobre la misma, constituyendo ambas piezas un conjunto sin resalto exterior alguno.

25 En el plano adjunto se representa como ejemplo una forma preferida de ejecución del objeto de este registro.

30 La figura 1, es una vista exterior de la garrafa o botella objeto del modelo.

La figura 2, es una planta o vista por encima de la



misma y

La figura 3, es un detalle que muestra en perspectiva la configuración del cuello.

La botella -10- puede tener exteriormente una forma cualquiera o cualquier ornamentación deseada y en su parte superior forma una superficie rebajada circularmente -11-, de la cual sobresale un cuello cilíndrico -12- de altura conveniente y relativamente pequeña, que presenta lateralmente, por lo menos, dos aletas -13-. En el plano se representan las aletas con el borde o superficie externa inclinada -14- (figura 3), es decir, formando una parte ensanchada o saliente -15- en la parte superior y un estrechamiento o exangulamiento -16- en la parte inferior.

Las superficies -14- pueden ser superficies de revolución o no, o superficies planas con una inclinación en cualquier sentido, y contra las mismas se aplican unas superficies correspondientes practicadas en unos salientes de la cavidad interna de la cabeza del sifón, la cual por otra parte presenta unas escotaduras para permitir la introducción de las aletas en el interior de dicha cabeza, de modo que haciendo girar la cabeza queda ésta prendida en las aletas del cuello de la botella.

La descripción que antecede se refiere a una forma preferida de ejecución del objeto de este registro, pero se comprenderá que pueden introducirse todas aquellas variaciones de detalle o de construcción que no alteren las características esenciales las cuales quedan resumidas a continuación.

-----: N O T A :-----

30

Se reivindica como objeto de este modelo de utilidad:



5 1.- Frasco o botella para bebidas carbónicas, caracterizado por estar provisto de un cuello sensiblemente cilíndrico que presenta dos o más aletas o salientes laterales dispuestos de modo que forman un abultamiento en su parte superior y un estrechamiento en la parte inferior, con objeto de permitir el encaje y agarre de una cabeza de sifón cuya cavidad está provista de escotaduras y salientes dispuestos en correspondencia con las aletas, de modo que dichos salientes quedan prendidos en las aletas haciendo girar parcialmente la cabeza respecto al frasco o botella.

15 2.- Frasco o botella según la reivindicación anterior, caracterizado en que las aletas presentan su borde o superficie externa de forma inclinada, curvada, quebrada o cualquier otra forma conveniente que constituyen un saliente en su parte superior y en estrechamiento en la inferior.

20 3.- Frasco o botella según cualquiera de las reivindicaciones anteriores, caracterizado en que la parte superior de la botella forma un rebajado cilíndrico del cual sobresale el cuello con las aletas, constituyendo una superficie plana sobre la que descansará la cabeza del sifón.

4.- Frasco o garrafa para envase de bebidas carbónicas.

Esta memoria consta de cuatro páginas, escritas por una sola cara.

BARCELONA, 14 MAY. 1947

P. A.

15143

14 MAY

HOJA UNICA



ALBERTO PENN REBULL

15143

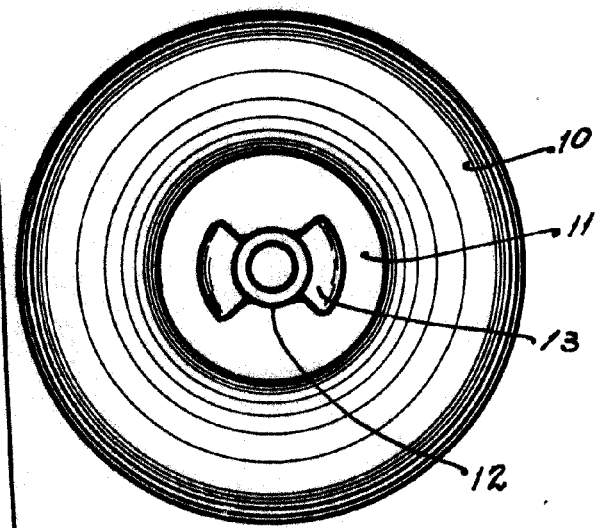
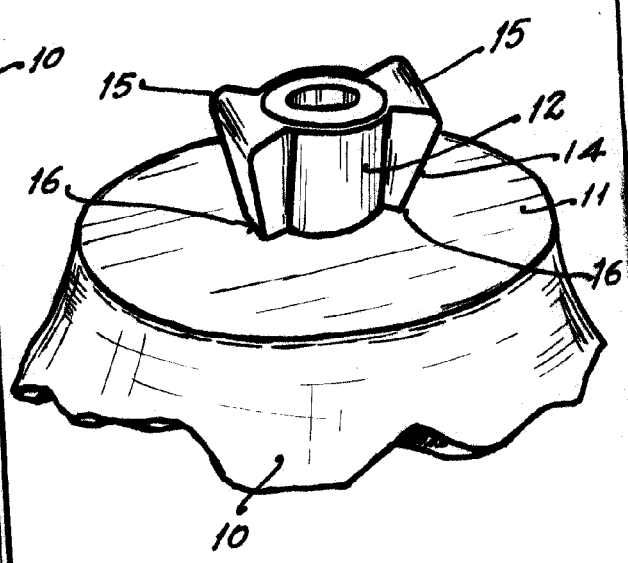
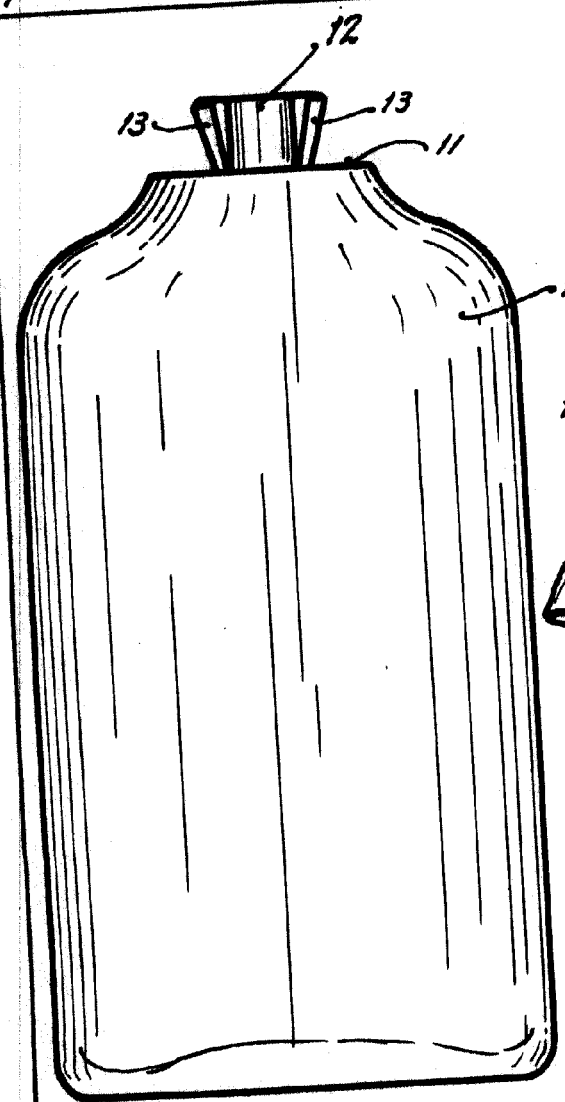

P.A.  
*[Handwritten signature]*