

15119 15119

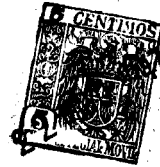

MEMORIA DESCRIPTIVA

DE

UN MODELO DE UTILIDAD POR VEINTE AÑOS EN ESPAÑA A FAVOR DE INDUSTRIAS BEROA, S.A., de NACIONALIDAD ESPAÑOLA, CON RESIDENCIA EN ARECHAVALETA (Guipúzcoa),

sobre:

" CANTIMPLORA PERFECCIONADA "

-----oOo----- /

La peticionaria, en los modelos de utilidad números 10.086, 10.759, 10.760 y 11.069, ha protegido nuevas características introducidas en la fabricación de este género de cantimploras, consiguiendo mejoras que las hacen perfectamente aptas para el uso a que se destinan.

En el presente registro, se reivindicán y protegen nuevos perfeccionamientos de dicha fabricación, consiguiendo así un tipo de cantimplora que pudiéramos llamar perfecto, por los rendimien-



tos extraordinariamente prácticos, que su utilización lleva consigo.

Para mejor comprensión del objeto del presente registro, en los dibujos adjuntos se re-
5 - presenta, a título de ejemplo, una forma de ejecución práctica, y en los que,

La figura 1ª es una vista frontal de la cantimplora.

La figura 2ª es una vista lateral, con
10 - corte parcial en sección.

La figura 3ª es una vista del cubierto, totalmente desplegado, y

La figura 4ª es una vista, por el lado opuesto, de la figura 1ª.

15 - La principal característica de este modelo, es el acoplamiento del cubierto a la marmita, encajándolo superiormente, en la funda de la botella, ya que el resto de los elementos que se aprecian en los dibujos, con su distinta numeración,
20 - se encuentran ya detallados, y en gran parte reivindicados, en los cuatro modelos de utilidad a que anteriormente hemos hecho mención.

De acuerdo con dichos dibujos, la botella fabricada en aluminio es de la forma normal (6)
25 - en la cantimplora y así como los tipos anteriores, lleva un tapón superior roscado (4) con su pivote (5) para beber a chorro. Inferiormente al tapón lleva una coraza de hierro (3) con sus anillas para la sujeción del mosquetón (31) y cadena de aluminio
30 - (13) para la sujeción del tapón roscado (4) y tapa



(5). Lateralmente lleva esta coraza otras anillas - para colgar las correas (10) que han de sujetar la marmita (2) a la botella por medio del enganche (7) que lleva esta marmita. Esta marmita encaja perfectamente con la forma de la botella y lleva por una parte dos asas de alambre de aluminio (21) sujetas a la marmita por una abrazadera (22). Por el lado opuesto se encuentra un juego de cubiertos formado (17) por una cuchara, un tenedor, y un cuchillo que se mantienen unidos por una abrazadera movable y se acopla a la marmita por una abrazadera (15) fijada a la misma. La parte superior de este cubierto trifásico encaja en una bolsa que lleva el forro de fieltro en la que va enfundada la botella. De esta manera el cubierto queda perfectamente fijo y protegido.

Si bien la forma de ejecución del presente modelo de utilidad, constituye aplicación preferente de este registro, podrán introducirse modificaciones de forma en la estructura y el empleo de elementos equivalentes que, por el fin perseguido pueden comprenderse lógicamente, sin que ello altere la esencialidad del modelo de utilidad protegido.

NOTA

En resumen; el modelo de utilidad recaerá sobre las siguientes reivindicaciones:

1ª.- Cantimplora perfeccionada caracterizada por establecerse la botella fabricada en aluminio, siendo de forma normal en la cantimplora, que lleva un tapón superior roscado, con su pivote, para

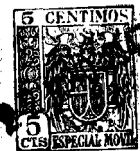

beber a chorro, e inferiormente al tapón, dispone de una coraza de hierro, con sus anillas, para la sujeción del mosquetón y cadena para la sujeción del tapón roscado y tapa.

5 - 2ª.- Cantimplora, según la reivindicación anterior, caracterizada porque lateralmente, lleva la coraza otras anillas para colgar las correas - que han de sujetar la marmita a la botella, por medio del enganche de que dispone la marmita.

10 - 3ª.- Cantimplora, según las reivindicaciones anteriores, caracterizada porque la marmita encaja con la forma de la botella, y lleva, por una parte, dos asas sujetas a aquella, por una abrazadera y por el lado opuesto, se encuentra un
15 - juego de cubiertos (cuchara, tenedor y cuchillo) unidos por una abrazadera movable, acoplándose a la marmita por otra abrazadera fijada a la misma. La parte superior de este cubierto trifásico, encaja en una bolsa que lleva el forro de fieltro,
20 - en la que va enfundada la botella.

4ª.- "CANTIMPLORA PERFECCIONADA".

Según se describe en la presente memoria que consta de cuatro hojas escritas a máquina por una sola cara y dibujos.

25 -

Madrid, 22 de mayo de 1947
P.P. *J. Lago*

Fig. 1

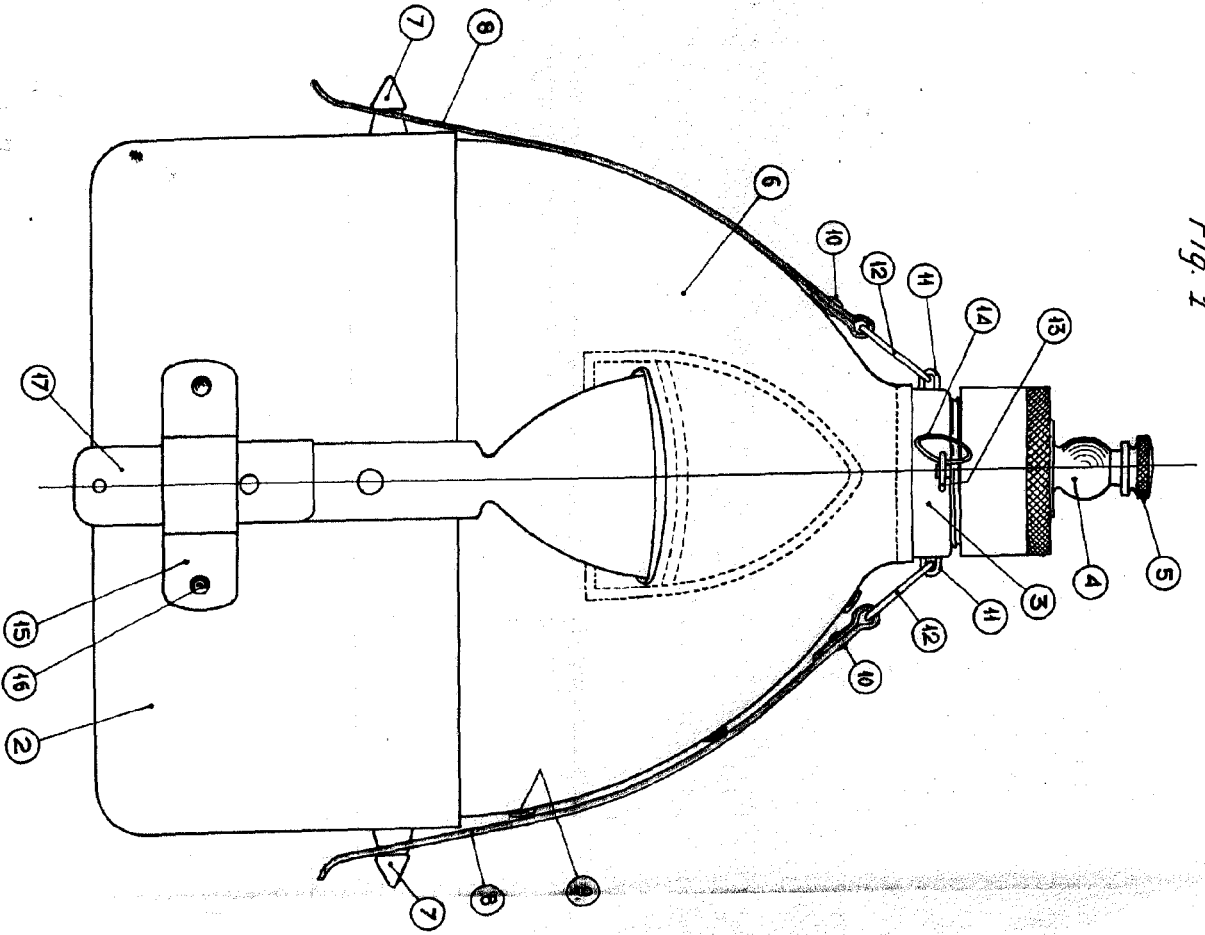

Fig. 2

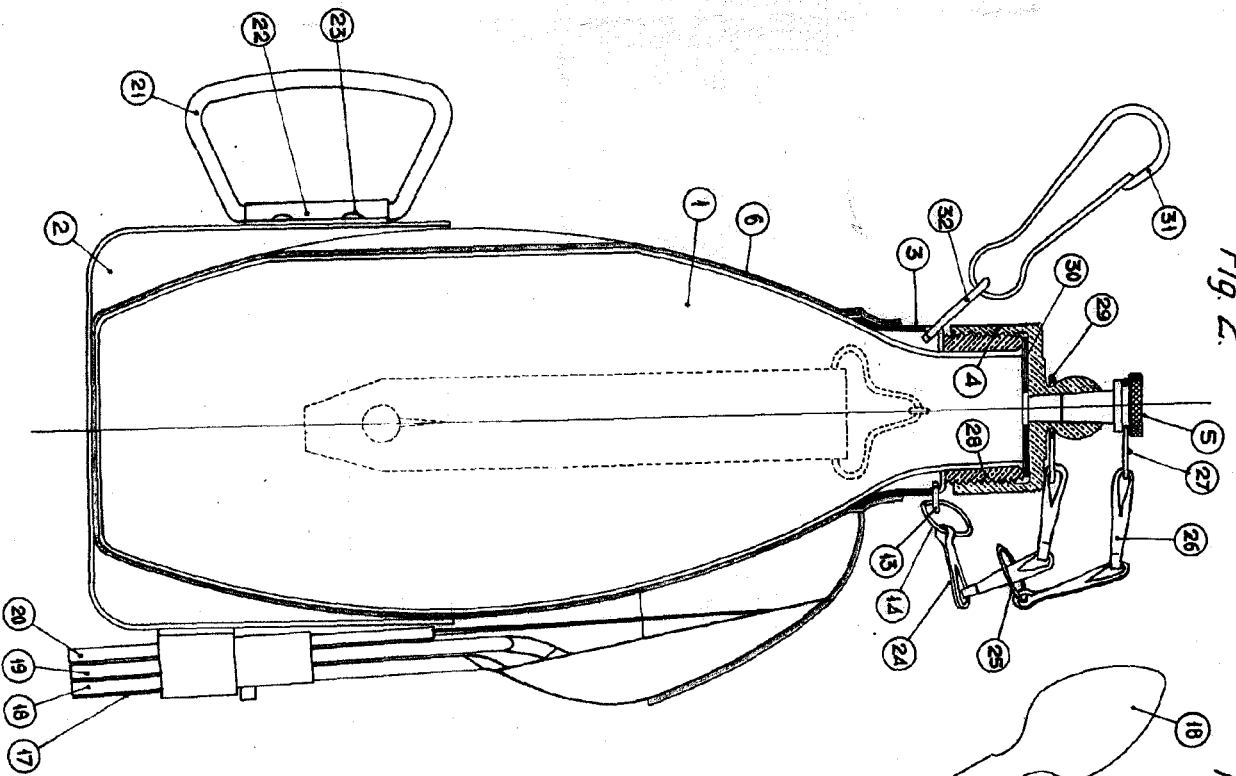
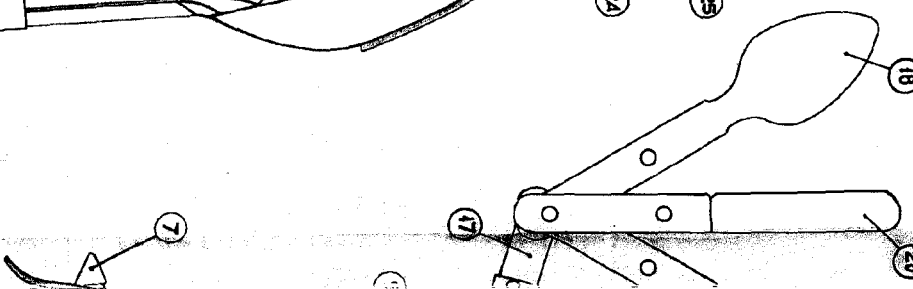

Fig. 3



112

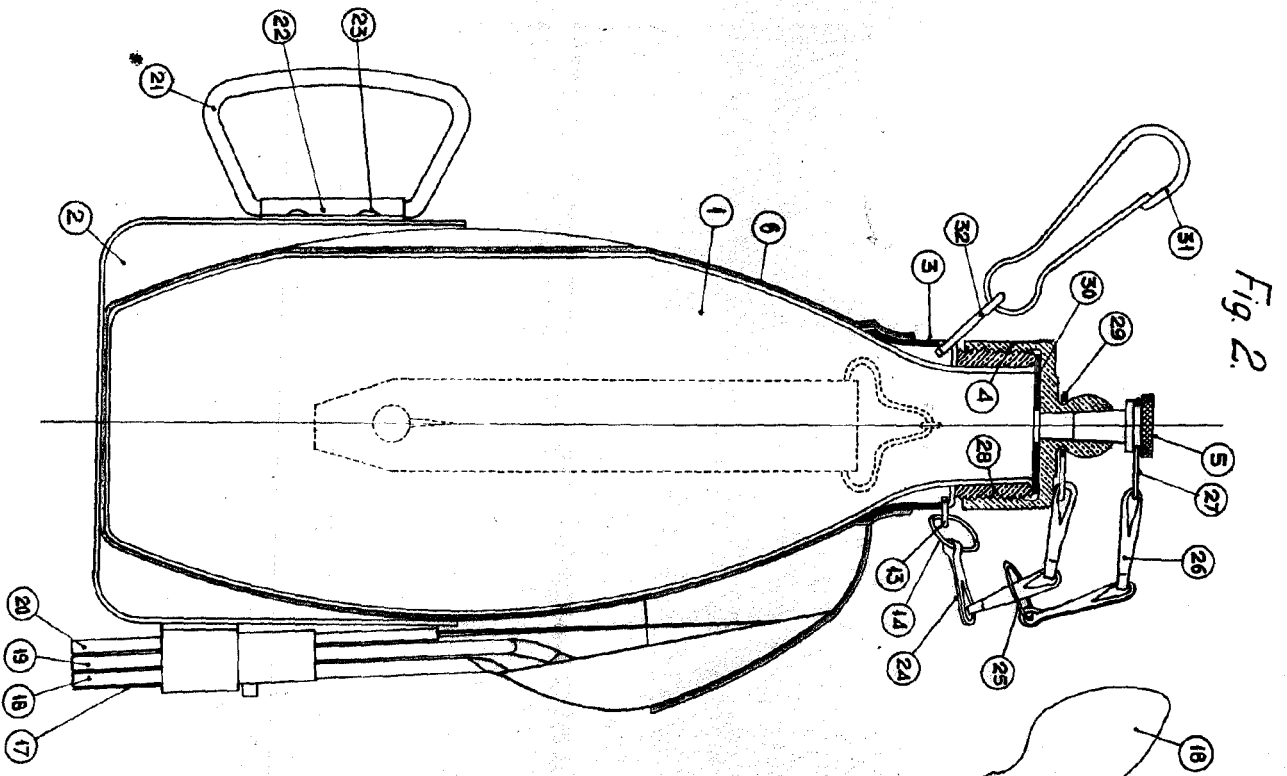

Fig. 2.

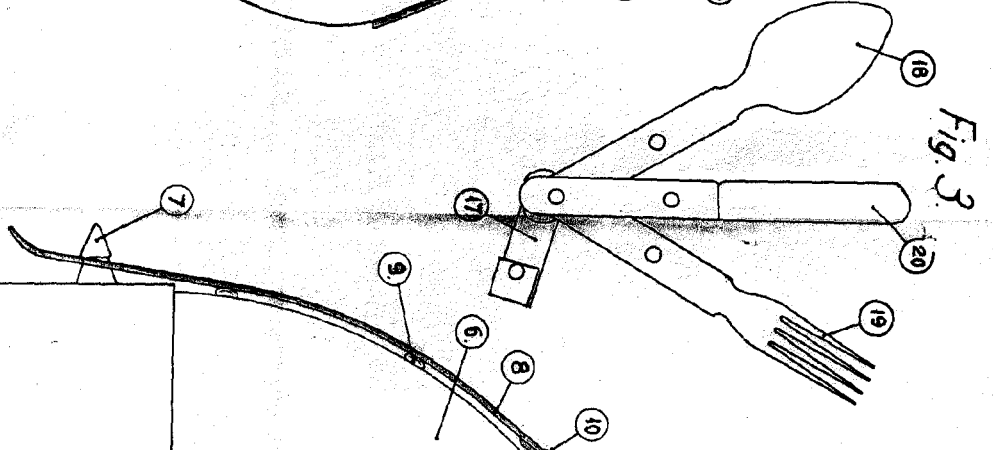

Fig. 3.

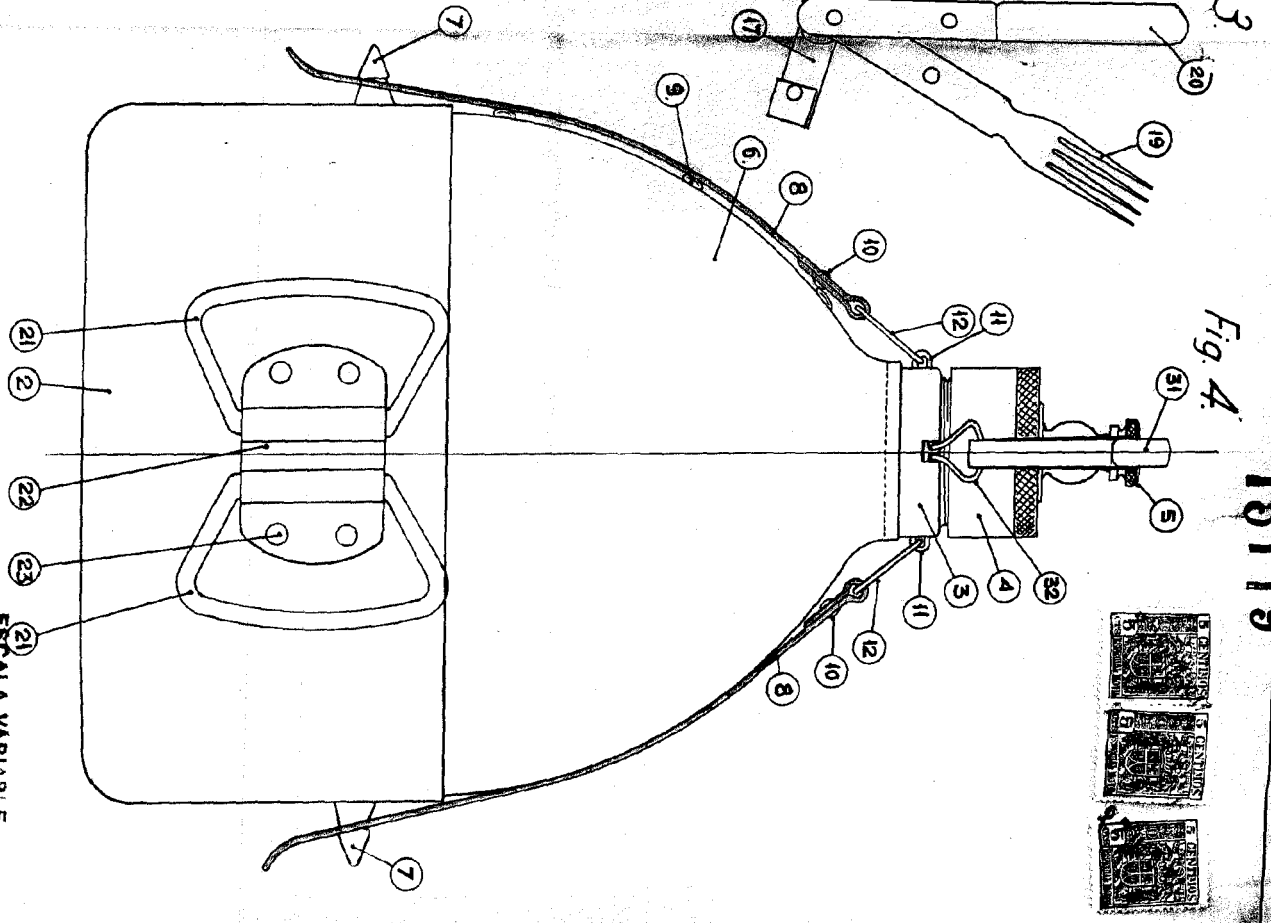

Fig. 4.



15119

Hoja unica.

ESCALA VARIABLE
 Madrid, Made by *Lobys* de 1947