





15107

ando actua como cama, la forma de sujeción y enclavamiento del respaldo a base de juego de rótula en una base guiada por otras dos paralelas que son las que sirven de apoyo al mismo cuando se utiliza como butaca, el modo de desarrollarse en cama o plegarse en sillón, pasando por el estado intermedio de sillón alargado con respaldo. Estas innovaciones introducen los beneficios y efectos nuevos consiguientes que son: facilidad extraordinaria en el montaje y desmontaje, comodidad de uso y belleza en el aspecto exterior.

Además de las novedades anotadas, presenta este Modelo la de llevar en la parte inferior del cuerpo del sillón, un cajón deslizante, que proporciona el beneficio de poder guardar en el la ropa de cama en los momentos en que no se utiliza el mueble como tal.

Con el Modelo cuya protección se solicita, se logra un mueble cómodo, práctico y de bello aspecto con la función triple de sillón, sofá y cama.

Consiste el presente Modelo en un bastidor de tubo de acero articulado, de manera que se compone de tres porciones, la central sirve de asiento al sillón y tiene en su parte inferior un cajón deslizante; una de las otras dos piezas se pliega sobre la primera, de modo que los órganos de apoyo sirven como brazos del sillón, y la otra pieza sirve de respaldo del mismo.

En el adjunto plano se ha representado un sillón construido con arreglo a los principios expuestos; como puede verse se trata de un sillón compuesto de tres piezas esenciales indicadas con los números 1, 2 y 3; la pieza 1 es fija y lleva en su parte inferior un cajón deslizante 4; las piezas 1 y 3 articulan en la pieza 2 de modo que la pieza 1 despliega completamente



15107

40 hasta tomar la posición indicada por la línea de pun-  
tos convirtiendo el mueble en un sofá; la pieza 3 tam-  
bién articula en la pieza 2, pero normalmente está  
enclavada por medio de la barra 5 que se sujeta en las  
dos barras paralelas 6, cuando se desee convertir el  
sofá en cama basta hacer girar el respaldo hacia atrás  
45 hasta que desplegándose el soporte 7 queda en la posi-  
ción indicada con la línea de puntos, quedando el mue-  
ble convertido en cama.

Las partes de bastidor y soportes estan cons-  
truidas en tubo de acero y las articulaciones son sua-  
ves y sin tropiezos; la barra 5 tiene articulación de  
50 rótula en el soporte 7 y articula en la doble barra 6,  
esta barra tiene por fin servir de apoyo al respaldo  
de manera que debido a la posición en que quedan no  
puede el respaldo bascular y queda fijo hasta que se  
55 desee hacerlo girar para lo cual basta una ligera fuer-  
za sobre la barra 5.

En el respaldo 3, bascula la pieza 8 que sirve  
de cabecero cuando se utiliza el mueble como cama.

.--- N O T A ---.

60 Los puntos de invención propios y nuevos que se  
presentan para que sean objeto de este Modelo de Uti-  
lidad por veinte años en España, son los siguientes:

1.- Un sillón extensible en sofá y cama, carac-  
terizado por estar compuesto por un bastidor de tubo  
de acero; este bastidor se compone de tres partes ar-  
65 ticuladas, una, la central, es fija y lleva en su par-  
te inferior un cajón deslizante; otra, bascula comple-  
tamente sobre esta de manera que forma el asiento y  
brazos del sillón, los cuales sirven de soporte en ca-  
70 so de que se despliegue; y la tercera sirve de respal



15107

75

do, articula asimismo con la central pero queda fija como respaldo debido a la acción de una barra con articulación de rótula que articula en una pieza basculante que sirve de soporte cuando el respaldo desciende, fijándose por su otro extremo en una doble barra.

2.- Un sillón extensible en sofá y cama, caracterizado por que el respaldo lleva una pieza basculante que se puede desplegar sirviendo de cabezal cuando se utiliza el mueble como cama.

80

3.- Un sillón extensible en sofá y cama».

Tal y como se describe en la Memoria que antecede representada en el dibujo que se acompaña y con los fines que se han especificado.

Esta Memoria consta de cuatro hojas escritas a máquina por una sola cara.

Madrid, 20 de Mayo de 1.947



Escala variable

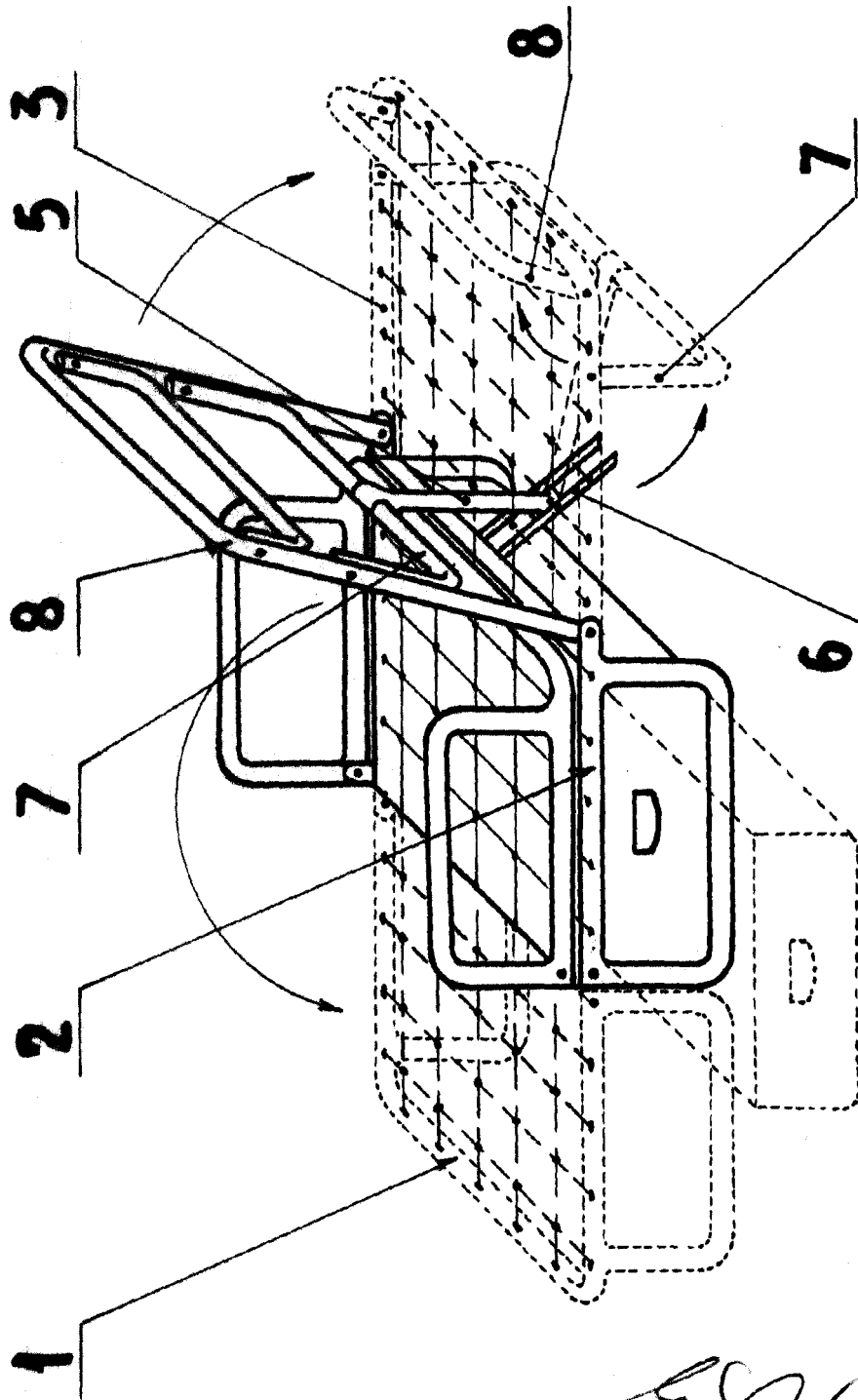

*E. Ferrer*