

15104



1947

MEMORIA DESCRIPTIVA
D E L
MODELO DE UTILIDAD

que por 20 años para España y sus posesiones se solicita a favor de DON ENRIQUE CONSUEGRA DE LA CRUZ, de nacionalidad española, con domicilio en SANTIPONCE(Sevilla) calle General Primo de Rivera nº3.- por: UN APARATO TIRALINEA.-

-Memoria descriptiva-

Este aparato tiralíneas que nos ocupa y cuyo registro se solicita, se caracteriza por estar construido en la forma siguiente:

5 Por un cuerpo depósito (A-figs.1-2) de la tinta, el cual, será por su interior en forma cilíndrica, pudiendo ser por su exterior, bien en ésta misma forma ó poligonal cualquiera, estando construido bien en cristal, vidrio, plexiglas, celuloide ó cualquier otra clase de material transparente, como así también en cualquier otra clase de material opáco que se desee, terminando por su parte superior, en un casquillo (B-figs.1-2) de refuerzo, construido en metálico, ó en cualquier
10 otra clase de material apropiado para ello, que formará á la vez la boca de entrada de cuerpo depósito, llevando por su extremo inferior otro casquillo (C-figs.1-2) también de refuerzo, y que al igual que el

pasta, ó cualquier otra clase de material apropiado para ello, siendo su eje ó árbol (M-figs.1-2) un poco más delgado para que no tenga tanta superficie de rozamiento, terminando por su extremo inferior, en una pieza zapatilla (N-figs.1-2) del mismo ancho, que el interior del depósito

50 construida bien de cuero, goma, caucho, ó cualquier otra clase de material que tenga propiedades de flexibilidad y elasticidad, con la idea de que haga ajuste hermético y perfecto y con ello, una buena absorción y expulsión en las emboladas, estando sujeta la pieza zapatilla, bien por un tornillo por ajuste, pegada o de otra forma adecuada cualquiera, al extremo-

55 inferior de la pieza pistón, terminando ésta por su parte superior, en una especie de pomo ó perilla (Ñ-figs.1-2) para el mejor agarre de ella en su manejo y accionamiento, estando dotado dicho aparato tiralinea, de una pequeña pieza soporte (O-figs.1-2) en cualquier forma y figura que se desee, el cual irá montado con movimiento de giro sobre el casquillo

60 inferior, y que le servirá, para que cuando se ponga el tiralinea sobre el tablero, quede la punta un poco elevada y no manche el dibujo, ó cualquier otro papel que se encuentre encima de él, abatiéndose dicha pieza soporte, sobre el casquillo del depósito quedando prgado sobre él cuando se vaya hacer uso del tiralinea.

65 Dicho aparato tiralinea podrá ser construido en mayor ó menor tamaño y en diferentes clases de materiales apropiados para ello.

Todo formando el aparato tiralinea que nos ocupa y cuyo registro se solicita según se detalla en los dibujos adjuntos que representan:

La Fig.1) El aparato tiralinea visto en alzado y en conjunto.

70 La fig.2) Un detalle del cuerpo deposito con el pistón émbolo, los casquillos de protección y la pieza soporte abierta y

La fig.3) Un detalle de la pieza especial contraracord sobre la que irán montadas las patillas del tiralinea, con la aguja conductora.



0 MAY. 1947

NOTAS

Se reivindica como de propia y nueva invención la propiedad y explotación

75 exclusivas de:

pasta, ó cualquier otra clase de material apropiado para ello, siendo su eje ó árbol (M-figs.1-2) un poco más delgado para que no tenga tanta superficie de rozamiento, terminando por su extremo inferior, en una pieza zapatilla (N-figs.1-2) del mismo ancho, que el interior del depósito
50 construida bien de cuero, goma, caucho, ó cualquier otra clase de material que tenga propiedades de flexibilidad y elasticidad, con la idea de que haga ajuste hermético y perfecto y con ello, una buena absorción y expulsión en las emboladas, estando sujeta la pieza zapatilla, bien por un tornillo por ajuste, pegada o de otra forma adecuada cualquiera, al extremo-
55 inferior de la pieza pistón, terminando ésta por su parte superior, en una especie de pomo ó perilla (Ñ-figs.1-2) para el mejor agarre de ella en su manejo y accionamiento, estando dotado dicho aparato tiralinea, de una pequeña pieza soporte (O-figs.1-2) en cualquier forma y figura que se desee, el cual irá montado con movimiento de giro sobre el casquillo
60 inferior, y que le servirá, para que cuando se ponga el tiralinea sobre el tablero, quede la punta un poco elevada y no manche el dibujo, ó cualquier otro papel que se encuentre encima de él, abatiéndose dicha pieza soporte, sobre el casquillo del depósito quedando pegado sobre él cuando se vaya hacer uso del tiralinea.

65 Dicho aparato tiralinea podrá ser construido en mayor ó menor tamaño y en diferentes clases de materiales apropiados para ello.

Todo formando el aparato biralinea que nos ocupa y cuyo registro se solicita según se detalla en los dibujos adjuntos que representan:

La Fig.1) El aparato tiralinea visto en alzado y en conjunto.

70 La fig.2) Un detalle del cuerpo depósito con el pistón émbolo, los casquillos de protección y la pieza soporte abierta y

La fig.3) Un detalle de la pieza especial contraracord sobre la que irán montadas las patillas del tiralinea, con la aguja conductora.



10 MAY. 1947

NOTAS

Se reivindica como de propia y nueva invención la propiedad y explotación
75 exclusivas de:

1) Un Aparato tiralinea caracterizado por estar construido por un cuerpo deposite de la tinta, el cual ser-a por su parte interior en forma cilíndrica y por su exterior en ésta misma forma ó poligonal cualquiera estando construido, bien en cristal, vidrio, plexigras, celuloide ó de
80 cualquier otra clase de material transparente como así también en cualquier otro opaco que se desee, pertenando por su parte superior ó inferior en unos casquillos de refuerzo, construidos en metálico ó en cualquier otra clase de material que se desee apropiado para ello, formando el casquillo superior la boca de entrada del cuerpo depósito, y
85 el inferior que terminará por su parte baja en forma especial con una punta de record cónica en la cual entrará acoplada, bien a rosca por enchufe ó de otra forma adecuada cualquiera, una pieza especial contra-record.

2) Un aparato tiralinea según reivindicación 1) caracterizado por llevar acoplada bien á rosca por enchufe ó de otra forma adecuada cualquiera, sobre la punta record, una pieza especial contra-record construida en metálico ó cualquier otra clase de material que se desee, apropiado para ello, la cual llevará montadas en sus laterales con movimiento de giro, bien por un tornillo pasante, por dos independientes ó de otra
95 forma adecuada cualquiera las dos patillas del tiralinea, que harán su acople por ajuste y encaje, por medio de dos pequeños entrantes y salientes en forma machi-hembrados, para que no tenga movimiento, llevane do como todos los corrientes su tornillo en la forma que se desee, para la graduación en el grueso del trazado, teniendo la pieza contra-record
100 hecho en su centro un taládro pasante y en el final de éste acoplada y fija, una aguja conductora, por las que pasará desde el depósito, hasta la punta de las patillas del tiralinea estando de ésta manera, continuamente cargado.

3) Un aparato tiralinea, según reivindicaciones 1) y 2) caracterizado por llevar acoplada dentro del cuerpo depósito de la tinta, para el
105 llene y expulsión de la misma, una pieza pistón émbolo, en forma cilíndrica y alargada, construida en cristal, madera, pasta ó cualquier otra clase de material apropiado para ello, siendo su eje; ó árbol un poco



más delgado para que no tenga tanta superficie de rozamiento por su
◀10 extremo inferior en una pieza zapatilla, del mismo ancho del interior
del depósito construida en goma, caucho, cuero ó cualquier otra clase
de material que tenga propiedades de elasticidad y flexibilidad, la
cual estará sujeta y fija, bien por un tornillo, por ajuste, pegada ó
de otra forma adecuada cualquiera al extremo inferior de la pieza pis-
115 tón, terminando ésta por su parte superior en una especie de pomo ó pe-
rilla para su mejor agarre.

4) Un aparato tiralinea, según reivindicaciones 1) á 3) caracterizado
por llevar montado sobre el casquillo inferior con movimiento de giro,
una pequeña pieza soporte, en cualquier forma y figura que se desee, -
,120 con la idea de que al soltar el tiralinea sobre el tablero, descansa so-
bre ella y no toque la punta en el papel, pudiendo ser abatida sobre el
tiralinea, cuando este vaya a servir.

5) Un aparato tiralinea, según reivindicaciones 1) á 4) caracterizado
por poder ser construido en mayor ó menor tamaño y en diferentes cla-
125 ses de materiales apropiados para ello.

6) Un aparato tiralinea, según reivindicaciones anteriores caracteriza-
do por constituir esencialmente: UN APARATO TIRALINEA.-

Consta la presente memoria descriptiva de cinco hojas numeradas y
mecanografiadas en una sola cara a las que se acompaño un plano para su
mejor comprensión.

MADRID, 16 de MAYO de 1947.-

RODOLFO DE LA TORRE
P. P.

Rodolfo de la Torre



NY. 1947.

15104

Figura n.º 1.



Figura n.º 2.



Figura n.º 3.

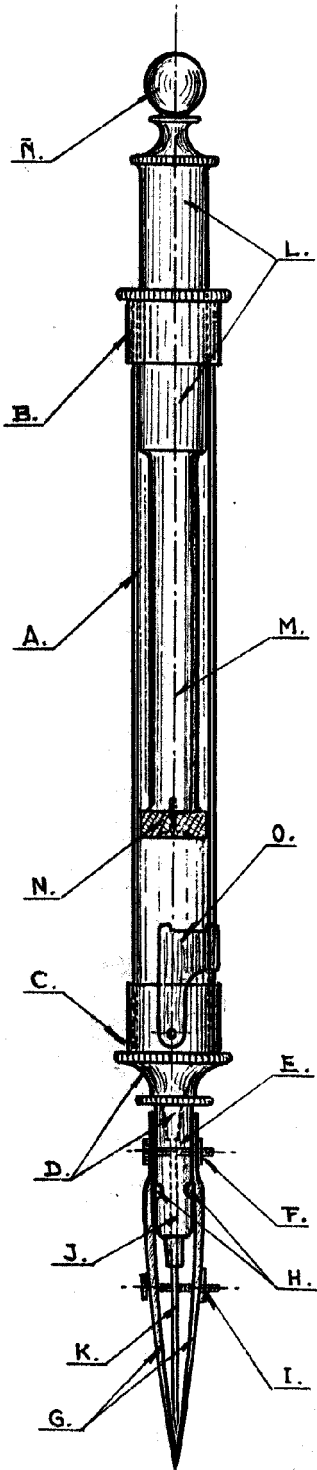

la base

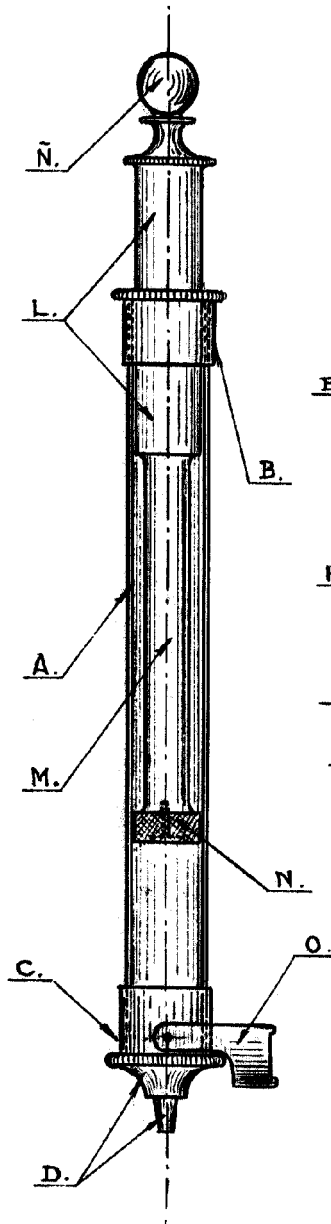
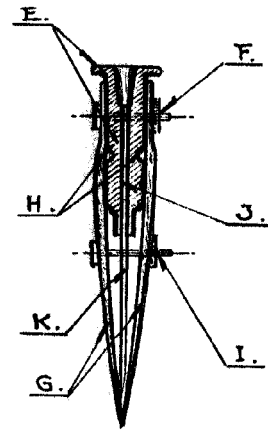

Escala variable

MODELO DE LA TORRE

P. P.

