



15089

15089

MODELO DE UTILIDAD

cuyo registro se solicita por VEINTE años,
a favor de:

H. HERRERA Y COMPAÑIA S. L., residente en
Madrid, calle de la Paz, número 13, por:

“MALETA PERFECCIONADA CON GAJÓN-ESTUCHE DE APERTURA
INDEPENDIENTE”.

MEMORIA DESCRIPTIVA

Es frecuente, en los viajes por ferrocarril o en
autocar, que todo aquel que lleve maletas tenga nece-
sidad durante el trayecto, de sacar de las mismas los
utensilios de tocador, documentos, novelas o bien la
merienda; y para ello tenga que quitar las maletas o
paquetes que vayan encima de los suyos, con el consi-
guiente trastorno, no sólo para él, sino para los com-
pañeros de coche que han de estar cambiándolas de un
lado para otro, hasta que se saquen los objetos desea-
dos, teniendo que volver a repetir la operación varias
veces para guardarlos de nuevo.

Como es natural, dichas operaciones son molestas,



6 dado el tamaño de los bultos y la escasez de sitio de que se dispone en los coches para depositar las maletas y para moverlas. Por ello, después de mucho pensar, se ha llegado a la conclusión de que, el mejor medio de so-

lucionar tales inconvenientes, es adisionando a las maletas o baules un dispositivo como el que reivindicamos en el presente Modelo de Utilidad.

10 Se trata, en definitiva, de fabricar una maleta perfeccionada con cajón-estuche de apertura independiente de la que, para mayor comprensión, describiremos los dibujos que se acompañan, en los que el invento queda representado a título de ejemplo.

15 La figura 1ª, representa una maleta corriente, en cuya parte inferior derecha lleva un hueco en forma de rectangulo, por el que se introduzase un cajón-estuche en el interior de la maleta, que queda perfectamente adosado a la cara externa de la maleta; en dicha cara externa, y a la izquierda del rectangulo hueco, lleva cosida una pestaña del mismo material que toda la maleta, que monta

20 por encima de la tapa del cajón-estuche, tapandolo por completo y evitando que pueda salir el mismo por su propio impulso. Dicha pestaña o tira de material cierra en la cara lateral derecha de la maleta por medio de un broche o hebilla.

25 La figura 2ª, representa la maleta en la parte donde va depositado el cajón estuche, que queda empotrado en una especie de funda de material resistente, con el fin de que el cajón pueda funcionar independientemente del contenido que lleve la maleta, esto es, sin sufrir opresión ni roce en la parte interna de la maleta, con

30



los objetos que vayan encima del mismo y que pudieran obstaculizar su deslizamiento.

5 Como es fácil de comprender, el funcionamiento es muy sencillo; una vez colocada la maleta en la rejilla del coche, basta con quitar la correa o broche para que se destape la pestana o tira de material, quedando al descubierto el cajón-estuche, el que se deslizará de la caja al tirar del asa, quedando total o parcialmente al descubierto, a voluntad del usuario.

10 Aunque no se especifique en el dibujo, la maleta o baul puede llevar tambien, varios cajones-estuche o dos solamente, los que iran colocados a lo largo del fondo de dicha maleta o baul, tal como el ya descrito y se cerrará en sentido contrario la pestana, todo ello sin que se altere la esencialidad de lo ya descrito.

N O T A

Se reivindican los puntos siguientes:

20 1.- Maleta perfeccionada con cajón-estuche de apertura independiente, caracterizada porque en su parte inferior derecha se le practica un orificio en forma de rectangulo, por el que se introduce un cajón-estuche en el interior de dicha maleta, que queda perfectamente adosado a la cara externa de la misma.

25 2.- Maleta perfeccionada con cajón-estuche de apertura independiente, caracterizada porque en dicha cara externa y a la izquierda del rectangulo hueco, lleva cosida una pestana del mismo material que toda la maleta, que monta por encima de la tapa del cajón-estuche, tapandolo por completo a la vista y evitando que pueda salir el mis-



mo por su propio impulso. Dicha pestaña o tira de material, cierra en la cara lateral derecha de la maleta por medio de un broche o hebilla.

5 3.- Maleta perfeccionada con cajón-estuche de apertura independiente, caracterizada porque en el interior de la maleta, y en la parte donde va depositado el cajón-estuche, lleva una especie de caja de cualquier material resistente, donde se acopla el cajón-estuche, con el fin de que, éste, pueda funcionar independientemente del contenido que lleve la maleta, sin sufrir obstrucción ninguna, tanto al salir como al entrar.

10 4.- Maleta perfeccionada con cajón-estuche de apertura independiente, caracterizada porque llevará un sólo dispositivo como el descrito en las reivindicaciones anteriores a cada lado de la maleta o en el centro, que funcionarán de la misma manera, aunque el cierre de la pestaña se hace en sentido contrario.

15 5.- MALETA PERFECCIONADA CON CAJÓN-ESTUCHE DE APERTURA INDEPENDIENTE.

Según se describe y reivindica en la presente memoria que consta de cuatro hojas mecanografiadas por una sola cara y en los dibujos que se acompañan.

Madrid, 16 de mayo de 1947.

M. HERRERA Y C.^a S. L.

[Handwritten signature]
GERENTE

15089

H. HERRERA Y CIA. S.L

Hoja única

15089



Fig. 1

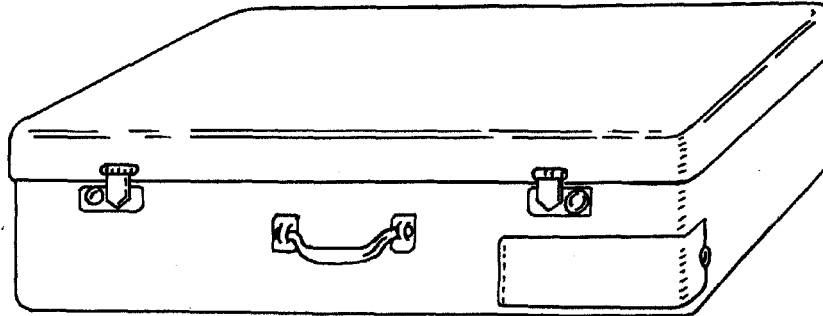
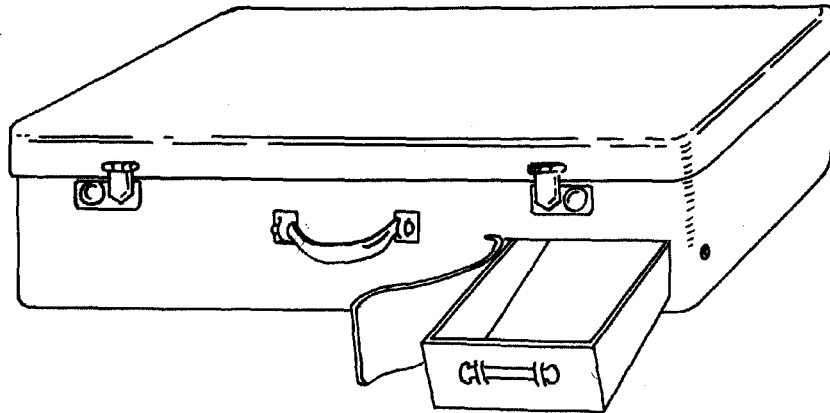

Fig. 2



Escala variable

Madrid, 16 de mayo de 1.947.

H. HERRERA Y C. S. L.

CIENFOS