

15019



MODELO DE UTILIDAD

por un

"ALBUM PARA LA CONSTRUCCION DE MUEBLES"

a favor de

D. ALFREDO GORDOVIL PORRES

Memoria Descriptiva

El Modelo de Utilidad que se trata de registrar tiene por finalidad el facilitar a la mayoría de los talleres que se dedican a la construcción del mueble un album de proyectos en perspectiva con sus planos, con todos sus detalles, para la 5.-construcción de mobiliario de estilo.

Para realizar la idea expuesta, se ha pensado en editar un album, que constituya además de un proyecto en perspectiva del mueble o mobiliario a construir, los planos de taller a tamaño natural con todos los detalles necesarios, lo mismo en ebanistería que en escultura, marquetería y broncees para poder construir el mueble diseñado sin ninguna dificultad por parte de cualquier obrero especializado.

Para demostrar la eficacia de este sistema para la Industria del Mueble, basta saber que de los cuatro ó cinco mil talleres 15.-que en España se dedican a la construcción del mueble, solo un 1 %, tienen dibujante técnico-artístico en su empresa y de ellos auténticamente profesionales no llegan a una decena.



15019

Esto está justificado porque dada la escasa potencia económica de la mayor parte de los talleres establecidos, los 20.-mismos no podrían soportar la elevada carga que representaría un dibujante profesional en su plantilla de personal y por otra parte la total desorientación habida en los pasados años, con motivo de los estilos modernos vulgarmente llamados cubistas, no ha permitido la formación de dibujantes especializados, encontrándose en la actualidad muy pocos profesionales preparados para el mueble de estilo, de tantas exigencias, líneas y elementos decorativos.

El modelo que pretendemos registrar llenará el vacío existente, permitiendo a cualquier taller de ebanistería, incluso 30.-a los de mas modesta condición, la construcción de muebles del más depurado estilo, con tal de seguir fielmente los planos anexos al mueble diseñado.

Todos los albums editados hasta la fecha, ninguno de ellos contiene esta ventaja que supone el tener junto al diseño del 35.-mueble los planos técnicos y artísticos a tamaño natural, necesarios para su construcción, cuyos planos solo son realizables contando con auténticos profesionales.

La realización práctica de la idea expuesta, pretendemos llevarla a cabo mediante unas bolsas de papel, fig. 1 que 40.-contendrán en su interior un diseño del mueble a construir y unos planos a tamaño natural con todos los detalles necesarios a la construcción del mueble.

El conjunto de bolsas de papel vienen agrupadas formando un album Fig. 2, a cuyo efecto dichas bolsas llevan unos taladros 45.- (1) Fig. 1, que permiten introducirlos en unas anillas articuladas (2) Fig. 2, que lleva el album en cuestión.

REIVINDICACIONES

Se reivindica como objeto de este Modelo de Utilidad por

- 3 -



15019

los veinte años que marca la Ley.

50.-1º.- Un album para la construcción de muebles, caracterizado porque juntamente con el diseño del mueble en perspectiva, van los planos necesarios para su construcción.

2º.- Un album para la construcción de muebles como el reivindicado en la reivindicación anterior, caracterizado porque los 55.-planos que se suministran juntamente con el diseño del mueble son planos a escala natural, con todos los detalles necesarios para la construcción del mueble.

3º.- Un album para la construcción de muebles, como el reivindicado en las reivindicaciones anteriores, caracterizado 60.-por llevar reunidos dentro de una bolsa de papel, el diseño del mueble y los planos a escala natural necesarios para su construcción.

4º.-Un album para la construcción de muebles como el reivindicado en las reivindicaciones anteriores, caracterizado por 65.-llevar reunidas las diferentes bolsas de papel en un mismo album a base de introducirlas dentro de unos anillos articulados a cuyo efecto las bolsas de papel vienen provistas de sus correspondientes taladros.

5º.- Un album para la construcción de muebles.

Madrid,

p. a.

DAMIÁN ARAGONÉS.

Solicitante: D. Alfredo Gordovil Parres -Hoja única.



15019

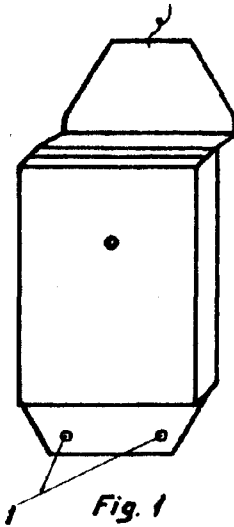

Fig. 1

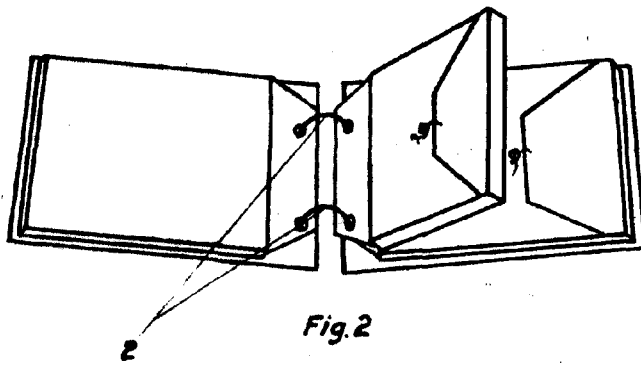

Fig. 2

- 6 MAY 1946

J. G. Samayá Reyes