

15017



EB/. =

MEMORIA DESCRIPTIVA

Para un Modelo de Utilidad, por veinte años, por: = Válvula de retención para racores de bombas de inflar para bicicletas, motos y similares = a favor de Don José María Barandiarán y Sarachaga, residente en Bilbao (Vizcaya) Múgica y Butrón, 10. =

====

5 El presente modelo de utilidad se refiere a una válvula de retención, para racores de bombas de inflar, para bicicletas, motos, automóviles y similares; mediante la cual se consigue un ahorro en el esfuerzo total realizado para tal operación, de inflar los neumáticos de bicicletas, motos, automóviles y similares.

10 Como es sabido, en los racores utilizados hoy día y que no disponen de tal válvula, el aire comprimido que existe en el tubo de goma del racord, después de cada embolada, vuelve a la bomba infladora durante el tiempo de aspiración, quedando el interior de dicho tubo solamente a la presión ambiente, por lo que es necesario, a la embolada siguiente, realizar un trabajo muerto para volver a poner el interior del mencionado tubo a la presión del neumático. Aunque tal trabajo perdido es muy pequeño acumulado el de todas las emboladas que se efectuen en la labor realizada, supone un esfuerzo considerable, que mediante la válvula de retención que reivindicamos se ahorra.

15 Concretaremos la característica de la válvula de retención, con referencia a los adjuntos dibujos que corresponden a una de sus



formas preferentes de ejecución, que únicamente tienen carácter de ejemplo de realización, expuesto para mayor claridad de esta memoria descriptiva; pero que no es limitativo ya que, tanto en la forma y dimensiones de las distintas partes del record, como en los materiales empleados en su construcción, o en otros detalles de presentación u organización, pueden hacerse cuantas variaciones se estimen pertinentes, y mientras no afecten a la esencialidad reivindicada, darán lugar a variantes igualmente comprendidas y protegidas por el presente registro.

La figura 1 representa, en corte por sus planos diametrales las piezas que constituyen el extremo del record.

La figura 2 muestra, en perspectiva esquemática, el detalle de la válvula propiamente dicha, que puede ser de goma o materia similar.

La figura 3 presenta la perspectiva del extremo del record en que va contenida la válvula de retención.

Con referencia a dichas figuras, y a los números que sobre ellas designan las distintas piezas, la descripción de la válvula de retención reivindicada es como sigue:

El record va unido al extremo inferior del cuerpo de la bomba infladora mediante la parte roscada 4, que puede apretarse aplicando la llave en la cabeza exagonal 5. Esa parte roscada forma parte de una pieza que se prolonga, al otro lado de la parte exagonal 5, para recibir el tubo de goma 7, que se sujeta mediante el casquillo 6 o de cualquier modo similar apropiado. La pieza descrita prolonga interiormente el conducto interior del tubo 7 y tiene en su extremidad el orificio 3 de comunicación con el mencionado cuerpo de bomba.

En el interior de esa parte 4 del record se aloja la válvula propiamente dicha (figura 2) que consta de una lámina o lengüeta 1, que hace de muelle y va unida a la pieza cilíndrica 2; ésta, por el



otro extremo, tiene forma de casquete esférico, u otra similar apropiada, para su debido asiento y ajuste en el borde del orificio 3. Esta pieza 2 será de caucho o materia similar.

El funcionamiento de la válvula es el siguiente: durante el tiempo de compresión, al insuflar aire en el neumático o similar, el aire comprimido que entra por el orificio 3, hacia el tubo 7, retira la válvula de su asiento, que así permite el paso de aire a la cámara neumática a inflar en el tiempo de aspiración, al desaparecer la presión en el cuerpo de bomba, y haberla por el contrario en el tubo de goma del record, la válvula 2, ayudada por el muelle 1, y por la indicada diferencia de presiones, obtura de nuevo el orificio 3 impidiendo el retroceso del aire comprimido al cuerpo de bomba del inflador.

N O T A

El presente modelo de utilidad, consta de las siguientes reivindicaciones:

1. = Válvula de retención para racores de bombas de inflar para bicicletas, motos y similares = caracterizada porque esta constituida por una pieza de forma apropiada que, por una base, se une a una lámina o lengüeta que hace de muelle y por la otra presenta la curvatura conveniente para su debido asiento y ajuste en el borde del orificio que obtura, yendo éste practicado en el fondo de la pieza que aloja la válvula reivindicada; cuya pieza constituye el extremo del record y se atornilla por un lado en la parte inferior del cuerpo de la bomba infladora, mientras por el otro se prolonga en un apéndice que mediante un casquillo, o de otro modo adecuado, se une al tubo que conduce al aire insuflado al neumático o similar que se infla.

2. - Válvula de retención para racores de bombas de inflar para bicicletas, motos y similares =

15017

4.



Según se describe y reivindica en esta memoria descriptiva y se ilustra con los planos que a la misma se acompañan.

La cual consta de cuatro hojas, foliadas y escritas a máquina por una sola de sus caras.

Madrid, 6 de mayo de 1947.

15017

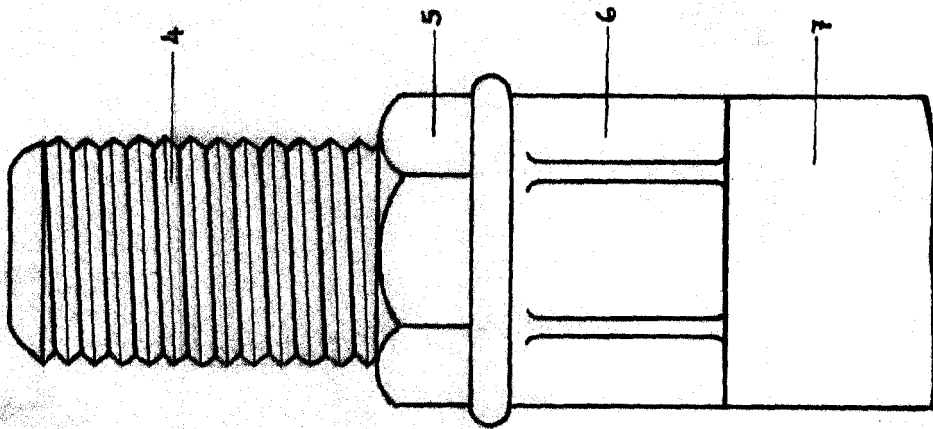

Fig. 3ª

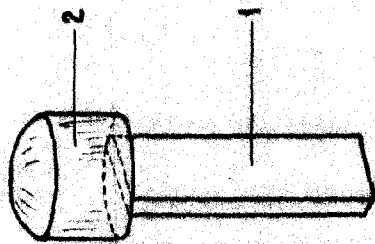

Fig. 2ª

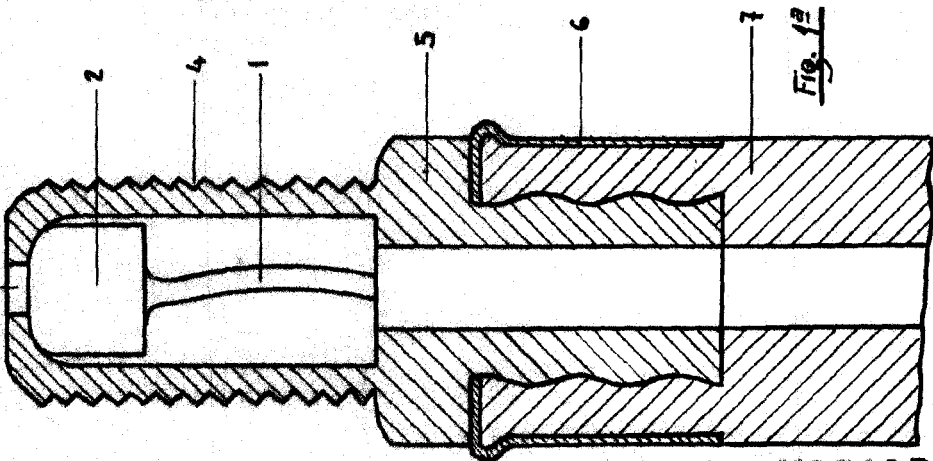

Fig. 1ª



ESCALA VARIABLE
Almug