

**M O D E L O
D E
U T I L I D A D**

para "UNA PETACA PERFECCIONADA", a favor de Don Domingo Aparicio Giménez, domiciliado en Barcelona.

- . -

MEMORIA DESCRIPTIVA

El presente modelo de utilidad se refiere a una petaca perfeccionada.

5. En la petaca de piel cuyo movimiento de salida es transversal, se precisa hacer tracción de la parte deslissante o petaca propiamente dicha, cuya tracción se ayuda, generalmente, por empuje en la parte opuesta del canto de la tapa o cubierta de la misma. La consecuencia es muy perjudicial para la buena presentación y duración de las petacas, puesto que se aplastan en la parte anterior visible y se hundan en la zona opuesta a la de salida, resultando su deterioro prematuro.
- 10.

15. El presente modelo evita estos inconvenientes, procurando un medio para hacer salir la petaca propiamente dicha sin necesidad de hacer tracción de ella ni de deformar la cubierta o tapa.

5. Consiste el modelo en practicar, en el canto y laterales del fondo de la tapa, o sea en la parte opuesta a la de salida de la petaca, una escotadura lo suficientemente profunda para que la salida sea normal, y lo estrictamente ancha para que el empuje con el dedo no deforme a la línea de fondo de la petaca.

Con esta originalidad, basta empujar por la escotadura para que la petaca salga normalmente, sin utilizar para ello más que una sola mano.

10. Para facilitar la explicación, se acompaña a la presente memoria una lámina de dibujos, en la cual se ha representado un caso de ejecución, que se cita solamente a título de ejemplo.

15. En el dibujo: la figura que lo integra representa, en vista lateral, la petaca con su correspondiente tapa, en posición de salida parcial de la misma.

Consiste el modelo en una escotadura -1-, practicada en el fondo y laterales de la tapa -2-, que cubre a la petaca propiamente dicha -3-.

20. En esta disposición, la anchura de la escotadura se limita a lo mínimo necesario para que en ella pueda encajar un dedo, el pulgar, y su longitud es la suficiente para que la salida de la petaca sea la normal para su servicio.

25. La dirección de las flechas \underline{F} , de empuje, y \underline{F}' , de salida, bastan para dar idea del funcionamiento.

30. El modelo, dentro de su esencialidad, puede ser llevado a la práctica en otras variaciones, a las cuales alcanzará igualmente la protección que se recaba. Podrá, pues, ser construido en cualquier forma y tamaño, utilizando para su fabricación los materiales más adecuados, o combinación de

ellos: por entrar todo dentro del espíritu de las reivindicaciones.

N O T A

5. Descrito el objeto y utilidad de la invención, lo que se declara como no divulgado ni practicado en España, comprendo de las siguientes reivindicaciones:

10. 1ª.- Una petaca perfeccionada, caracterizada esencialmente por el hecho de practicar, en la zona o fondo de la tapa opuesta a la de salida de la petaca propiamente dicha, una escotadura o muesca que abarca ambos laterales y se prolonga en la dirección de salida una magnitud suficiente para el servicio normal de la petaca.

15. 2ª.- Una petaca según la anterior reivindicación, en la cual la anchura de la escotadura o ranura citada, es lo preciso para que por ella entre un dedo, el pulgar, para empujar el fondo de la petaca propiamente dicha y hacerla salir, siendo el recorrido de este dedo la longitud de vaciado de la escotadura citada.

20. 3ª.- Una petaca perfeccionada.
Según se describe y reivindica en la presente memoria descriptiva, que consta de tres hojas, foliadas y escritas a máquina por una sola de sus caras, acompañadas de una lámina de dibujos.

Madrid, a 5 de mayo de 1947.

DOMINGO APARICIO GIMENEZ.

p.a.

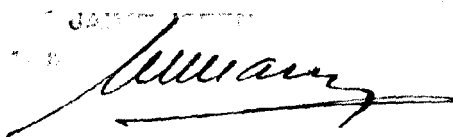

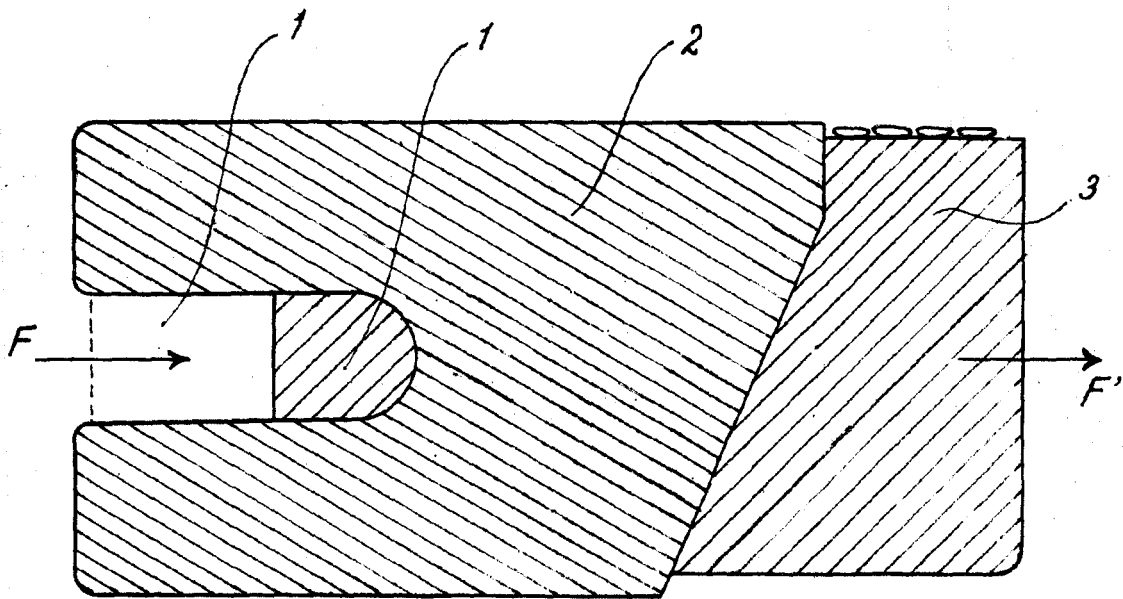

Madrid, 5 Mayo 1947

Jaime Isern

P.P. *Alvarez*