

14952

1452



Memoria Descriptiva

Correspondiente a un MODELO DE UTILIDAD que por veinte años para España y sus Colonias, se solicita a favor de

INDUSTRIAS MOROLLON S. A.

residentes en Salamanca, para

TRICICLO A PEDAL CON ASIENTO DESPLAZABLE

El solicitante del presente modelo, cree haber realizado con la construcción de éste aparato, uno que, por su sencillez, pueda ser de fácil manejo para el niño.

5

Referido modelo, puede ser construido con distintos materiales, de redondo y cuadrado de hierro, metal acero y madera, ya que ello no altera ni modifica en nada la esencialidad del aparato sobre el que recae la presente solicitud.

10

Para mejor comprensión del mismo, se adjuntan dos planos en los cuales con todo detalle, se describe el mencionado triciclo, que puede ser construido con los materiales antes citados, é ir niquelado o pintado indistintamente.

15

Como se aprecia en la hoja número uno, en costado la sencillez del triciclo hace que por su exiguo peso sea muy manejable por la criatura, no obstante la rigidez de todas sus piezas, ajustadas o soldadas según los casos.



Mencionado aparato consta de las siguientes piezas.

20 Armadura general, compuesta de soporte para el guía -1- barra transversal y puente trasero con eje -2-, dos ruedas locas -3- (traseras), y una fija -4- unida al juego pedalier -5-, guía con manerales -6- de madera ó horquilla para la sujeción de la rueda delantera, sillín tapizado -7- con abrazadera -8- y guardabarros -9- en todas las ruedas.

25 En el dibujo de planta, se puede apreciar la extensión que puede desplazar el sillín, quedando fijo a la medida deseada por medio de la abrazadera y pibote que lleva en su parte inferior, que encaja en los diferentes taladros dados en la barra transversal, lo cual impide que el sillín se ladee hacia un lado ó otro.

30 En el dibujo correspondiente al frente se observa la estética de dicho triciclo y el grado de estabilidad con que se ha contado para evitar los posibles percances a los niños.

+ + + + + + + + + +

N O T A

Descrito que queda el modelo, se considera que su objeto debe de recaer sobre las siguientes

35 **R E I V I N D I C A C I O N E S**

Primera: TRICICLO A PEDAL CON ASIEN TO DESPLAZABLE, caracterizado por una armadura general compuesta de soporte para el guía -1-, barra transversal y puente trasero con eje -2-, dos ruedas locas traseras -3- y una fija -4- unida al juego pedalier -5-, guía con manerales -6-, sillín tapizado -7- con abrazadera -8- y guardabarros -9- en todas las ruedas.

40

Segunda: TRICICLO A PEDAL CON ASIEN TO DESPLAZABLE, caracterizado por la reivindicación primera y porque el sillín -7- puede desplazarse, quedando fijo a la medida deseada por medio de la abrazadera y pibote que lleva en su parte inferior, y que encaja en los diferentes taladros dados en la barra transversal

45



descrita en reivindicación anterior, lo cual impide que el sillín se ladee hacia un lado ú otro.

50

TERCERA: TRICICLO A PEDAL CON ASIENTO DESPLAZABLE caracterizado por las reivindicaciones anteriores y porque puede ser construido con distintos materiales, tales como redondo y cuadrado de hierro, metal, acero y madera, pudiendo ir niquelado o pintado indistintamente.

55

CUARTA: TRICICLO A PEDAL CON ASIENTO DESPLAZABLE caracterizado por las reivindicaciones anteriores y por que no obstante la rigidez de todas sus piezas ya descritas, ajustadas o soldadas según los casos, por su exiguo peso resulta muy manejable, y con un máximo grado de estabilidad para evitar percances a los niños.

60

QUINTA: TRICICLO A PEDAL CON ASIENTO DESPLAZABLE.

Tal y como queda descrito en la presente memoria que consta de tres hojas mecanografiadas escritas por una sola cara, y dos hojas de planos que se acompañan.

Madrid a 23 de Abril de 1947

JUAN DEL VALLE
P. P.

Juan del Valle

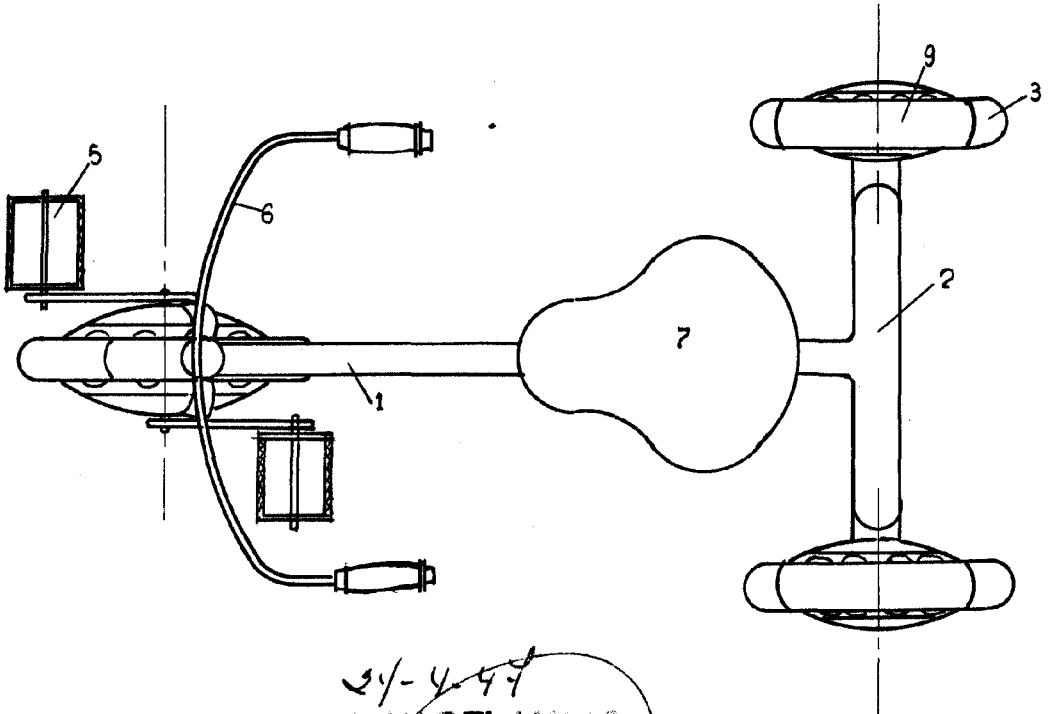
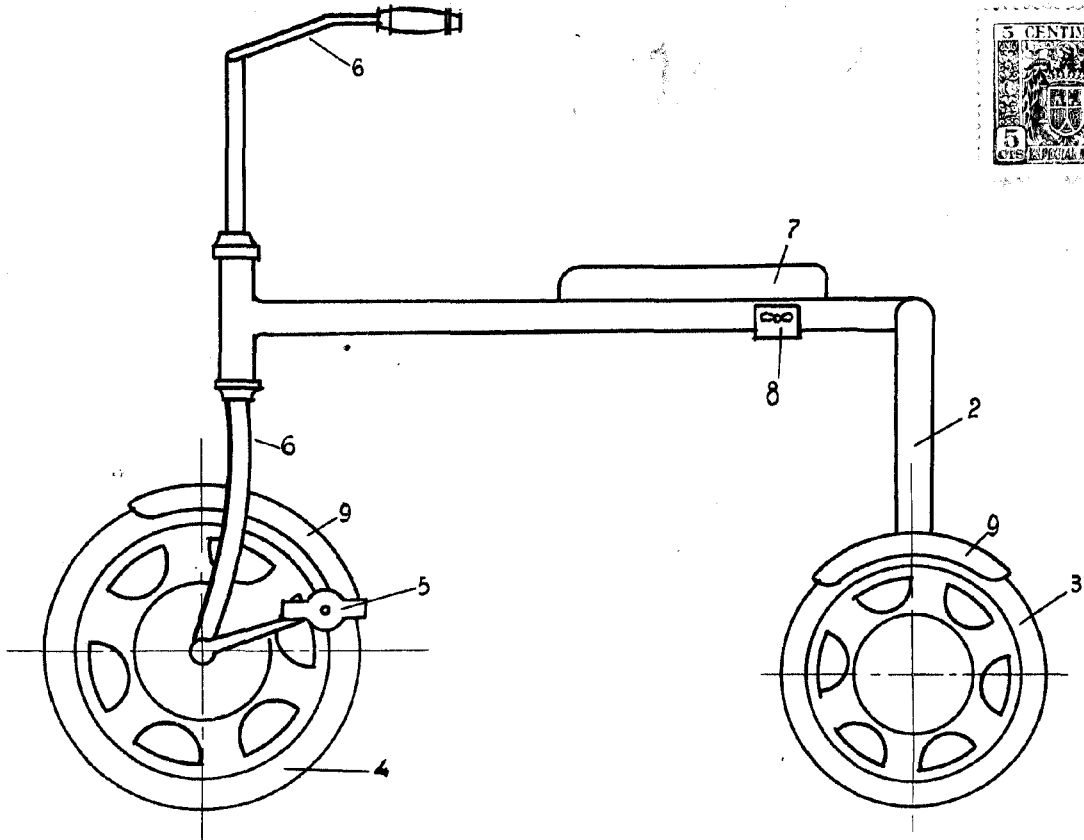

31-4-49
JUAN DEL VALLE
E. P.

Escala variable

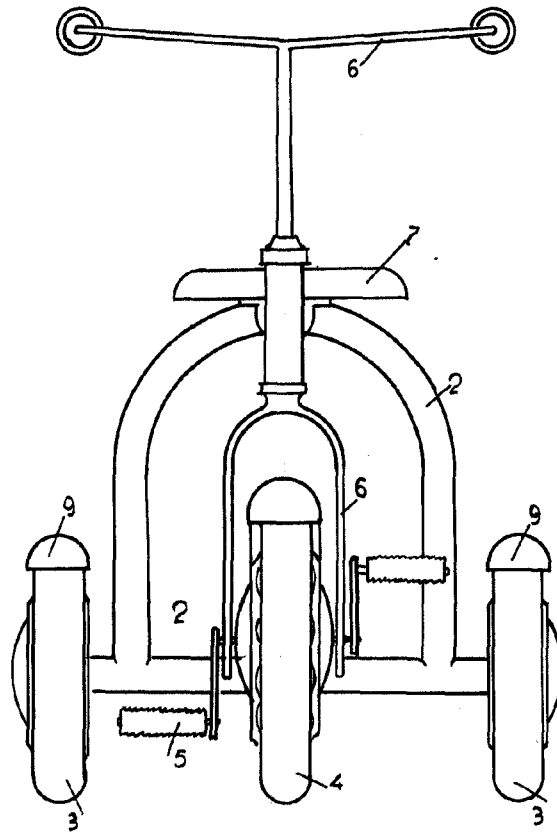

24.447
JUAN DEL VALLE
R.A.

Escala variable