

A M/

14948

14948

10 ABR.



7
1

MODELO DE UTILIDAD

a favor de
D^{sa}. Adela RIBAS GIL, - de nacionalidad española,
domiciliada en BARCELONA,
por:
" Una caja "

=====

Descripción.

El objeto del presente modelo de utilidad es una caja de madera de construcción sencilla y fuerte y que al mismo tiempo presenta un aspecto muy decorativo.

Este modelo de utilidad permite fabricar con un coste relativamente reducido, cajas de madera apropiadas



para el envasado de bombones, perfumeria y muchos objetos, con una apariencia muy vistosa y que resultan mucho mas economicas que las cajas usuales.

5 La caja de este modelo de utilidad es de forma rectangular, cuadrada o poligonal y se caracteriza porque el cuerpo de la caja está constituido por varias piezas de listón de madera moldurado, cortadas por los extremos con la inclinación conveniente como si se tratase del marco de un cuadro y encoladas o unidas convenientemente entre si. Una vez unidas 10 las varias piezas que forman el cuerpo de la caja se aplica a la parte inferior plana de estas piezas una placa de madera u otro material que forma el fondo de la caja y luego se aplica una tapa que puede ser suelta, articulada o de cualquier construcción usual.

15 En el plano adjunto se representa un ejemplo de ejecución de la caja objeto de este modelo de utilidad, siendo:

La figura 1, una perspectiva de la caja.

La figura 2, una sección vertical de la misma.

20 La figura 3, una vista en planta de las distintas piezas que constituyen la caja.

La caja objeto de este modelo de utilidad está formada esencialmente por cuatro o mas caras laterales -1- constituidas por trozos de una moldura de madera de perfil 25 apropiado para que el aspecto de la caja resulte decorativo. Esta moldura se corta en trozos de longitud correspondiente a las caras laterales de la caja, y se unen entre si de manera que formen una especie de marco al cual se fija luego el fondo -2- quedando asi constituida la caja propiamente dicha.

30 La moldura o listón del que se forman los lados -1- de la caja tiene dos caras planas -5- -6- en ángulo recto y un perfil exterior curvo -7- correspondiente a la forma exterior de la caja. Las piezas -1- que forman el cuerpo de la caja se cortan de esta moldura con los extremos -8- inclinados a la manera de las piezas que forman un marco y se unen unas 35



a otras por medio de clavos o simplemente encolándolas.

Al formar de esta manera el cuerpo de la caja, la cara plana -5- de las piezas de moldura queda horizontal y se forma así una superficie plana que permite adherir fácilmente el fondo -2- de la caja. La otra cara plana -6- queda vertical, limitando así la cavidad interior de la caja.

La caja lleva también una tapa -3-, que puede ser suelta o bien articulada por medio de bisagras. Asimismo pueden disponerse unos pies -4- que contribuyen al buen aspecto exterior de la caja.

Esta caja así construida presenta exteriormente una forma que depende del perfil de la moldura, mientras que interiormente es de forma perfectamente prismática debido a que los lados interiores -5- de la moldura forman ángulo recto con el fondo -2- de la caja.

N O T A

Se reivindica como objeto de este modelo de utilidad:

1) Caja de madera caracterizada porque sus caras laterales están constituidas por trozos de longitud apropiada, de una moldura de madera unidos uno a otro de manera que formen un marco, al cual se fija el fondo de la caja.

2) Una caja.

Esta memoria consta de tres páginas, escritas por una sola cara.

BARCELONA, 10 ABR. 1947

F. A.



14948

Fig.1

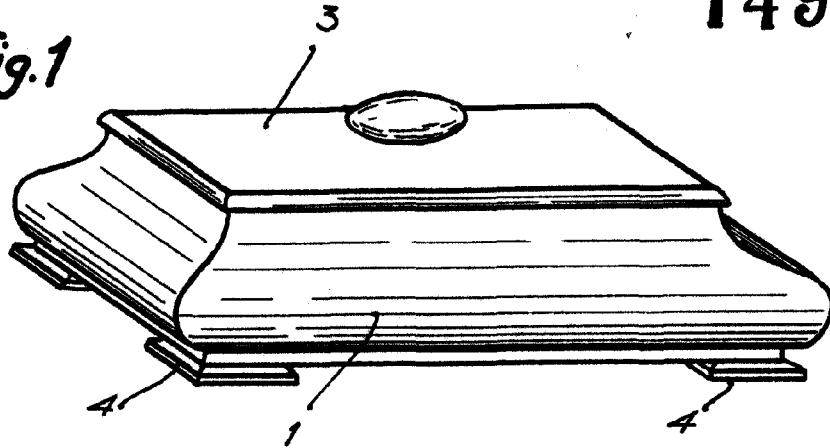

Fig.2

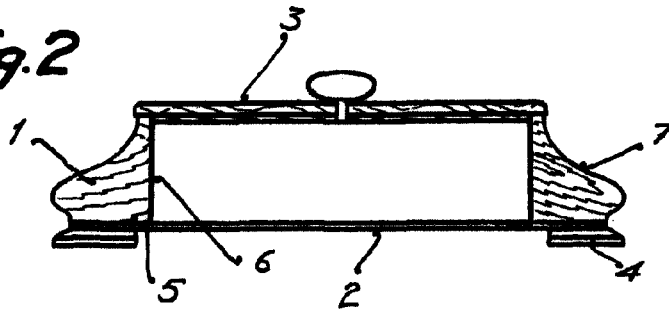
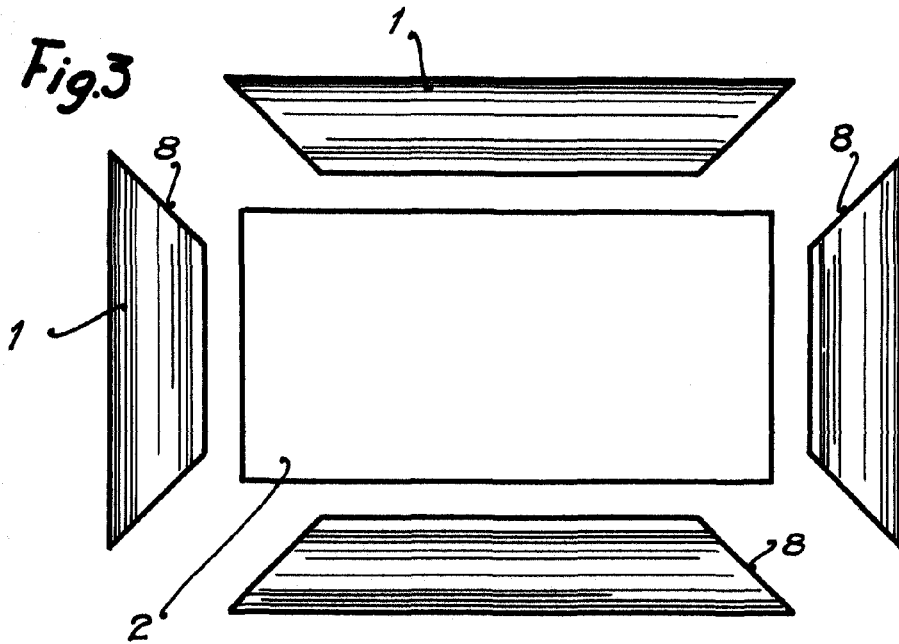

Fig.3



P. A.
[Signature]