

14919



MEMORIA DESCRIPTIVA

del Modelo de Utilidad, por 20 años, solicitado a favor de Don Federico ESTEVE Anglada, de nacionalidad Española, residente en Barcelona, por "UNA MAQUINA DE AFEITAR PERFECCIONADA".

5 En las máquinas de afeitar de hoja delgada y grueso uniforme, ésta, a lo largo de sus dos filos rebasa los bordes del presor de la misma en una estrecha faja que queda aplicada sobre la porción de peine correspondiente, cuyo ancho es superior al de la hoja. La práctica ha demostrado que aumentando la anchura de la porción libre de las hojas de afeitar a lo largo de sus filos se mejora el afeitado, la realización del mismo no causa molestia alguna y se consigue a la vez una mayor duración de las propias hojas; pero ocurre que si para lograr el indicado 10 fin se estrecha el presor, dado el reducido grueso de la hoja ésta se separa excesivamente del peine y se obtiene con ello una acción contraproducente.

En la máquina objeto del presente Modelo de Utilidad se consigna aprovechar las ventajas que reporta una mayor anchura



14919

- 2 -

15 de la zona longitudinal libre de las hojas, evitando a la par el inconveniente señalado anteriormente.

Para ello el recurrente ha ideado y puesto en ejecución práctica el fabricar las máquinas de afeitar de manera que su presor que es de ancho normal es decir algo más estrecho que
20 las hojas, presente en su parte central un mayor espesor, determinando por su cara interior y a una distancia conveniente de sus bordes longitudinales, un escalón. Con esta disposición la hoja queda libre a partir del borde de dicho escalón, pero al usarla el desplazamiento angular que puede tomar queda
25 limitado por el borde del presor que no llega a la hoja y que es alcanzado por ésta durante el afeitado. Así pues se consigue una mayor flexibilidad en los bordes o filos de la hoja, pero limitado el desplazamiento que con ello puede experimentar, por una parte, por el propio peine de la máquina y por el otro,
30 por el borde correspondiente del presor de la misma.

La finalidad propuesta puede conseguirse practicamente de dos maneras distintas, pero conducentes una y otra al mismo fin. Consiste una de ellas, en fabricar el presor con el reguero central antes mencionado; la otra, en establecer entre
35 la hoja y el presor que en este caso será cualquiera de tipo corriente, un suplemento de menor anchura que el propio presor.

En los dibujos de la hoja adjunta se representa a título de ejemplo la forma de realización práctica en las dos modalidades apuntadas de la máquina objeto del presente Modelo de
40 Utilidad.

En el caso de la figura 1, el presor -1- en su parte central y por su cara inferior presenta un reguero -2- de menor anchura que el de aquel, determinando unos escalones -4-, por los que los bordes -3- del propio presor quedan separados del resto
45 de la máquina. El reguero -2- es el que se aplica sobre la hoja



14919

- 3 -

-4- que descansa en la forma normal corriente sobre el peine -5-,
reunido el conjunto por el mango -6-.

En el caso de la figura 2, en el que se muestra una máquina
de afeitar desmontada, el presor -1- es de tipo corriente y
50 en la cara interna del mismo se dispone la placa suplementaria
-2- que va provista al efecto de los agujeros para su montaje
en aquel; pero montada la máquina queda establecida como en el
caso de la figura 1.

Constituyendo la característica de la máquina que se descri -
55 be el hecho de presentar el presor -1- de la misma el regrueso
-2- antes citado, deberá entenderse que en todo lo demás podrá
ser variable, tanto en sus formas y dimensiones como en el tipo
de construcción de la misma.

En el caso de que la finalidad perseguida se obtenga con la
60 adición de la pieza suplementaria -2- ésta podrá ser de cualquier
material ya sea rígido ya elástico, como en el caso del dibujo,
en que por ser elástica, se representa aquella perfectamente
plana.

----- N O T A -----

Se reivindica como objeto de este Modelo de Utilidad:-

65 1ª.-Una máquina de afeitar perfeccionada caracterizada por el
hecho de que el presor de la hoja sobre el peine de la misma
presenta por su cara inferior un regrueso de menor anchura que
el del propio presor, dando lugar a un escalón a distancia con-
veniente de cada uno de sus bordes en virtud del cual aquellos
70 quedan separados de la hoja montada entre el mismo y el peine,
todo ello con la finalidad de que la hoja pueda desplazarse
transversalmente o vibrar y en toda la longitud de cada filo,
pero quedando limitado dicho desplazamiento por el borde corres-
pondiente del presor.



14919

- 4 -

- 75 2ª.- En la máquina de afeitar perfeccionada de la reivindicación 1ª., el hecho de que el regreaso que presenta el presor se obtenga ya por la configuración del mismo ya estableciendo entre el presor de tipo corriente y la hoja un suplemento a modo de placa rectangular, de un material rígido o flexible
80 cualquiera.
- 3ª.- Una máquina de afeitar perfeccionada.
Consta la presente memoria descriptiva de cuatro hojas foliadas escritas por una sola cara.
83

Barcelona, 18 de ABRIL de 1947.

P. A.

JUAN LLORI

P. P. *J. Llori*



FIG. 1

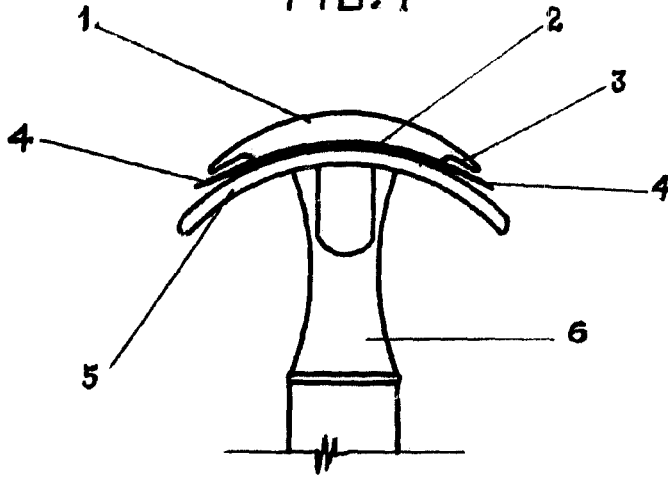
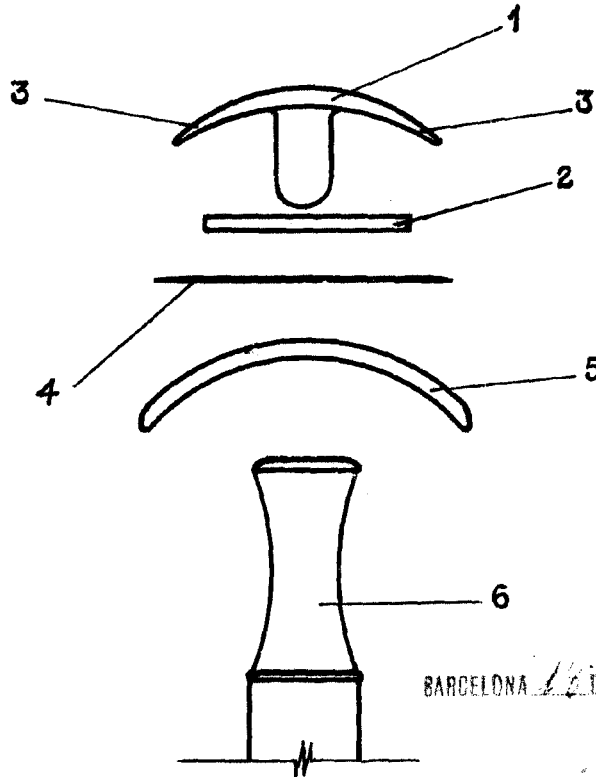

FIG. 2



BARCELONA 12 DE *Abil* DE 19*14*

P. A.

JUAN LLORI

P. E.

J. Llari

ESCALA VARIABLE