

14918



MEMORIA DESCRIPTIVA

del MODELO DE UTILIDAD, por 20 años, solicitada a favor de Don Antonio M A S Virgili, de nacionalidad Española, residente en Barcelona, por * UN ENVASE CON BOCA DE SALIDA OBTURABLE, EN SU TAPA *.

Este Modelo de Utilidad se refiere a un envase propio para el acondicionamiento de pastillas, grajeas, productos granulados o productos en polvo que se caracteriza por el hecho de que la tapa del mismo presenta una boca de salida que automáticamente queda obturada cuando la propia tapa se atornilla a fondo sobre el cuerpo del envase en el que va montado a rosca. Como consecuencia basta aflojar la tapa para que quede practicable la boca de la misma por la que puede tener salida con una mayor o menor facilidad el contenido del propio envase.

Consiste la esencialidad del envase de que se habla en el hecho de que el cuerpo del mismo presenta en su centro un pivote que se aloja en una abertura practicada en el centro de la tapa, cuando ésta se atornilla a fondo en aquel al que, como ya se ha dicho antes, va montada a rosca. Al aflojar la tapa ésta se



15 deslaza y se separa del mencionado pivote que sale de la abertura central de aquella con lo que queda practicable el paso por la misma.

En los dibujos de la hoja adjunta se representa el envase de que se habla en un caso concreto de realización práctica.

20 En la figura 1, se muestra el mencionado envase cerrado y en la figura 2, abierto, ambas en sección vertical.

El envase que se describe comprende un cuerpo -1-, de planta circular exteriormente fileteado y establecido sobre una peana -2-. Del fondo del cuerpo -1- y en su centro se levanta un pivote cilíndrico o troncocónico -3- que penetra en la abertura -4- practicada en la cúpula -5- de la tapa -6- que va montada a rosca en el propio cuerpo -1-.

30 Cuando la tapa -5-6- se atornilla a fondo, es decir cuando el borde de la misma alcanza la peana -2-, el extremo del pivote -3- queda alojado en la abertura -4- de aquella, como claramente se representa en la figura 1, de manera que sea cual fuere la posición en que se coloque el envase no puede tener salida el contenido del mismo; pero al desatornillar la tapa -5-6- se deslaza, separándose de la peana -2- y en cuanto el extremo del pivote -3- rebasa el borde interior de la abertura -4- puede ya tener salida con mayor o menor facilidad por la misma, el contenido del propio envase.

40 Las formas exteriores de la peana -2- y tapa -6- pueden ser variables, como lo serán las dimensiones del propio envase, el material de que se fabrique, sus detalles de construcción y así mismo el acabado y presentación que al mismo se dé. Variará también cuanto afecte a la utilización y empleo de estos envases y en general en cuanto no afecte, cambie o modifique la esencialidad del objeto del Modelo de Utilidad descrito.



----- N O T A -----

45 Se reivindica como objeto de este Modelo de Utilidad:-

1º.- Un envase con boca de salida obturable en su tapa, constituido en su esencialidad por un cuerpo de planta circular exteriormente fileteado provisto de una peana, de cuyo fondo y en su centro se levanta un pivote cilíndrico o troncocónico que
50 penetra en una abertura de igual forma practicada al efecto en el centro de la tapa que va montada a rosca en el cuerpo del mismo, de manera que cuando dicha tapa se atornilla a fondo en el envase el extremo del pivote penetra en la abertura de la
tapa y cuando ésta se desatornilla, desplázase axialmente hasta
55 quedar su abertura central separada del pivote antes citado con lo que puede tener salida por la misma el contenido del propio envase.

2º.-Un envase con boca de salida obturable, en su tapa.

Consta la presente memoria descriptiva de tres hojas foliadas
60 escritas por una sola cara.

Barcelona, 17 de ABRIL de 1947.

P. A.

JUAN LLORT

P. P.



FIG. 1

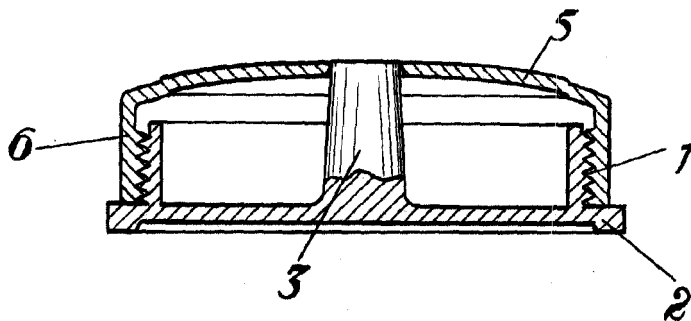
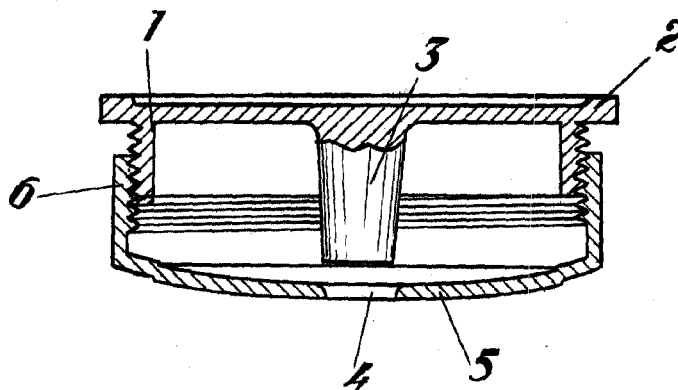

FIG. 2



BARCELONA DE 19 DE 1911
P. A.

MAN 1101

Escala variable.