

14912

14912



MODELO DE UTILIDAD

por 20 años

por "UN CUADRO PICTORICO O DECORATIVO, A MULTIPLES PLANOS PARALELOS, CON SU CORRESPONDIENTE BASTIDOR O MARCO", a favor de D. Alejandro Bousquet Bousquet, de nacionalidad francesa, domiciliado en Barcelona, Petrixol 4.

.....

MEMORIA DESCRIPTIVA

5. El recurrente ha ideado y puesto en ejecución práctica una nueva modalidad de cuadros pictóricos, con su bastidor o marco, que por ser nuevo y de su propia invención solicita que se le garantice en su propiedad y exclusiva explotación mediante la concesión del registro por Modelo de utilidad a que se refiere la presente memoria descriptiva.

En los dibujos que a título de ejemplo se adjuntan a esta memoria se da una idea suficiente para describir

10. las características de la nueva modalidad de cuadros. Todo cuanto no afecte, altere, cambie o modifique la esencia de dichos cuadros será variable a los efectos legales del registro que se solicita.

15. Conforme puede verse en los expresados dibujos, el cuadro queda integrado por una tela, tabla o cartón -1- opaco, en el cual por los medios corrientes utilizados en el arte de la pintura y dibujo, o por los recursos usuales en las artes gráficas se pinta, dibuja o estampa un determinado dibujo o paisaje que constituirá el

20. fondo del cuadro u obra definitiva. Los elementos o motivos situados en un término intermedio del cuadro u obra se pintan, dibujan o estampan, ya sea directa o indirectamente sobre un cristal -2- transparente, que se colocará y fijará paralelamente al primero. Asimismo

25. los elementos o motivos situados en un primer término del cuadro u obra se pintarán, dibujarán o estamparán sobre otro cristal o vidrio -3- transparente, que asimismo se colocará paralelo a los anteriores. Finalmente

30. con un tercer cristal o vidrio -4- se cubrirá o protegerá el conjunto anterior.

Para fijar adecuadamente todos los planos o elementos se utiliza un marco o bastidor de madera -5- en el que se han previsto unas ranuras -6- o se disponen unos listones -7- para guiar y asegurar el paralelismo de

35. aquellos planos. En el primer caso, cabe preveer o bien unas aberturas laterales -8- para dar paso a los diferentes cristales; o, que uno de los lados, el -9- por ejemplo, por unas bisagras -10-, pueda abrirse o separarse para dar acceso a dichas ranuras.

40. El número de planos puede ser absolutamente varia-



ble, así como su tamaño; pudiendo ser igual o distinto en cada plano. Asimismo serán variables, sin limitación alguna, los motivos de los dibujos o pinturas representados y los medios físicos y recursos para ejecutarlos.

45. N O T A.

Se reivindica como objeto de este registro por Modelo de utilidad:

- 1.- Un cuadro pictórico o decorativo, a múltiples planos paralelos, con su correspondiente bastidor o marco, caracterizado por el hecho de estar integrado por un plano opaco en el que se ha pintado, dibujado, o estampado o impreso un motivo pictórico cualquiera y que constituye el fondo del cuadro; por uno, dos o más vidrios o cristales transparentes en los que se han pintado, dibujado, estampado o impreso las figuras o elementos que forman los primeros, segundos y términos intermedios de la misma composición u obra. Todos estos cristales o planos quedan situados ante y paralelamente al plano de fondo. Por otro cristal, este sin pintar, se cubre y protege el conjunto de los anteriores, quedando todos sostenidos por un marco o bastidor que a tal fin presenta las necesarias ranuras o listones de fijación, apoyo o guía.

65. Sean cuales fueren las circunstancias que concurren con la esencialidad del Modelo de utilidad definido en la anterior reivindicación, cual objeto es:

2.- "UN CUADRO PICTORICO O DECORATIVO, A MULTIPLES PLANOS PARALELOS, CON SU CORRESPONDIENTE BASTIDOR O MARCO",

70. Consta la presente memoria de cuatro hojas foliadas mecanografiadas por una sola cara y del dibujo adjunto.



14912

Barcelona diez y siete de marzo de mil novecientos
cuarenta y siete.

P. A. de D. Alejandro Bousquet Bousquet,

L. DURAN
P. P.

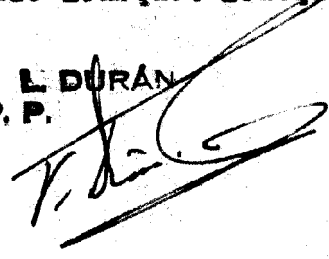

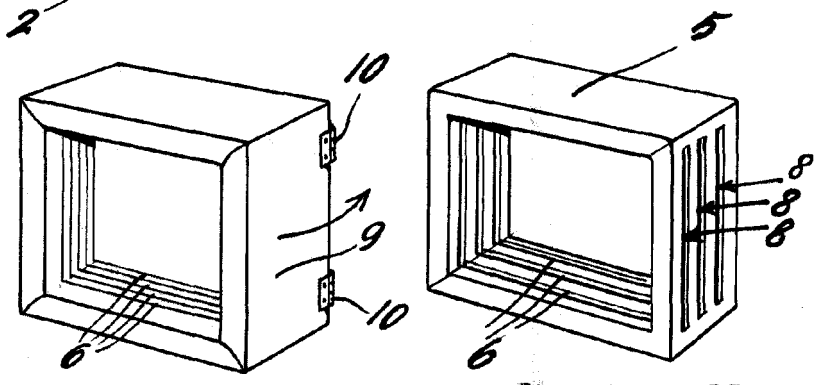
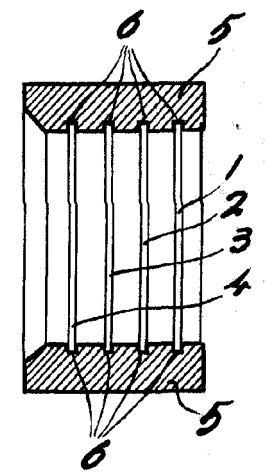
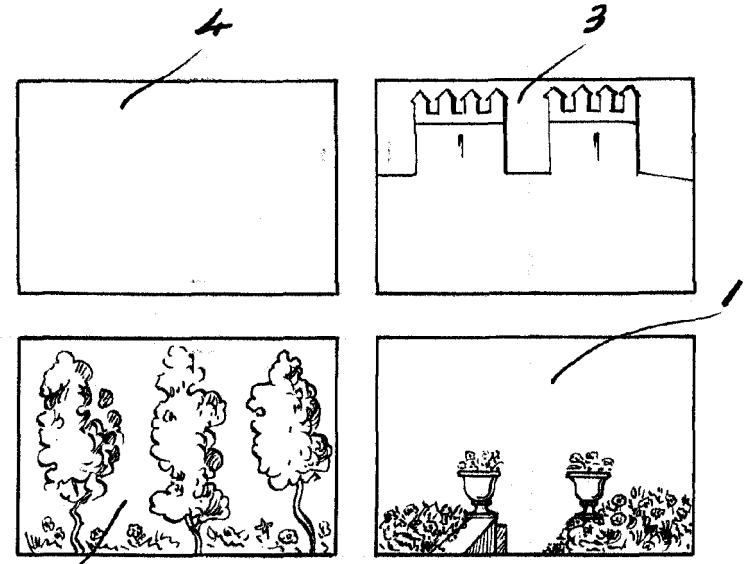
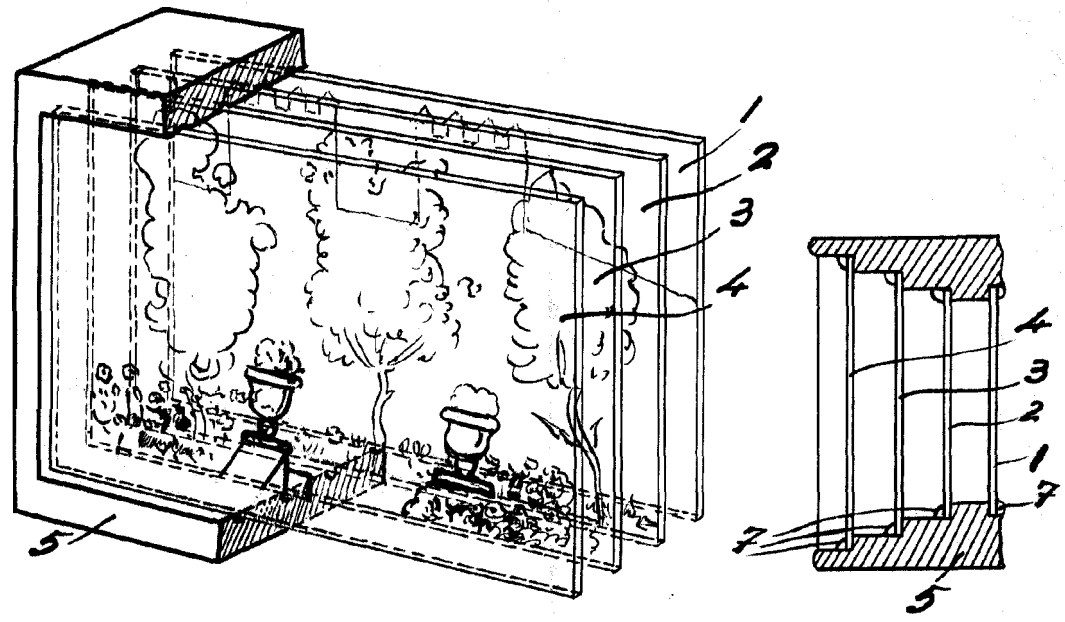

Barcelona, 17 de marzo de 1947.

L. DURÁN
P. P.
[Signature]

Escaleta variable