



14901

MODELO DE UTILIDAD

por 20 años

a favor de D. AGUSTIN ROVIRA PRATS, de nacionalidad española, domiciliado en Barcelona, Avda. J. Antonio Primo de Rivera, 465 -----

por un "ESTUCHE PORTA-LAPIZ DE PERFUMERIA" -----

MEMORIA DESCRIPTIVA

La diversidad de modelos de estuches para lápices destinados al pintado de los labios femeninos, demuestra claramente el interés que tiene para el público esta modalidad de estuches, algunos de ellos provistos de dispositivos de movimiento para el lápiz, a fin de facilitar la operación de pintado.

Estos dispositivos de movimientos, variadísimos en detalles constructivos tienen por objeto desplazar el lápiz, automáticamente o por manipulación, y en general presentan defectos que entorpecen su objetivo, atascán -



dose el lápiz o bien dificultando su salida por rozamientos excesivos y en algunos casos, con destrucción del mismo, por mala organización del dispositivo.

Con el Modelo de Utilidad, objeto de esta Memoria
5 Descriptiva, se ha logrado por un sencillo movimiento rotatorio de la base del estuche, la gradual salida del lápiz al exterior, a voluntad, para su uso, valiéndose de una ingeniosa y sencilla disposición retentora de la
10 barrita de color, lo que permite apurarla en su totalidad, con evidente economía.

Para facilitar la comprensión de su funcionamiento, pasamos a describir dicho estuche a continuación, ilustrando la descripción que sigue con los dibujos de la
15 adjunta hoja en los que puede apreciarse como ejemplo, un caso de realización práctica, en que:

La Fig.1 es una vista en alzado y corte vertical, del cuerpo interior principal del estuche, y su base.

La Fig.2 representa asimismo en alzado, corte vertical y planta, una pieza complementaria o cuerpo exterior
20 de rotación libre sobre el primero.

La Fig.3 es un fragmento en corte vertical y en planta, de ambos cuerpos unidos con la pieza porta-barritas.

La Fig.4 es una vista en alzado y planta, del estuche sin la tapa.

25 Se caracteriza por estar compuesto de un receptáculo cilíndrico (-1-) o cuerpo principal, que presenta en su parte baja una zona -9- roscada exteriormente que se ajusta a una pieza -3- también cilíndrica o de cualquier
30 otra forma, que sirve de base al estuche y que presenta en el centro un hueco -11- roscado interiormente en co-



correspondencia con la rosca exterior -9- del receptáculo -1-.

Esta pieza -3- presenta también al exterior el fileteado -12- para roscar la tapa general del estuche.

5 Deslizante en el interior de este receptáculo -1- se aloja un cubilete -4- cilíndrico y concéntrico que actúa como vehículo soporte de la barrita de lápiz -7- (visto de puntos en el dibujo) estando provisto este cubilete -4- de dos orificios opuestos diametralmente por los que
10 atraviesa un pasador -6- el cual a su vez se desliza por sus extremos a modo de corredera a lo largo de dos ranuras -5- y -5'- verticales practicadas también diametralmente opuestas en el cuerpo principal -1- ya mencionado, cuyo extremo superior o boca presenta un rebordeado formando el retallo exterior -10- y en la base o parte inferior el rebordeado -8- (Fig.1).

Una tercera pieza -2- (Fig.2) o cilindro rotatorio de un diámetro exterior ajustable precisamente al retallo -10-, se superpone concéntricamente con la pieza -1-
20 en forma que pueda girar libremente por el eje vertical común. Esta pieza -2- presenta su superficie interior estriada en dos espirales paralelas que se desarrollan a lo largo de la pieza y que quedan en hueco en la superficie interior de la misma. En estos huecos en espirales se apoyan los dos extremos -6'-6''- del pasador -6- (Fig.3) una vez montado el estuche, todo ello realizado de tal manera que, el estuche funciona con el lápiz -7- sostenido por un extremo en el cubilete -4-, una vez ajustado el cuerpo o receptáculo cilíndrico -1- con
30 la base o pieza -3-, y el cilindro rotatorio -2- concén-



-4-

trico retenido entre dicha base -3- y el borde -10-, haciendo girar este cilindro rotatorio -2-. Según sea el sentido del giro, el cubilete -4- alojado en el interior del estuche, ascenderá o descenderá obligado por deslizamiento de sus extremos opuestos -6'- y -6''- del pasador -6-, apoyados en las guías que forman respectivamente las dos espirales paralelas en hueco -13- y -13''-, conforme indica la Fig.2, llevando la barrita consigo, que en su virtud saldrá o se ocultará en el interior del estuche, el cual será complementado por una tapa adecuada, retenida por su borde en la base -3- por la zona rosca-
5 da -12''-.

Podrán ser variables, los materiales y dimensiones y en general todo cuanto no altere, cambie o modifique la esencialidad del Modelo.
15

N O T A

Se reivindica como objeto del presente Modelo de Utilidad:

1.- Estuche porta-lápiz de perfumería, caracterizado esencialmente por estar compuesto de cuatro piezas acopladas de material plástico, metálico u otro adecuado, de las que una consiste en un cuerpo tubular cilíndrico o prismático exteriormente, envolvente de otro concéntrico en forma de receptáculo cilíndrico dentro del cual se
20 desliza a su vez un cubilete del mismo u otro material, que sostiene la barrita de color o lápiz, cuyo movimiento de ascenso o descenso en el interior de este receptáculo se realiza en virtud del apoyo de los extremos de un pasador transversal que atraviesa el cubilete y que se
25 apoyan en dos ranuras en espiral, paralelas dispuestas
30



en la superficie interior de la pieza o cuerpo envolvente rotatorio.

2.- Estuche porta-lápiz de perfumería, según reivindicación 1, caracterizado esencialmente porque la pieza receptáculo va unido a rosca u otro medio de unión, por un extremo, a una base o plataforma de mayor anchura o diámetro y por el otro extremo presenta un rebordeado con retallo circular exterior, entre cuya base y reborde es retenida con movimiento de libre rotación, la pieza o cuerpo envolvente, estando además dicho receptáculo cilíndrico, provisto de dos ranuras longitudinales diametralmente opuestas que sirven de guías a los extremos del pasador que soporta el cubilete.

3.- Estuche porta-lápiz de perfumería, según reivindicaciones 1 y 2, caracterizado esencialmente porque el estuche puede ser completado por una cubierta o tapa a rosca o a ensamble, de forma adecuada, dotando a la base de la correspondiente zona roscada u otro medio conveniente para el cierre del estuche.

4.- ESTUCHE PORTA-LAPIZ DE PERFUMERIA.

Consta la presente Memoria Descriptiva de cinco hojas foliadas, mecanografiadas y escritas por una sola cara, acompañadas de una hoja de dibujos.

Madrid, a 18 de abril de 1947

AGUSTIN ROVIRA PRATS
P.A. MANUEL DE RAFAEL,
P.P.

14901



FIG. 1

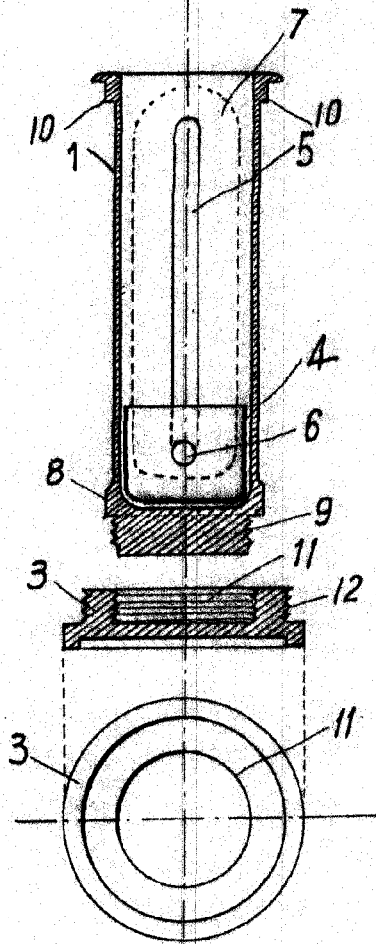

FIG. 2

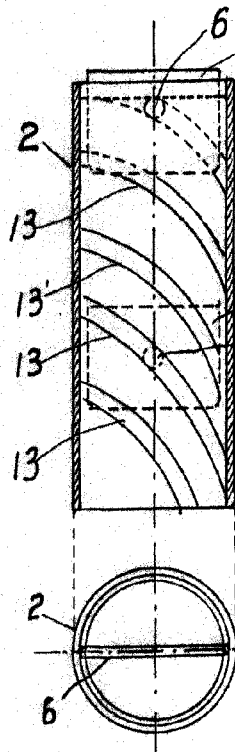

FIG. 3

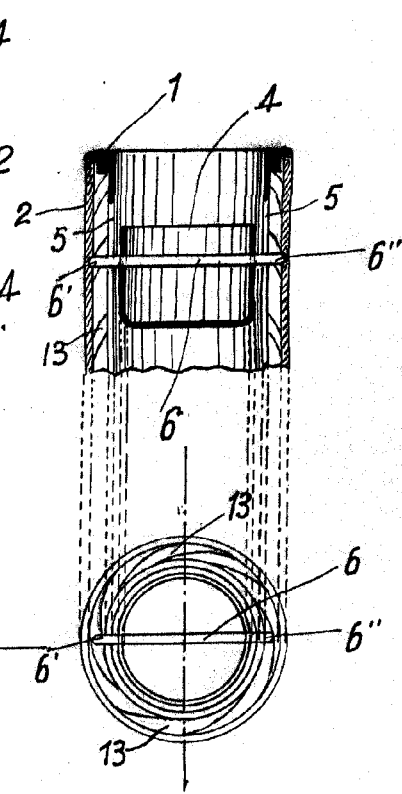
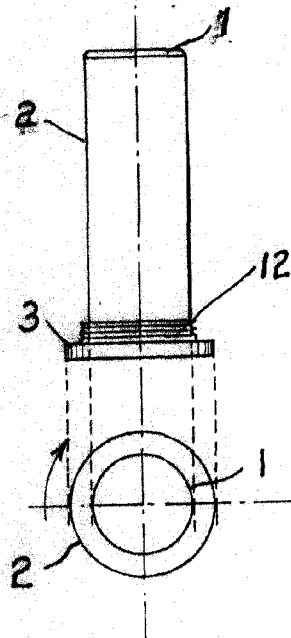

FIG. 4



Madrid, 8 Abril de 1947

P. A.

MANUEL DE RAFAEL

P.P.

Manuel de Rafael