



14884

14884

MEMORIA DESCRIPTIVA  
DE UN  
MODELO DE UTILIDAD  
por VEINTE años.

- 5.- Cuyo registro se solicita a favor de D. JESUS GARCIA GONZALEZ, de nacionalidad española, residente en San Sebastian, Avda. del Generalísimo, 12, quien manifiesta que lo que es objeto del modelo que solicita, es nuevo y propio del solicitante, no es conocido ni practicado en España, ni Posesiones del Norte de Africa, y se refiere a:
- 10.-

UN PERCHERO DE PAÑOS Y TELAS DE ASEO

- El modelo cuyo registro se solicita, tiene como finalidad poder colgar y sujetar toda clase de telas y paños de aseo, que hasta la fecha era efectuado colgándolos de clavos o perchas sujetos a la pared, lo que determinaba el agujereamiento de las mismas con grave daño de la decoración y todo ello con el riesgo de que estos objetos salientes podían ocasionar daño en las personas o niños, al utilizarlo o transitar por las inmediaciones.
- 15.-
- 20.- Con el aparato objeto de este modelo de utilidad, basta con dos perforaciones que se efectúan en la pared para poder acoplar a ella la base del aparato, desde el cual se acoplan el dispositivo o pieza del que han de pender las telas o paños a colgar.

25.-

DESCRIPCION



30.- Consiste este modelo, en una base de madera, baquelita, metal blanco, marmol, etc. etc., (figura 5), sobre la cual se efectúan tantas perforaciones como colgadores han de fijarse. Estas perforaciones tienen un diámetro igual a la circunferencia interior de la arandela (figura 2), destinada a sujetar el aparato de goma sujetador o colgador de telas.

35.- Este, que constituye por decirlo así el elemento principal del modelo que se registra, es de goma elástica (figura 3), con unas incisiones en el centro, cuatro en total en línea recta, en forma de estrella, dos largas y otras dos más cortas, en las cuales al introducir una tela o paño, queda fuertemente sujeto por la presión o elasticidad de la goma. Estos cortes se hacen en forma zig-zagueante, de modo que al ejercer la presión hagan el efecto de pequeños dientes para mejor sujeción de los paños colgados. Como es natural pueden construirse en goma de diferentes colores.

40.- La pieza o figura núm. 4, son los tornillos o tirafondos de cabeza redonda, cortada por el centro de su superficie, cromados o niquelados que sirven para sujetar la arandela núm. 2, que aprisiona la pieza núm. 3, a la base de madera o pieza núm. 5.

45.- Resta decir que el aparato objeto de este modelo puede construirse de madera, en su forma más económica y práctica, como de metal blanco o marmol en su forma más lujosa.

#### 50.- REIVINDICACIONES

Primera.- Se reivindica, Un perchero de paños y telas de aseo.  
 Segunda.- Se reivindica, un perchero de paños y telas de aseo, caracterizado por una base de madera, baquelita, metal blanco o marmol, sobre la cual se hacen tantas perforaciones como colgadores han de fijarse en ella, y cuyas perforaciones tienen un diámetro igual a la circunferencia interior de la arandela que ha de empetrarse en ella.



- 60.- Tercera.- Se reivindica, un perchero de paños y telas de aseo, caracterizado por formar parte del mismo una arandela de metal cromado o niquelado, perforada por cuatro sitios, destinada a sujetar el aparato de goma sujetador o colgador de telas, a la base de madera a que se alude en la reivindicación segunda.
- 65.- Cuarta.- Se reivindica, un perchero de paños y telas de aseo, caracterizado por una goma elástica, con unas incisiones en el centro en número de cuatro, en línea recta, en forma de estrella dos de mayor longitud que las otras, en cuyas incisiones al introducir un paño o tela, queda sujeto por la presión y elasticidad de la goma.
- 70.- Quinta.- Se reivindica, un perchero de paños y telas de aseo, caracterizado porque los cortes o incisiones a que se alude en la reivindicación anterior adoptan forma zig-zagueante a los fines hagan las veces de pequeños dientes para mayor sujeción de los paños que han de colgarse.
- 75.- Sexta.- Se reivindica, un perchero de paños y telas de aseo, caracterizado, porque la sujeción de la arandela que aprisiona la pieza a que se alude en la reivindicación cuarta, a la base de madera, se efectúa con unos tornillos o tirafondos de cabeza redonda y superficie cortada por su centro.
- 80.- Séptima.- Se reivindica UN PERCHERO DE PAÑOS Y TELAS DE ASEO. La presente Memoria Descriptiva, consta de tres hojas, escritas a máquina por una sola cara.

Madrid, 16 abril 1947

14884

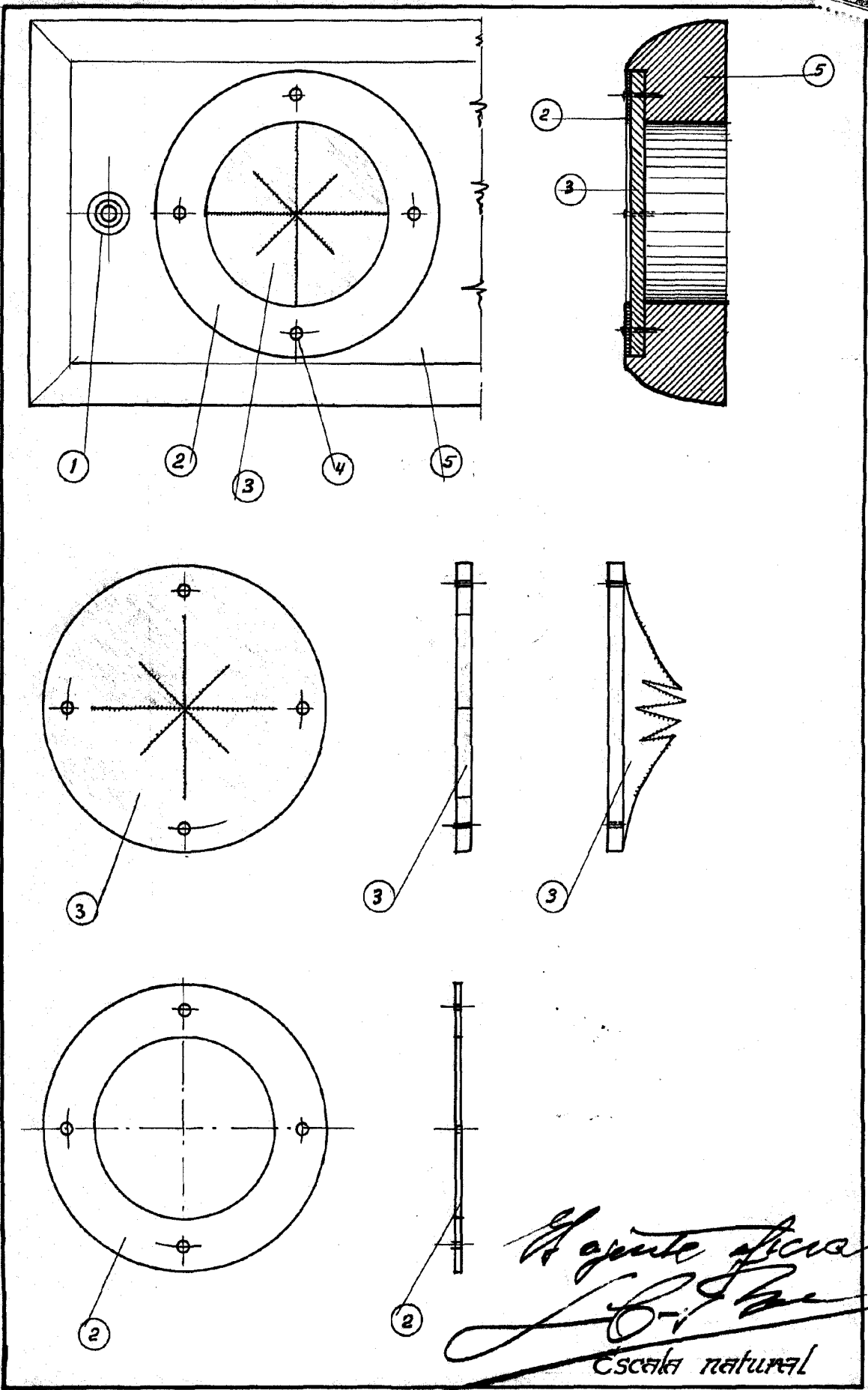
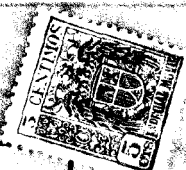

*Power*

*Agente oficial*  
*L. B. F. S. e*  
 Escala natural