

14878

Carpeta núm. 2,627.

Expediente núm.

M O D E L O D E U T I L I D A D

a favor de

D. Miguel Llebot Baella, domiciliado en Barcelona,

5

por:

«Caja de madera para el transporte de botellas»

-o00o-



M e m o r i a d e s c r i p t i v a

El objeto del presente modelo de utilidad

10 lo constituye una caja de madera para el transporte de
botellas que esencialmente se caracteriza en que las dos
series de tabiques que interiormente dividen la caja en
compartimientos y que se cruzan normalmente, se encuen-
tran reforzadas en su unión por unas piezas metálicas en
15 forma de cruz que se disponen sobre los cruces de las dos
series de tabiques y a los cuales se fijan mediante cla-
vos por ejemplo.

Para poder describir con todo detalle posi-
ble el modelo de caja o cajón que nos ocupa, en la hoja
20 de dibujos adjunta se muestra, a título de ejemplo, una
forma de ejecución práctica de la misma. La figura es u-
na vista en perspectiva de la caja de madera para el trans-
porte de botellas que nos ocupa.

Tal como muestra la figura, la caja presen-
25 ta interiormente dos series de tabiques -1- y -2- que la

dividen en compartimientos en los cuales se disponen las
botellas; estos tabiques, que se cruzan normalmente, se
encuentran reforzados entre sí mediante unas piezas metá
licas -3- en forma de cruz que se disponen sobre los cru
ces. Dichas piezas metálicas -3-, por sus extremidades,
30 quedan clavadas a los cantos o bordes de los tabiques -1-
y -2-, al tiempo que son rebatidas sobre las caras de los
repetidos tabiques unas prolongaciones laterales -3'- pre
vistas en las extremidades de los brazos de la cruz que
35 ferman las citadas piezas metálicas -3-.

Despues de lo manifestado se comprende
que serán susceptibles de variación aquellos detalles de
realización del modelo de utilidad que se reivindica que
no influyan en su esencialidad, en su consecuencia las di
40 mensiones de la caja podrán ser las que se tengan por con
venientes y para contener el número de botellas que se de
see.



N O T A

Se reivindica como objeto de este MODE-
45 LO DE UTILIDAD, por espacio de los veinte años marcados
por la ley, la exclusiva de fabricación y venta en España
de:

1. Una caja de madera para el transporte de
botellas, que esencialmente se caracteriza en que las dos
50 series de tabiques (1, 2) que dividen interiormente la ca
ja y que se cruzan normalmente, se encuentran reforzadas
en su unión por unas piezas metálicas (3) que se disponen
sobre los cruces y que, por sus extremidades, se clavan a

a los cantos o bordes de los tabiques.

55. 2. La caja de madera para el transporte de botellas, objeto de la reivindicación 1, que esencialmente se caracteriza en que en las extremidades de los brazos de las piezas metálicas (3) se han previsto unas prolongaciones laterales (3') que quedan rebatidas sobre las
60 caras laterales de los tabiques (1, 2).

3. Una "Caja de madera para el transporte de botellas".

Barcelona, 29 de marzo de 1947.

P.P.



14878

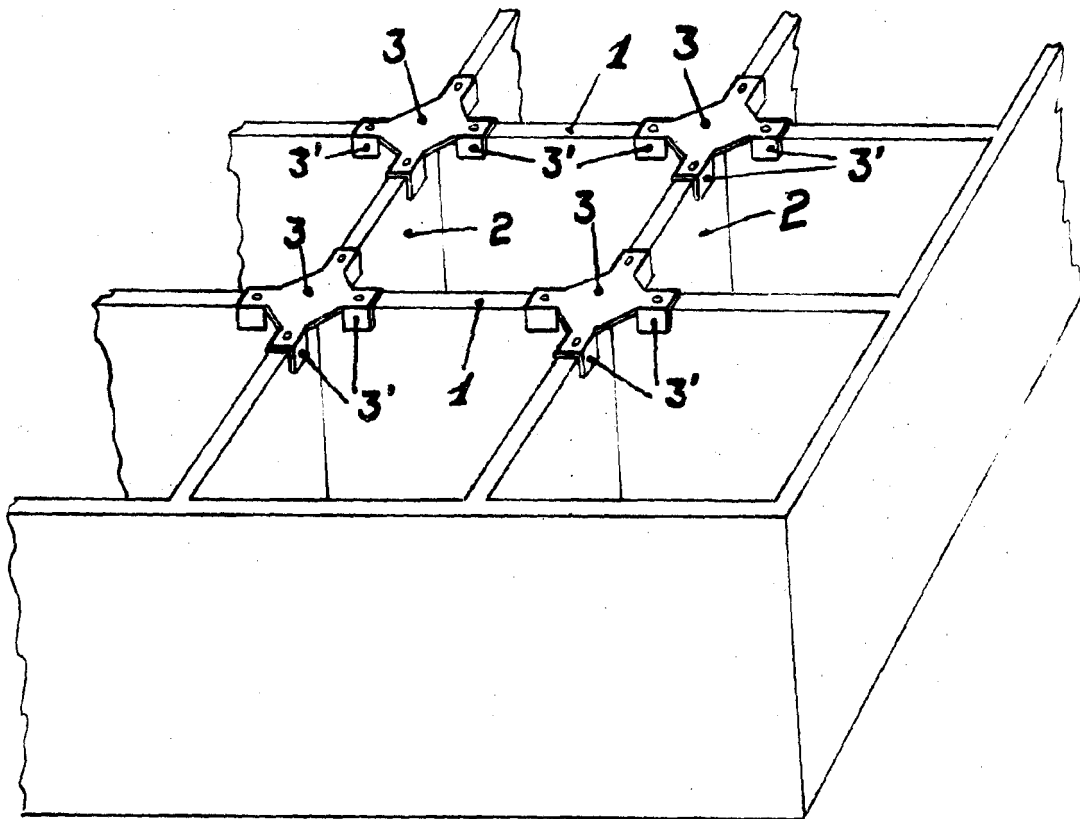

ESCALA VARIABLE

Barcelona, 29 de marzo de 1947.

P.P.