

14877



M O D E L O
D E
U T I L I D A D

para "UN CIERRE ESTANCO PARA FRASCOS O TARROS ENVASE DE MERMELADAS Y CONFITURAS", a favor de la razón social española La Suiza Reñé, S.A., residente en Barcelona.

- . -

MEMORIA DESCRIPTIVA

El presente modelo de utilidad se refiere a un cierre estanco para frascos o tarros envase de mermeladas y confituras.

5. Se caracteriza el modelo de referencia por la disposición invariable de la tapa, la cual queda encajada en un reborde del frasco y por el medio metálico de fijación de ambos elementos consistente en un fleje de acero de forma especial encajado diametralmente sobre la tapa y abarcando los
10. bordes de unión de tapa y cuerpo, ejerciendo su acción de muelle contra un reborde circular que presenta el cuerpo.

Para facilitar la explicación se acompaña a la presente memoria una lámina de dibujos en la cual se ha representado un caso de ejecución que se cita a título de ejemplo.

15. En el dibujo:
la figura 1ª representa un envase en proyección horizontal.
la figura 2ª indica el mismo en alzado, y
la figura 3ª manifiesta en sección diametral par-
20. cial, el acoplamiento y fijación por muelle de ambas partes

14877



del envase.

5. Consiste el modelo en un frasco o tarro -1- en el cual su brocal presenta exteriormente un escalón circular -2- en donde se asienta el borde cóncavo -3- de la tapa -4-, colocando entre ambos una arandela de goma o similar, -5-. Con esta colocación la tapa no puede correrse lateralmente.

10. La presión entre tapa y escalón -2- se efectúa por el fleje de acero -6- encajado sobre el conjunto, en el cual sus extremos -7- afectan una forma en ángulo entrante en combinación con la curvatura que tienen las aristas -8- del fleje.

La deformación elástica provocada por el reborde -2- en el ángulo entrante del muelle, hace reforzar al fleje dándole efecto prensor sobre la tapa.

15. El modelo dentro de su esencialidad, puede ser llevado a la práctica en otras variaciones a las cuales alcanzará igualmente la protección que se recaba. Podrá pues, ser construido en cualquier forma y tamaño, utilizando para su fabricación los materiales más adecuados, por entrar
20. todo dentro del espíritu de las reivindicaciones.

N O T A

Descrito el objeto y utilidad de la invención, lo que se declara como no divulgado ni practicado en España, comprende las siguientes reivindicaciones:

25. 1ª.- Un cierre estanco para frascos o tarros envase de mermeladas, y confituras, caracterizado esencialmente, por estar constituido por un brocal en el frasco o tarro que deja exteriormente un escalón circular plano, para asiento del borde cóncavo circular de la tapa, disponiendo entre ambos elementos una arandela de goma.

14877



51 2^a.-- Un cierre según la anterior reivindicación en el cual, la tapa es de contorno con pestaña o borde cóncavo hacia el brocal y la superficie frontal de este borde es adecuada para apoyarse uniformemente sobre el escalón del brocal del frasco o tarro.

10. 3^a.-- Un cierre según viene reivindicándose en el cual, la unión a presión para el íntimo contacto de borde y pestaña con su arandela interpuesta, se efectúa mediante un fleje de acero que se coloca diametralmente sobre la tapa y cuyas puntas estan dobladas sucesivamente en ángulos saliente y entrante, siendo este último el que se engancha bajo el resalte circular del brocal ejerciendo con ello una deformación de la lámina que dá lugar a la presión de cierre hermético.

15. 4^a.-- Un cierre estanco para frascos o tarros en vase de mermeladas y confituras.

20. Según se describe y reivindica en la presente memoria descriptiva, que consta de cuatro hojas, foliadas y escritas a máquina por una sola cara, acompañadas de una lámina de dibujos.

Madrid, a 27 de Mayo de 1943.

LA SUIZA RENÉ, S.A.

p.a. JANNI CERN

M. P.

14877



Fig. 1ª

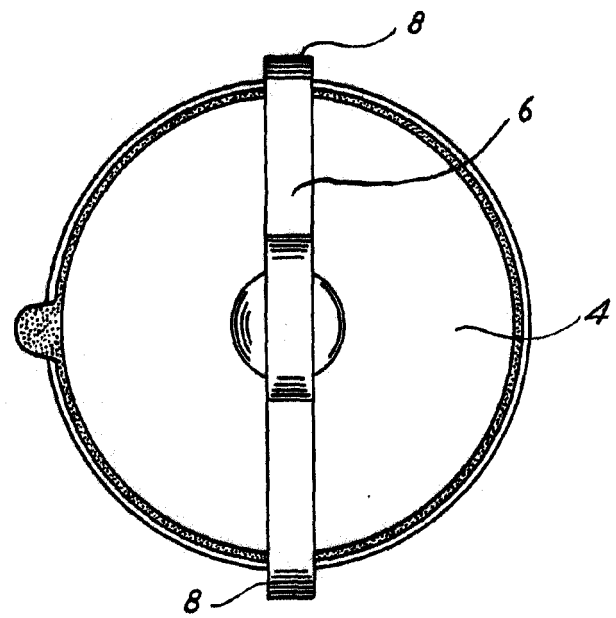

Fig. 3ª

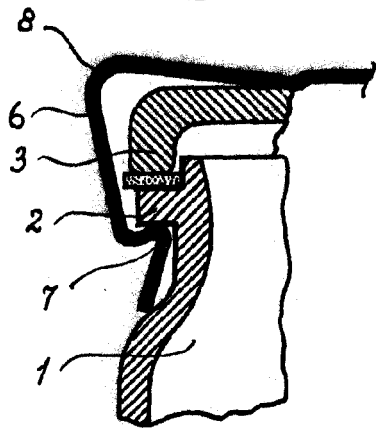
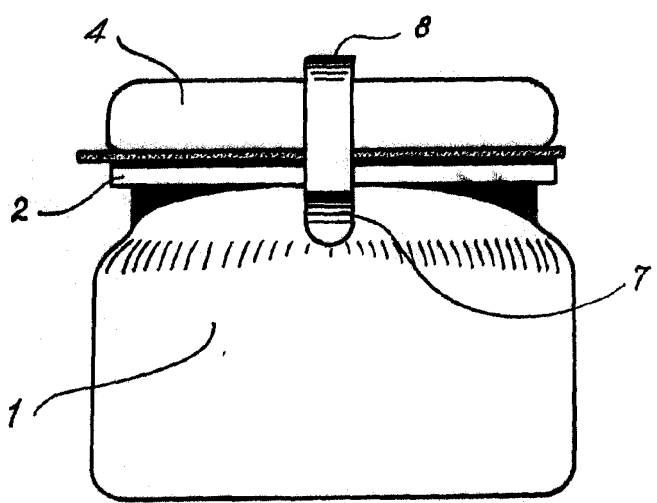

Fig. 2ª



Madrid, 27 Marzo 1943
Jaime Isern
pp. *[Signature]*