



29

14774

EB/. -

MEMORIA DESCRIPTIVA

para un modelo de utilidad por veinte años, en España; para: - Dispositivo colgador - a favor de Don José María Fernández Latorre de Olaveaga, residente en Bilbao (Vizcaya) Dique, 9 -

-/-/-/-/-/-/-/-/-/-

El presente modelo de utilidad se refiere a un dispositivo colgador, que puede aplicarse fácilmente sobre superficies suficientemente pulimentadas (como paredes estucadas) cuando no se las pueda o no se las quiere horadar con clavos o similares, como ocurre en los camarotes de barco o avión, vagones de lujo de ferrocarril, habitaciones bien decoradas, etc. etc.

Esencialmente, el colgador consiste en la conveniente adaptación de dos elementos de características conocidas, de modo que constituyen un efecto nuevo en su organización y aplicaciones. Le forman una ventosa, destinada a ser aplicada a la superficie pulimentada por su lado cóncavo, y a la cual, por su otro lado, se une una pieza telescópica, formada por dos tubos enchufados, de forma que la parte propiamente destinada a servir de colgador es extensible, pudiendo determinarse por su parte libre en la forma que se considere más adecuada, de acuerdo con los efectos a que deba servir de soporte.

Para mayor claridad y concreción de esta memoria descriptiva,

14774



en las adjuntas figuras exponemos una forma de ejecución del colgador reivindicado, que no tiene carácter alguno limitativo, sino únicamente el de ejemplo de realización, a los fines indicados; ya que tanto en la forma y dimensiones de las distintas partes que lo constituyen, como en los materiales empleados en su construcción o en cualquier otro detalle de presentación u organización, que tampoco afectan a la esencialidad reivindicada, pueden hacerse cuantas modificaciones se estimen oportunas, dando lugar a variantes igualmente comprendidas y protegidas por el presente registro.

10 La figura 1 representa en perspectiva el conjunto de un colgador, del modelo reivindicado.

La figura 2 muestra el corte, por uno de sus planos diametrales, del mismo colgador.

15 Con referencia a dichas figuras, y a los números que sobre ellas designan las distintas partes del colgador, su descripción es como sigue:

La parte 1 es de forma y material adecuado para constituir la ventosa que se aplica a la pared o sitio en el que quiera colgarse algún efecto.

20 A ella va unido un cilindro 2 de bakelita, metal o cualquier material conveniente; en el interior del cual entra y puede desplazarse otro cilindro 3, del mismo o similar material, que va provisto de una ranura 5 que aloja el pitón 4 atornillado en el 2 y que sirve para limitar el recorrido del 3 dentro del 2.

25 En la extremidad exterior del cilindro 3, va la cabeza 6 del colgador, que en cada caso tendrá la forma más adecuada para soportar los efectos a que se destine, y que, en el caso concreto de las figuras, es una arandela de caucho, en forma de cruz 7, que sirve para colgar toda clase de prendas, como toallas, servilletas, pañuelos, etc. etc.

30

-----



N O T A  
 =====

La presente modelo de utilidad, consta de las siguientes reivindicaciones:

5 1. - Dispositivo colgador, caracterizado porque esta constituido por una pieza, de forma y material adecuado para constituir una ventosa, adaptable a cualquier pared debidamente pulimentada, a la cual se une, por su parte exterior, un tubo de material apropiado, en el cual se aloja, y puede desplazarse, otro que en su extremo libre lleva la cabeza del colgador, formando las tres piezas un conjunto  
 10 extensible.

15 2. - Dispositivo colgador, caracterizado porque el recorrido del tubo que lleva unida la cabeza del colgador, en el solidario de la ventosa, esta limitada mediante un tornillo prisionero, o pitón, colocado en uno de ellos que se aloja en una ranura dispuesta en el otro.

3. - Dispositivo colgador, caracterizado porque la cabeza del colgador puede adoptar cualquier forma conveniente para la clase de efectos a los que se le destine, y preferentemente estar constituida por una arandela de caucho, seccionada en forma de cruz, como se indica en (7) en las adjuntas figuras.  
 20

4. - Dispositivo colgador -

Según se describe y reivindica en esta memoria descriptiva y se ilustra con los planos que a la misma se acompañan.

25 La cual consta de tres hojas, foliadas y escritas a máquina por una sola de sus caras.

Madrid, a 29 de Marzo de 1947. -

14774

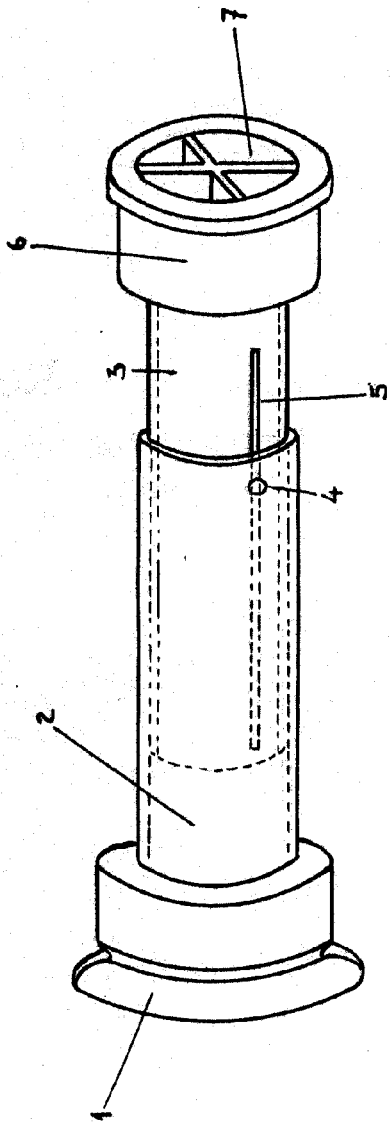

Figura 1<sup>a</sup>

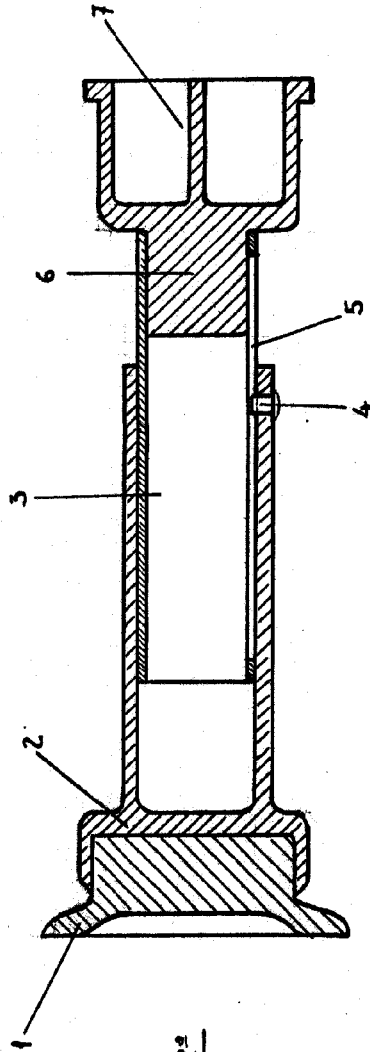

Figura 2<sup>a</sup>

ESCALA VARIABLE