

14752

14752



MODELO DE UTILIDAD

por 20 años

por "UNA CAJA PERFECCIONADA, DE CIERRE HERMETICO", a favor de Don Ricardo Pallissó Solé, de nacionalidad española, domiciliado en Barcelona, calle Balcells, 46.

MEMORIA DESCRIPTIVA

Cuando en las cajas de envase se exige un cierre herético, por la índole del contenido a que se destinan, ocurre que, si no se prevé un dispositivo anexo para abrir el tape, es difícilísimo abrirlas, y, si no se prevé ningún dispositivo, como generalmente ocurre presentan el grave inconveniente de que es un verdadero problema el abrirlas, precisando, muchas veces, recurrir al uso de cuchillos y palanquetas, con el consiguiente riesgo y el seguro deterioro de la caja.

10. El recurrente se propone dar a conocer y fabricar

en España, donde en la actualidad se desconocen, unas cajas perfeccionadas, a este fin, que recientemente se han lanzado al mercado en los Estados Unidos de Norteamérica.

15. Por todo ello, de acuerdo con la Legislación española vigente, el recurrente solicita que se le garantice en su propiedad y exclusiva explotación, mediante la concesión del registro por Modelo de utilidad a que se refiere la presente memoria descriptiva.

20. En los dibujos adjuntos, a título de ejemplo, a esta memoria, se da una idea de las características esenciales de la nueva caja.

En dicha caja, la bandeja o fondo -2-, presenta simplemente un ligero reborde o embutido salientes -3- hacia el exterior. Esencialmente, dicha bandeja es, por tanto, semejante a las de las cajas corrientes de esta clase.

En cambio, el tape -1-, presenta su reborde -4- doblado o rebatido hacia afuera y hacia arriba, o sea que queda formando una especie de canal anular -5- de refuerzo. La pared lateral de este tape, presenta uno o más embutidos hacia adentro, que generalmente serán tres, dispuestos dos de ellos, los -7-, diametralmente opuestos entre sí, y el tercer -8- a 90º respecto a ellos. La finalidad de estos embutidos, es presionar elásticamente al reborde -3- de la bandeja, afianzándose, por tanto, así, el cierre perfecto de la caja.

Para abrirla, basta presionar con los dedos el tape contra la bandeja por su punto diametralmente opuesto a -8-, conforme se indica por una flecha -6-



u otro signo pintado o grabado en el exterior del tape y se detalla en la figura III, para que, al bascular el tape -1- respecto a -2-, como se indica con el ángulo -9-10-11-, se consiga desprender el embutido -8- de la nervadura -3- y, con ella, asimismo los embutidos -7-.

45. A los efectos legales del registro que se solicita, serán variables todos cuantos detalles no afecten, alteren, cambien o modifiquen la esencia de la caja descrita, así, tanto los materiales a que se destine el envase, como los específicos de su construcción, que pueden ser, entre otros, de material plástico, de metal o cualquier otro, siendo asimismo variables las cuestiones de tamaño y forma de la caja.

N O T A.

55. Se reivindica como objeto de este registro por Modelo de utilidad:

1º. Una caja perfeccionada, de cierre hermético, caracterizada por el hecho de que su tape presenta el borde reforzado mediante un doblado o rebatido de su material hacia afuera y hacia arriba, o sea, formando una especie de canal alrededor del tape; y, además, sus paredes laterales, presentan tres embutidos hacia el interior, dos de los cuales quedan diametralmente opuestos entre sí, y el tercero, desaliado a 90º respecto a ellos, con el fin de aprisionar elásticamente con los tres, al reborde saliente de la bandeja. Con lo que, basta presionar entre sí, con los dedos de una mano al tape contra la bandeja, por un punto diametralmente opuesto al tercer embutido, o sea el intermedio, para conseguir que el tape bascule respecto a la bandeja, separándose



70.

aquel embutido de la nervadura. El punto exacto para ejercer la presión, se indica por una flecha u otro signo pintado o grabado en el exterior del tape.

75. Sean cuales fueren las circunstancias que concurren con la esencialidad del Modelo de utilidad definido en la anterior reivindicación, cual objeto es:

29. UNA CAJA PERFECCIONADA, DE CIERRE HERMETICO.

80. Consta la presente memoria de cuatro hojas, foliadas y mecanografiadas por una sola cara, y del dibujo unido a la misma.

Barcelona a trece de marzo de mil novecientos cuarenta y siete.

P. A. de Don Ricardo Fallissé Solé,



L. DURAN
P. P.

14752

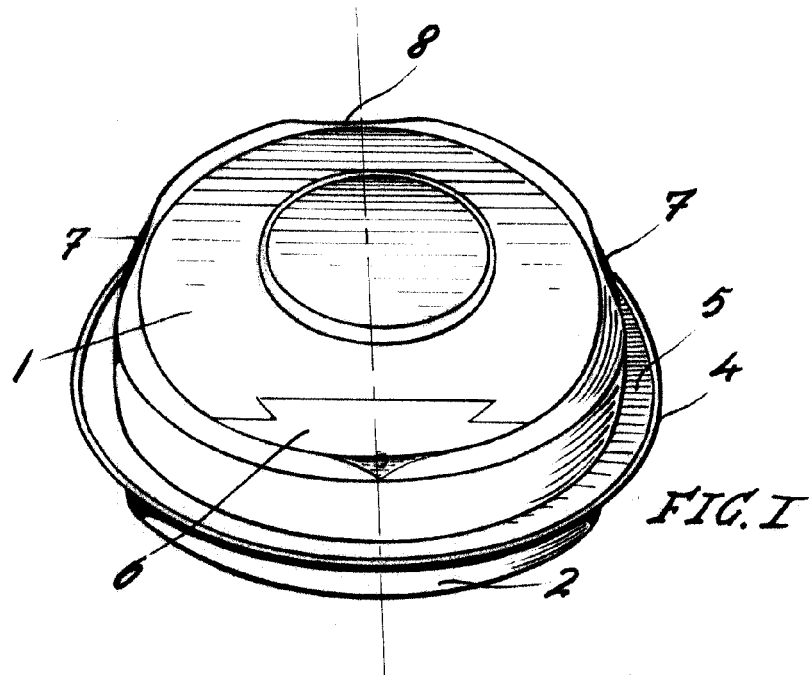

FIG. I

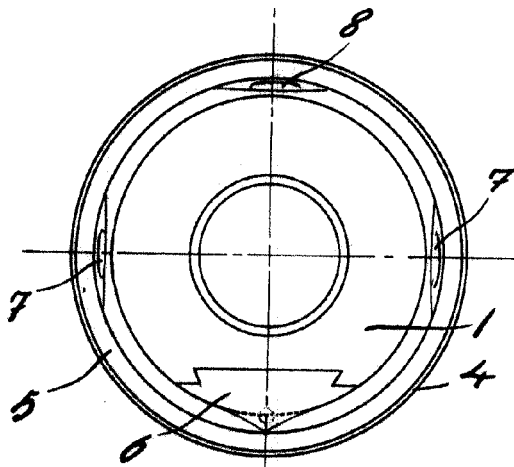

FIG. II

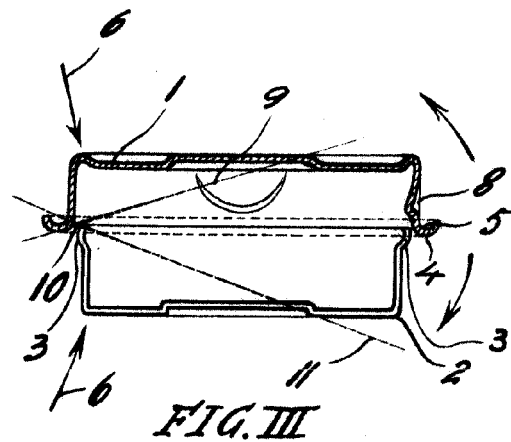

FIG. III

Barcelona 13 marzo 1947

L. DURÁN
P. P.



Escala variable