

14748



14748

MODELO DE UTILIDAD

por veinte años

a favor de Don Juan GUILLEM FERNANDEZ, de nacionalidad española, residente en Barcelona, calle Badajoz, número 84, por:

"UN EXPRIMIDERO"

MEMORIA DESCRIPTIVA

- 1 El valor vitamínico descubierto en las naranjas y limones, aparte las aplicaciones que siempre han tenido sus jugos como excelentes bebidas, extendiendo e intensificando su consumo, ha determinado se buscara insistentemente la semimecanización del exprimido de los dichos frutos. El presente registro tiene por objeto un aparato exprimidor práctico y sencillo, muy simplificado y de gran eficacia, permitiendo agotar con rapidez la casi totalidad del jugo de la fruta.
- 5
- 10 Consta la dicha exprimidora de los siguientes elementos

14748



fundamentales:

- 5 a) Un receptáculo en el que se recoge el jugo exprimido, preferiblemente provisto de pico para vacilar el vertido del dicho jugo y con un dispositivo anexo para su fijación a una pared, columna, soporte o elemento simolar;
- b) Un colador que se ajusta al cazo o receptáculo dicho, por cuyos agujeros pasa el jugo al referido cazo, según se va exprimiendo de la fruta;
- 10 c) Un elemento, contra el que se aprieta la fruta a exprimir, que queda encima del colador y puede hacerse girar, el cual presenta aletas, afectando la envolvente de su conjunto una forma que se aproxima a la de un semielipsoide de revolución, o sea más o menos coincidente con la de un medio limón o la de una media naranja, y.
- 15 d) Un manubrio mediante el que se hace girar el elemento relacionado en "c".

Los dibujos adjuntos ilustran un ejemplo concreto de realización del nuevo exprimidero. Ellos facilitarán su más exacta comprensión; pero explícitamente se manifiesta, que a los efectos legales de este registro, podrá ser variable en el aparato todo cuanto revista carácter accesorio o circunstancial relativamente a lo que constituye su esencialidad:

En dichos dibujos: Figura 1 es una perspectiva del conjunto del aparato y figura 2 un corte vertical del mismo por su plano de simetría:

Según consignado, el exprimidero en cuestión está constituido con un cazo 1 en el que se recoge el jugo exprimido y con un pico o vertedero para facilitar el vertido del líquido al inclinar el cazo, posibilitando la tal salida incluso sin

14748



necesidad de quitar el colador 2. Este colador se ajusta a la boca del cazo 1, formando al efecto un rebajo, entrando ligeramente forzado. Sobre el plano o fondo del colador 2 queda el órgano raspador 5, atornillado al extremo del vástago 3, guiado por la columna-cojinete 8 constituida con el propio fondo del cazo 1. Al dicho eje -y con él al órgano 2- puede imprimirse movimiento de giro, a mano, mediante el manubrio 4. El receptáculo 1 lleva el aditamento de las aletas 6 de aristas ligeramente convergentes, que se introducen en las canales o ranuras 7, asimismo con ligera conicidad, de una pieza que se fija a una pared o soldadizada con un soporte cualquiera.

Se tiene que, fijada la pieza 7 a una pared o soporte y suspendido de ella el cazo 1, armado éste con su colador 2, raspador 5, eje 3 y manubrio 4, bastará aplicar una media naranja o limón, boca abajo, contra el vértice de 5, y apretar el mismo con cierta presión y dar vueltas al manubrio 4. Con ello, las aletas del raspador 5 van desgarrando y comprimiendo la carne de la fruta, extrayendo su jugo, que cae por los agujeros 2 en el receptáculo 1. Bastará entonces descolgar el aparato de su suspensión 7 e inclinar el cazo para que el jugo salga por su pico. Para la limpieza del exprimidero, bastará desmontarlo, desatornillando la pieza 5 y separando su colador 2 y eje 3.

La pieza 5 es de recambio, pudiendo en cada caso montarse la que interese, como más adecuada a la naturaleza de la fruta particular que se exprime.

Podrá ser variable en este aparato todo cuanto se estime pertinente, mientras subsista lo que constituye su esencial-

14748



dad, y así, en particular, podrán ser los más varios los materiales empleados en su construcción (si bien, de preferencia serán aluminio o aleaciones de aluminio, fundidos), tamaño y forma concreta:

5

N O T A

SE REINVIINDICA:

1 - Exprimidero de naranjas y limones, constituido fundamentalmente por los siguientes elementos:

10 a) Un cazo o receptáculo en el que se recoge el jugo exprimido, provisto de pico o vertedero para facilitar el vertido del dicho jugo y con un dispositivo anexo para su fijación a una pared o soporte;

15 b) Un colador que se ajusta al cazo o receptáculo dicho, por cuyos agujeros pasa el jugo al referido cazo, según se va exprimiendo de la fruta;

20 c) Un elemento raspador, contra el que se aprieta la fruta a exprimir, que queda encima del colador y puede hacerse girar, el cual presenta aletas, afectando la envolvente de su conjunto una forma que se aproxima a la de un semielipsoide de revolución, o sea más o menos coincidente con la de un medio limón o la de una media naranja, y

d) Un manubrio mediante el que se hace girar el elemento relacionado en "c";

2 - Un exprimidero:

25

Cons-

14748



ta la presente Memoria Descriptiva de cinco ho-
jas mecanografiadas, escritas por una sola ca-
ra, numeradas del 1 al 5 y con sus líneas nume-
radas, a su vez, de cinco en cinco, y de una ho-
ja con dibujos, anexa:

5

Barcelona, 11 marzo 1947

P.A:

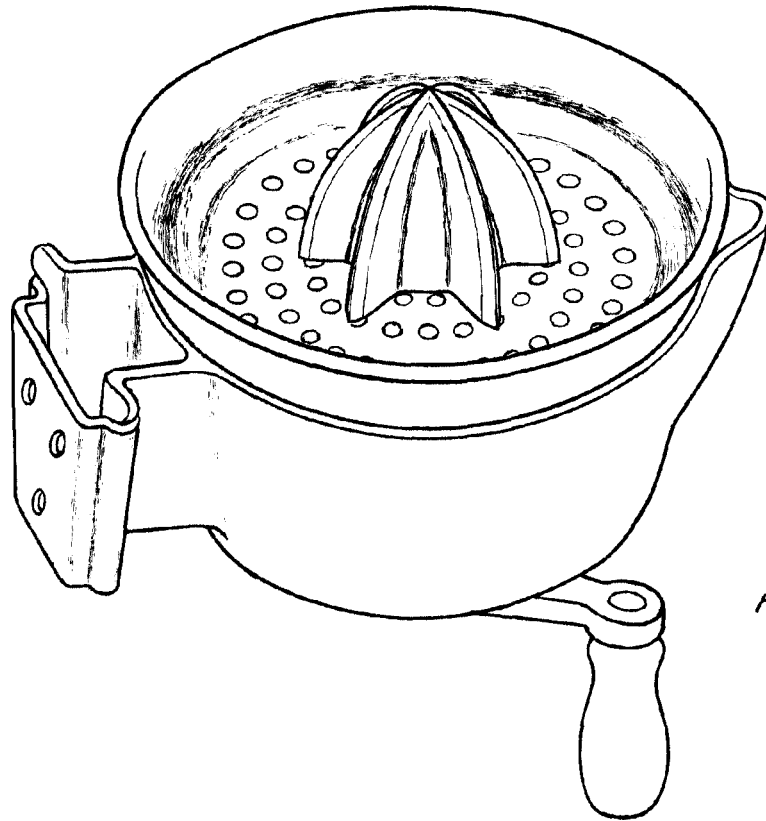

FIG. 1

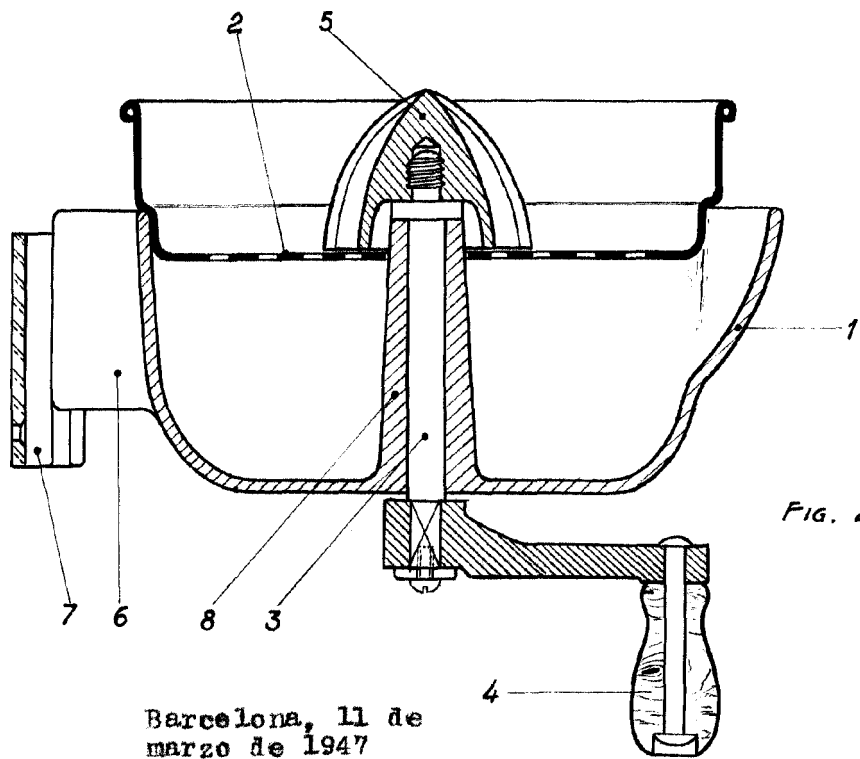

FIG. 2

Barcelona, 11 de
marzo de 1947
P.A.

ESCALA VARIABLE