



14747

14747

MODELO DE UTILIDAD

por veinte años

a favor de Don Quintín CARREÑO Malloré, de nacionalidad española, residente en Barcelona, calle Rech Condal, número 16, por :

"DISPOSITIVO SUJETADOR DE LAS TIRILLAS DE ABROCHADO DE LOS TIRANTES".

MEMORIA DESCRIPTIVA

- 1 Sistematicamente vienen uniéndose las tirillas o patas de abrochado a los tirantes mediante una pieza de piel en forma de doble escudo, que se dobla por su mitad, de manera que entre sus dos mitades quedan cogidas las patas o tirillas de referencia, cosiéndose el conjunto.
- 5

En el dispositivo que se registra se sustituye la indicada pieza de cuero por otras metálicas, más ornamentales y de colocación más simple y más económica por tanto:

En su esencialidad el nuevo dispositivo está consti-

14747



tuido por dos piezas metálicas independientes, troqueladas en forma de escudo más o menos caprichoso y con sus bordes provistos de pequeñas pestañas dobladas en ángulo recto, cuyas dos piezas se corresponden entre sí de manera que encajan una en otra en forma comparable a como ajustan una caja y su tapa:

Entre las dos dichas piezas quedan cogidos los extremos fijos de las tirillas, proveyéndose para mayor seguridad de la sujeción, unas púas o dientes en las pestañas o porciones de pestañas opincidentes con el paso de las tirillas, cuyas pestañas, al objeto de constituir las aberturas que permitan el paso de las dichas tirillas, son más estrechas que las restantes y no las presenta más que una de las dos piezas constituyentes del dispositivo:

Ambas piezas presentan en sus respectivas partes superiores unas prolongaciones más estrechas que ellas, siendo más largo el apéndice de una pieza que el de la otra, al objeto de arrollarla sobre un travesaño de la anilla del tirante y aprisionar a la vez el apéndice corto de la otra pieza, con lo que quedan unidas las dos piezas constituyentes del dispositivo, asegurándose la unión mediante un engarce de lengüeta y taladro previsto en el extremo inferior de las dichas dos piezas:

En el dibujo adjunto se muestra un ejemplo de realización de las dos piezas componentes del dispositivo que nos ocupa, correspondiendo la figura 1 a la pieza 1, que queda encima, y la figura 2 a la 2, que queda debajo. Ambas presentan unas pestañas 3-3' dobladas en ángulo recto, mediante las que al encajar una pieza en otra se forma como una

14747



especie de cajita en la que quedan cogidos los extremos de las tirillas: Además, la 2 presenta otras pestañas 4, más estrechas, dentadas, y dejando unas rendijas para paso de las tirillas, en las que se clavan, reteniéndolas: La 1
5 presenta una lengüeta 5 que doblada y haciéndola pasar por el taladro 6 de la 2 sirve para unir las dos piezas: Las prolongaciones 7 y 8, más larga la 7 que la 8, y ambas lo suficientemente estrechas para que puedan pasar a través de la anilla terminal del tirante, se doblan una sobre otra,
10 arrollándolas sobre el travesaño inferior de la anilla: Para dar un aspecto más ornamental, puede proveerse un taladro 9, a modo de marco, en la pieza superior, a través del cual puede verse una pieza de cuero o de baquelita o esmalte o metálica labrada.

15 En el montaje, para la aplicación del dispositivo, se empieza por aprisionar los extremos sin ojales de las tirillas de abrochado -o su parte media si están cosidas o es una sola tirilla- entre las dos piezas del dispositivo, las cuales se engarzan mediante su unión de lengüeta y ta-
20 ladro y que se aprietan encajando una en otra, y así montado el conjunto se monta el mismo a su vez en la anilla terminal del tirante, haciendo pasar por su ojo los apéndices de las dos piezas, superpuestos, y se arrolla entonces el más largo sobre el travesaño inferior de la anilla, cogien-
25 do a la vez el corto:

Naturalmente, en la realización práctica de este dispositivo podrá variarse todo cuanto se estime pertinente, mientras quede subsistente lo que constituye su definida esencialidad:

14747



N O T A

SE REINVINDICA :

1 - Dispositivo sujetador de las tirillas de abrochado de los tirantes, constituido fundamentalmente por dos piezas metálicas independientes, troqueladas en forma de escudo más o menos caprichoso y con sus bordes provistos de pestañas dobladas en ángulo recto, cuyas dos piezas se corresponden entre sí de manera que encajan una en otra en forma comparable a como ajustan una caja y su tapa.

2 - Dispositivo según reivindicación 1, entre cuyas dos piezas quedan cogidos los extremos fijos de las tirillas de abrochado de los tirantes, proveyéndose para mayor seguridad de la sujeción, unas púas o dientes en las pestañas o porciones de pestañas coincidentes con el paso de las tirillas, cuyas pestañas, al objeto de constituir las aberturas que permitan el paso de las dichas tirillas, son más estrechas que las restantes y no las presenta más que una de las dos piezas constituyentes del dispositivo.

3 - Dispositivo según reivindicaciones 1 y 2, en el que ambas piezas o escudos presentan en sus respectivas partes superiores unas prolongaciones, más estrechas que ellas, siendo más largo el apéndice de una pieza que el de la otra, al objeto de arrollarla sobre un travesaño de la anilla del tirante y aprisionar a la vez el apéndice, corto, de la otra pieza, con lo que quedan unidas las dos piezas constituyentes del dispositivo, asegurándose la unión mediante un enganche de lengüeta y taladro, previsto en el extremo inferior de las dichas dos piezas.

14747



4 - Dispositivo según reivindicaciones anteriores, mediante el cual, en el montaje o sea para su aplicación, se empieza por aprisionar los extremos sin ojales de las tirillas de abrochado -o su parte media si están cosidas o es una sola tirilla- entre las dos piezas del dispositivo, las cuales se enganchan mediante su unión de lengüeta y taladro y que se aprietan encajando una en otra, y así montado el conjunto se monta el mismo a su vez en la anilla terminal del tirante, haciendo pasar por su ojo los apéndices de las dos piezas, superpuestos, y se arrolla entonces el más largo sobre el travesaño inferior de la anilla, cogiendo a la vez el corte;

5 - Dispositivo según reivindicaciones anteriores, en el que, al objeto de conseguir un mayor efecto decorativo, puede proveerse un taladro o recortado en el escudo que queda visto al usar los tirantes, formando como una ventanilla a cuyo través puede verse un trozo de piel o de esmalte o de una pieza de material termoplástico o incluso metálica, aprisionada en el interior del dispositivo junto con las tirillas de abrochado, y que aparece a su través como enmarcado;

6 - Dispositivo sujetador de las tirillas de abrochado de los tirantes;

Consta la

presente Memoria Des-

14747



criptiva de seis hojas mecanografiadas, escritas por una sola cara, numeradas del 1 al 6 y con sus líneas numeradas, a su vez, de cinco en cinco, y de una hoja con dibujos, anexa:

5

Barcelona, 11 marzo 1947

P.A:

14747



FIG 1

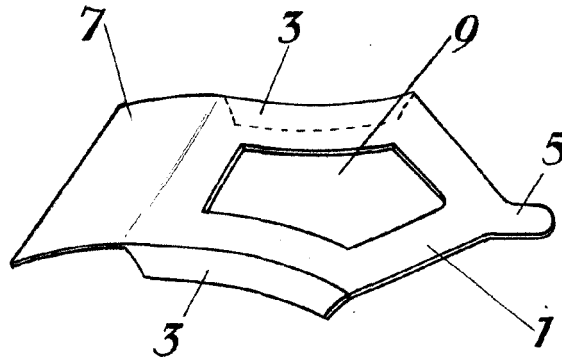
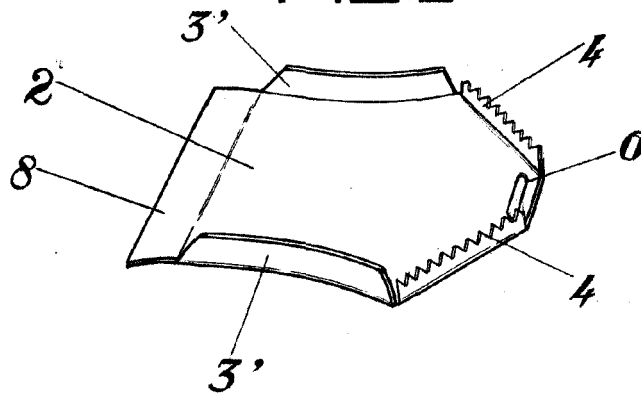

FIG.2



Barcelona, 11 marzo 1947

P. H.

Escala variable.