

14734



14734

MEMORIA DESCRIPTIVA

correspondiente a un modelo de utilidad por 20 años, a favor de Don Manuel Vaqué Ferrandis, residente en Barcelona por:  
"CLIP O SUJETADOR DE PLUMAS ESTILOGRAFICAS, LAPICEROS Y OTROS"

-----

Los clips o sujetadores empleados en la actualidad, adosados en los llamados capuchones de plumas estilográficas y en los lapiceros cumplen su función de muelle a base de sí mismo, por tanto, son susceptibles de roturas, bien por su uso constante o bien porque al menor esfuerzo puede romperse si se dilatan más de lo que el material de que esté fabricado puede dar de sí, como asimismo, por el constante uso se origina una separación del capuchón no volviendo a su estado primitivo, con lo cual pierden su efectividad como clip o sujetador de la pluma o lápiz.

El objeto del presente modelo es subsanar este defecto y con ello obtener mayor utilidad y rendimiento, con lo que se consigue una mayor duración y como es consiguiente una mayor economía en la fabricación de este artículo.

Consiste en un clip o sujetador que puede adoptar cual-

quier forma apropiada y fabricarse con cualquier clase de material también apropiado para ello, cuyo objeto va encajado en el capuchón de la pluma o en el lapicero por medio de dos patillas con sus rebajes correspondientes para introducirlos por la parte vaciada del capuchón o del lapicero.

20



Asimismo puede emplearse en toda clase de fundas e instrumentos que permitan su adaptación.

Dichas patillas en sus extremos son dobladas hasta juntarse formando un cuadro yendo soldado o remachado para más fortaleza en su sujeción.

25

Al formarse el cuadro antes citado, se introduce en él una pieza con dos patillas, cuya pieza actúa de muelle para dar elasticidad al clip o sujetador y evitar con ello su rotura, siendo uno de sus lados de mayor longitud y en cada extremo tiene una prolongación para que haga tope en el interior del capuchón y evitar que se salga.

30

El plano adjunto muestra, solo a título de ejemplo, una forma de realización práctica del invento, a fin de dar una idea exacta de la manera en que puede ser fabricado.

35

La fig. 1<sup>a</sup> muestra el sujetador adaptado a un capuchón, que se presenta en corte longitudinal.

La fig. 2<sup>a</sup> presenta al propio sujetador en vista lateral independiente.

La fig. 3<sup>a</sup> es el propio sujetador visto por la parte superior.

40

Y la fig. 4<sup>a</sup> representa al mismo sujetador visto por la parte posterior.

En dichas figuras (1) es el capuchón de una pluma estilográfica, (2) el brazo de presión del sujetador; (3) las lenguetas de fijación y armado del sujetador; (4) el muelle de presión y armado del sujetador y (5) orejeta o prolongación del muelle sujetador para impedir su caída o desplazamiento.

45

Según se deduce de la anterior descripción y en la represen-

50

tación gráfica, el objeto inventado es susceptible de modificaciones de formas en su totalidad y en las partes componentes así como en los materiales que las formas, las cuales en nada podrían estimarse como modificadas o distintas al objeto patentado, ya que los términos en que se concibe esta memoria han de ser amplios y nunca limitativos a la misma letra.



-----

NOTA

55

Se reivindica como invención propia del solicitante, por 20 años en España:

60

1º.- Clip o sujetador de plumas estilográficas, lapiceros y otros, caracterizado esencialmente por el hecho de estar constituido por un brazo de palanca (2) que en su extremidad superior lleva dos aletas (3) que dobladas paralelas se introducen en las aberturas practicadas en el capuchón o cuerpo (1) de una pluma estilográfica, lapicero y otro; doblándose las extremidades de las aletas de manera que se unen las extremidades formando un rectángulo o anillo cuadrado en el cual lleva dispuesto un muelle de fleje (4) con aletas salientes (5) en uno de sus terminales, para evitar que se salga o desvíe, produciéndose una constante presión de la palanca sobre la cara externa del capuchón o funda a que va aplicado el sujetador.

65

70

2º.- CLIP O SUJETADOR DE PLUMAS ESTILOGRAFICAS, LAPICEROS Y OTROS, tal y conforme queda descrito y reivindicado en la presente memoria, que consta de tres hojas foliadas y escritas a máquina por una sola de sus caras, haciendo un total de setenta y dos líneas incluidas éstas.

Madrid, 26 de marzo de 1947

ANTONIO ESCRIBA  
P.F.  
*[Handwritten signature]*

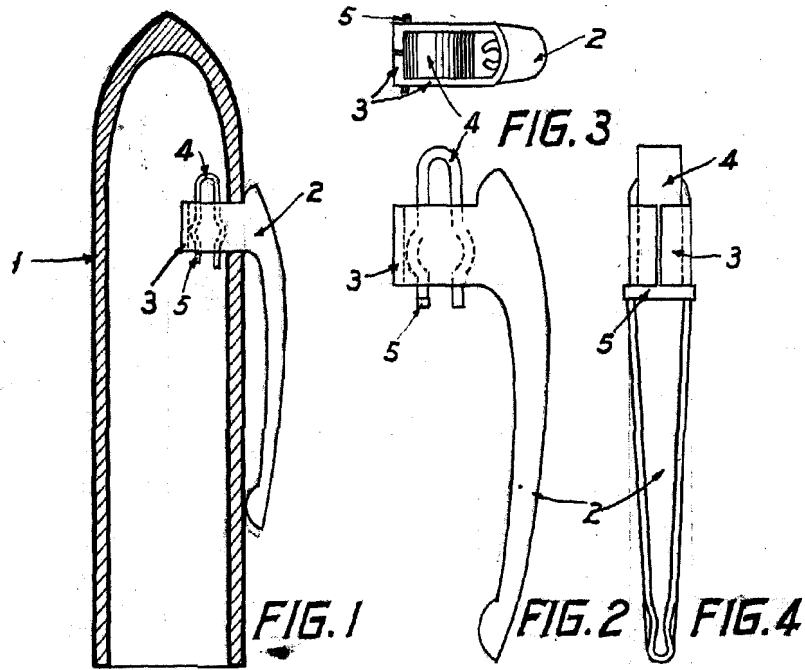

Madrid 24 marzo 1947

ANTONIO ESCRIBA  
P.º

Escala variable