

14708

14708

MODELO DE UTILIDAD

por 20 años

a favor de D. Salvador VALLS VERGES
de nacionalidad española
residente en Barcelona, calle Bruch, nº 71
por:

"UN ALBUM DE HOJAS INTERCAMBIABLES" (Clase 52ª,
Grupo 6º del Nomenclator).

MEMORIA DESCRIPTIVA

El presente Modelo de Utilidad está destinado a garantizar a su concesionario, la propiedad y el derecho a la fabricación y explotación exclusiva de un album de hojas intercambiables.

5. El album objeto del modelo que nos ocupa presenta la novedad respecto a los albums de hojas intercambiables conocidos hasta la fecha, de que el lomo del mismo recubre completamente el borde de las hojas dispuestas en su interior, en el lado que corresponde a dicho lomo. Además presenta la ventaja de
10. que el dispositivo de sujeción e intercambio de las hojas o pliegos es de manejo muy sencillo y reforzado.

- Ello es debido a que el lomo del album está constituido por una plancha de metal o material resinoplástico en el que van montadas mediante unos pasadores, dos o más plaquitas en
15. las que se acomplan las hojas o pliegos que han de constituir el album para lo cual llevan unos taladros en los que se introducen las indicadas plaquitas.

- A continuación se describe con todo detalle el album de hojas intercambiables a que se refiere este modelo de utilidad,
20. acompañándose para su mejor comprensión una hoja de dibujos.



En los referidos dibujos se representa a título de ejemplo no limitativo, en la Fig. 1, el album abierto, en la Fig. 2 el album cerrado, visto de perfil, y en la Fig. 3, un pliego-sobre para album de discos.

5. Consiste el album de hojas intercambiables objeto del presente modelo, en un lomo (1) de metal, o de cualquier material plástico, forrado junto con las tapas (2) con piel, tela o papel, cuyo lomo presenta interiormente a cada lado, un tubo (3) de pequeño diámetro construido del propio material.
10. Montados en dichos tubos, van dispuestos transversalmente a los mismos, dos o más plaquitas (4) (5) en las que se colocan en forma intercambiable, las hojas o pliegos del album, en número variable.

- El montaje de las plaquitas tiene efecto introduciendo sus extremos en unos seccionamientos (6) que previamente se habrán practicado en los dos tubitos del lomo, por los cuales se introducen unos pasadores (7) (8) que retienen a las susodichas plaquitas al pasar por un orificio (9) que presenta las mismas a cada lado.
- 15.

20. La colocación de las hojas se efectúa introduciendo las plaquitas a través de unas escotaduras (10) practicadas en el lugar adecuado de las hojas en correspondencia con la separación de las susodichas plaquitas.

- La manipulación del album se efectua de la siguiente forma:
- 25.

30. Cuando se desea quitar o poner alguna o algunas hojas en el mismo, se tira de uno de los pasadores (8) hacia afuera del album, con lo que el extremo correspondiente de las plaquitas (4) (5) quedará libre a fin de que estas puedan levantarse, permitiendo la introducción de las mismas a través de las escotaduras (10) de las hojas o pliegos-sobre (11).

Una vez dispuestas las hojas en esta forma se vuelven a acoplar las plaquitas en el tubo y se pasa la varilla que constituye el pasador, quedando el album en disposición de usarlo.

35. De todo lo anteriormente descrito se desprende el que, si se desea pueden quitarse por completo las plaquitas (4) (5) tirando de las dos pasadores (7) (8) con lo que quedan estas completamente libres. No obstante como sea que para su manipulación, con tal de que las plaquitas queden libres por uno solo de sus extremos hay suficiente, se ha previsto la fabricación del citado album de manera que uno de los extremos de las plaquitas vaya articulado a uno de los lados del lomo en forma que no puedan desprenderse del mismo.
- 40.

45. En este caso el mecanismo de articulación de las plaquitas (4) (5) podrá ser mediante bisagras o por otro sistema similar o sencillamente tal como se ha descrito, con la única diferencia de que el pasador correspondiente quede colocado en forma fija.

50. Todo lo anteriormente indicado, o sea, el hecho de que las plaquitas vayan articuladas por uno de sus lados en forma permanente, constituirá una variante del Modelo de Utilidad que nos ocupa.



El album de hojas intercambiables describe se fabricará preferentemente como album de discos o de fotografías, pudiendo no obstante fabricarse albums del indicado tipo, para otros usos exceptuando los albums para sellos.

- 5. En el presente Modelo de Utilidad serán variables, el tamaño del album el de las plaquitas, la sección de éstas, los materiales empleados en su fabricación, el acabado y en general todos cuantos detalles no alteren, cambien o modifiquen su propia esencialidad.

10.

N O T A

REIVINDICACIONES

Se reivindica como objeto del presente Modelo de Utilidad:

"UN ALBUM DE HOJAS INTERCAMBIABLES" que se caracteriza y distingue:

- 15. 1ª.- Por consistir en un lomo de metal o de cualquier material plástico, forrado junto con las tapas, con piel, tela o papel, y cuyo lomo presenta interiormente dos tubos de pequeño diámetro, uno a cada lado, en los cuales van montadas dos o más plaquitas en las que se colocan en forma intercambiable las hojas o pliegos del album.

- 25. 2ª.- Por disponerse las indicadas plaquitas transversalmente a los tubos, introduciendo los extremos de las mismas, en unos seccionamientos practicados en dichos tubos, quedando retenidas mediante unos pasadores que pasan por el interior de los mismos y de un orificio que presentan a cada lado las indicadas plaquitas.

- 30. 3ª.- Por colocarse en el album las hojas o pliegos constitutivos del mismo mediante la introducción de las plaquitas a través de unas escotaduras practicadas en las mencionadas hojas o pliegos.

- 35. 4ª.- Por poderse efectuar el libre cambio de las hojas o pliegos gracias a los pasadores que dejan libre, al tirar de ellos hacia afuera, uno o ambos extremos de las plaquitas según se accione un pasador o los dos, quedando en este último caso completamente libres las plaquitas.

- 40. 5ª.- Por poderse fabricar dicho album de manera que uno de los extremos de las plaquitas vaya articulado a uno de los lados del lomo, sin poderse desprender del mismo, mediante bisagra o por otro sistema similar, o bien por medio de un pasador al igual de como se ha reivindicado anteriormente pero colocando éste en forma fija, constituyendo todo lo mencionado en esta reivindicación una variante del presente modelo.

- 45. 6ª.- Por emplearse preferentemente como album de discos o fotografías, pudiendo no obstante fabricarse para otros usos, excepto como album para sellos.

7ª.- "UN ALBUM DE HOJAS INTERCAMBIABLES"



1947

Sean Cuales fueren las circunstancias que concurren con la esencialidad propia del mismo.

Consta la presente Memoria descriptiva de cuatro páginas foliadas y mecanografiadas por una sola cara y va acompañada de dibujos aclarativos en una hoja.

Barcelona, 1 de Marzo de 1947.

P.A. de D. Salvador VALLS VERGES



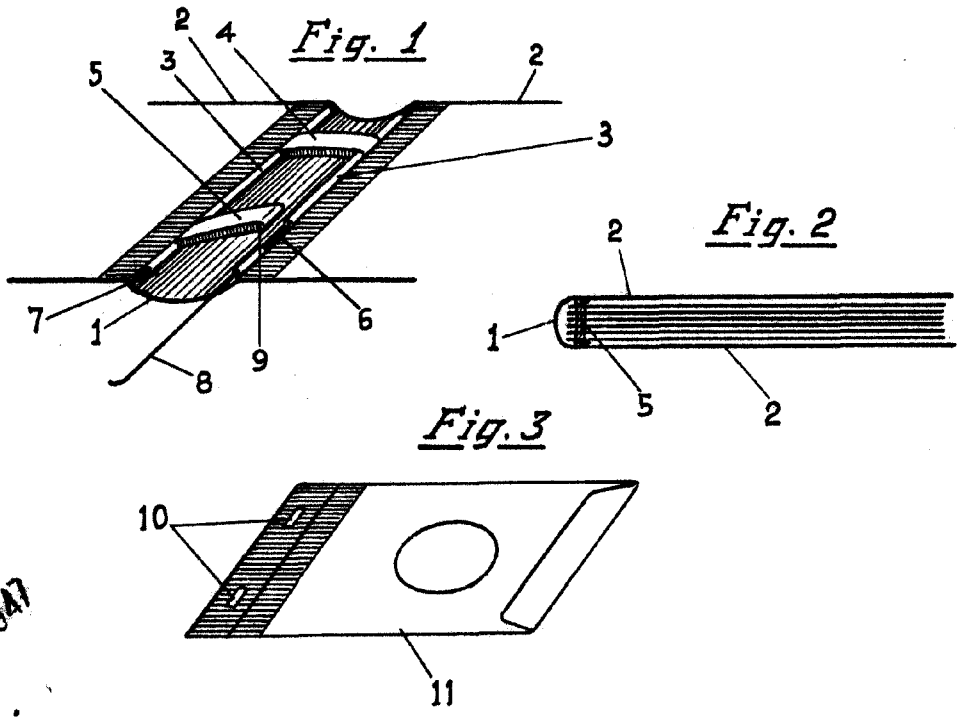

6 CENTIMOS
 5 MAR 1947
 CTS ESPECIAL MOVIL

Barcelona 1 de marzo de 1947

P. A.

[Handwritten signature]

Escala variable

[Handwritten signature]