

14707

14707

MODELO DE UTILIDAD

por 20 años

a favor de D. Salvador VALLS VERGES
de nacionalidad española,
residente en Barcelona, calle Bruch, nº 71,
por:



"UN ALBUM PARA SELLOS" (Clase 52ª. Grupo 6º del Nomenclator).

MEMORIA DESCRIPTIVA

El presente Modelo de Utilidad está destinado a garantizar a su concesionario, la propiedad y el derecho a la fabricación y explotación exclusiva de un album para sellos.

- El album para sellos objeto del presente modelo, es de
5. hojas intercambiables, presentando la novedad respecto a los albums de este tipo que existen en el mercado, de que el lomo del mismo recubre completamente el borde de las hojas dispuestas en su interior, en el lado que corresponde a dicho lomo. Además presenta la ventaja de que el dispositivo de sujeción e
 10. intercambio de las hojas es de manejo muy sencillo y reforzado.

Ello es debido a que el lomo del album está constituido por una plancha de metal o material resinoplástico en el que van montadas mediante unos pasadores, dos o más plaquitas en las que se acoplan las hojas que han de constituir el album para

20. lo cual llevan unos taladros en los que se introducen las indicadas plaquitas.

A continuación se describe con todo detalle el album de hojas intercambiables a que se refiere este modelo de utilidad, acompañándose para su mejor comprensión una hoja de dibujos.

En los referidos dibujos se representa a título de ejemplo no limitativo, en la Fig. 1, el album abierto, en la Fig. 2 el album cerrado, visto de perfil, y en la Fig. 3, una hoja suelta del album.

5. Consiste el album para sellos, de hojas intercambiables objeto del presente modelo, en un lomo (1) de metal, o de cualquier material plástico, forrado junto con las tapas (2) con piel, tela o papel, cuyo lomo presenta interiormente a cada lado, un tubo (3) de pequeño diámetro construido del propio material.

10. Montados en dichos tubos, van dispuestos transversalmente a los mismos, dos o más plaquitas (4) (5) en las que se colocan en forma intercambiable, las hojas del album, en número variable.

15. El montaje de las plaquitas tiene efecto introduciendo sus extremos en unos seccionamientos (6) que previamente se habrán practicado en los dos tubitos del lomo, por los cuales se introducen unos pasadores (7) (8) que retienen a las susodichas plaquitas al pasar por un orificio (9) que presentan las mismas a cada lado.

20. La colocación de las hojas se efectúa introduciendo las plaquitas a través de unas escotaduras (10) practicadas en el lugar adecuado de las hojas en correspondencia con la separación de las susodichas plaquitas.



1947

La manipulación del album se efectúa de la siguiente forma:

25. Cuando se desee quitar o poner alguna o algunas hojas en el mismo, se tira de uno de los pasadores, (8) hacia afuera del album con lo que el extremo correspondiente de las plaquitas (4) (5) quedará libre a fin de que estas puedan levantarse, permitiendo la introducción de las mismas a través de las escotaduras (10) de las hojas (11).

30. Una vez dispuestas las hojas en esta forma se vuelven a acomodar las plaquitas en el tubo y se pasa la varilla que constituye el pasador quedando el album en disposición de usarlo.

35. De todo lo anteriormente descrito se desprende el que, si se desea pueden quitarse por completo las plaquitas (4) (5) tirando de los dos pasadores (7) (8) con lo que quedan estas completamente libres. No obstante como sea que para su manipulación con tal de que las plaquitas queden libres por uno sólo de sus extremos hay suficiente, se ha previsto la fabricación del citado album de manera que uno de los extremos de las plaquitas

40. vayan articulado a uno de los lados del lomo en forma que no puedan desprenderse del mismo.

45. En este caso el mecanismo de articulación de las plaquitas (4) (5) podrá ser mediante bisagras o por otro sistema similar o sencillamente tal como se ha descrito, con la única diferencia de que el pasador correspondiente quede colocado en forma fija.

Todo lo anteriormente indicado, o sea, el hecho de que las plaquitas vayan articuladas por uno de sus lados en forma permanente constituirá una variante del Modelo de Utilidad que nos ocupa.

En el presente Modelo de Utilidad serán variables, el tamaño del album el de las plaquitas, la sección de éstas, los materiales empleados en su fabricación, el acabado y en general todos cuantos detalles no alteren cambien o modifiquen su propia esencialidad.

N O T A

REIVINDICACIONES

Se reivindica como objeto del presente Modelo de Utilidad:

"UN ALBUM PARA SELLOS" que se caracteriza y distingue:

10. 1ª.- Per consistir en un lomo de metal o de cualquier material plástico, forrado junto con las tapas, con piel, tela o papel, y cuyo lomo presenta interiormente dos tubos de pequeño diámetro, uno a cada lado, en los cuales van montadas dos o más plaquitas en las que se colocan en forma intercambiable las hojas del album.

15. 2ª.- Por disponerse las indicadas plaquitas transversalmente a los tubos, introduciendo los extremos de las mismas en unos seccionamientos practicados en dichos tubos, quedando retenidas mediante unos pasadores que pasan por el interior de los mismos y de un orificio que presentan a cada lado las indicadas plaquitas.



1947

20. 3ª.- Por colocarse en el album las hojas constitutivas del mismo mediante la introducción de las plaquitas a través de unas escotaduras practicadas en las mencionadas hojas.

25. 4ª.- Por poderse efectuar el librecambio de las hojas gracias a los pasadores que dejan libre, al tirar de ellos hacia afuera, uno o ambos extremos de las plaquitas según se accione un pasador o los dos, quedando en este último caso completamente libres las plaquitas.

30. 5ª.- Por poderse fabricar dicho album de manera que uno de los extremos de las plaquitas vaya articulado a uno de los lados del lomo, sin poderse desprender del mismo, mediante bisagras o por otro sistema similar o bien por medio de un pasador al igual de como se ha reivindicado anteriormente pero colocado éste en forma fija, constituyendo todo lo mencionado en esta reivindicación una variante del presente modelo.

6ª.- "UN ALBUM PARA SELLOS"

Sean cuales fueren las circunstancias que concurran con la esencialidad propia del mismo.

40. Consta la presente Memoria descriptiva de tres páginas foliadas y mecanografiadas por una sola cara y va acompañada de dibujos aclarativos en una hoja.

Barcelona, 3 de Marzo de 1947.

p. a.

[Handwritten signature]

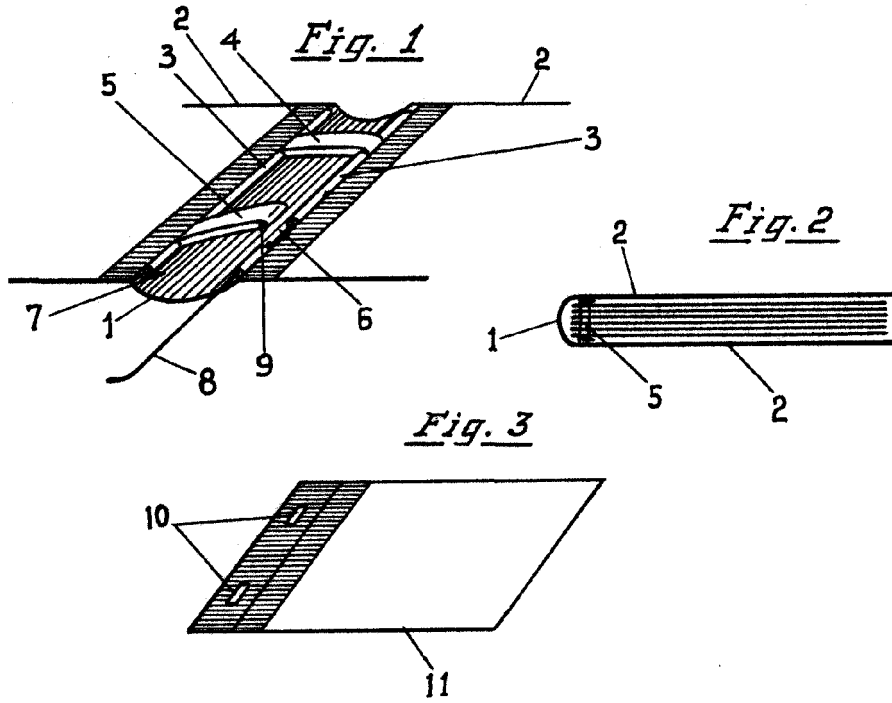

R. 1947



Barcelona 3 de marzo de 1947

P. A.

Escala variable