

14677



MODELO DE UTILIDAD
por VEINTE años
en ESPAÑA

solicitado a favor de DON JUAN y DON VICENTE RICO CAS-
TELLS, de nacionalidad española, residentes en VALENCIA
calle del Padre Jofre, nº. 6, 2ª.

por

== #:= "NUEVO DISPOSITIVO DE CIERRE Y AJUSTE DE ELEME-
TOS EN LOS APARATOS SANITARIOS" == == == == == == == ==
~~~~~

MEMORIA DESCRIPTIVA

El Modelo de Utilidad a que se refiere la presente  
Memoria Descriptiva, está destinado a garantizar la ex-  
plotación y la propiedad exclusivas, en España y sus  
colonias, de un nuevo dispositivo de cierre y ajuste

5 de elementos en los aparatos sanitarios.



10 247 Casi todos los aparatos u objetos para uso sanitario, especialmente aquellos que están constituidos por bolsitas o cámaras de goma, tal como peras de goma, saca leches, duchas vaginales, bolsas de agua caliente o para hielo, y otros de similar aplicación y constitución, tienen un defecto constructivo de capital importancia que reside en la rigidez del ajuste entre las partes de goma o caucho y el resto de los elementos.

15 Los sistemas de cierre actualmente en uso, en la clase de aparatos antes citados, se basan en efectuar el ajuste mediante aros metálicos o no que, de una manera permanente y fija mantienen unidos a sus elementos y, por consecuencia, las bocas de todos estos objetos han de ser muy angostas quitando posibilidades de que  
20 sean limpiados interiormente, por medios mecánicos, de las suciedades que se puedan adherir en sus paredes interiores. Pero además, entre las juntas de unión se acumulan con el tiempo polvo y otras suciedades que perjudican notablemente las condiciones higiénicas de  
25 estos aparatos y que no pueden limpiarse con facilidad por la permanencia y rigidez de su montaje.

Tras un detenido estudio de los defectos expuestos, el recurrente ha ideado el nuevo dispositivo de cierre y ajuste que presenta a su registro con el que se resuelven satisfactoriamente todas las dificultades que presentan actualmente esta clase de aparatos, tanto desde  
30 el punto de vista de su comodidad como del más importante de su higiene.

Para facilitar la comprensión de las características de este dispositivo se incluye una lámina de di-  
35

13



bujos en los que la fig. 1ª, representa una vista del anillo y casquete, principales elementos del cierre y en las figs. 2ª y 3ª se representa el dispositivo de cierre y ajuste montado en un sacaleches y una pera de goma, expuestos a modo de ejemplo de entre los muchos objetos y aparatos sanitarios que pueden ir provistos de él.

40

Consiste el dispositivo objeto del presente Modelo de Utilidad en un anillo o cilindro -1-, fig. 1ª, cuya superficie exterior se halla cubierta de espiras roscadas y de un casquete o tapón -2-, cuyas paredes verticales interiores se hallan igualmente roscadas; este casquete tiene en el centro de su cúpula un orificio roscado -3- de mayor o menor diámetro, según su aplicación, cuyo orificio puede incluso no existir.

45

50

Con los indicados elementos se puede dotar a cualquier objeto o aparato sanitario de un cierre totalmente hermético según puede apreciarse en la fig. 3ª, en la que describiremos a modo de ejemplo el montaje y situación de este dispositivo: en una pera de goma, especial por su boca ancha, y provista en dicha boca de una aleta o saliente circular, va montado alrededor de su cuello el anillo -1- y colocado inmediatamente debajo de la aleta -6-, una vez en esta posición basta roscar al anillo -1- el casquete -2- que, al ajustarse a la rosca, presiona a la aleta -6- sobre el anillo -1- y efectúa un cierre perfecto y cumple las funciones normales de la pera puesto que en el orificio roscado -3- va montada la correspondiente cánula -5-.

60

65

13M



En el caso de que en lugar de una pera de goma se trate de bolsas de agua o hielo el orificio -3- del casquete -2- irá provisto de un taponcito a rosca que obturará la salida del contenido.

70 Las características de montaje de este dispositivo, expuestas para el caso de la pera, pueden aplicarse igualmente para objetos sanitarios de diversas aplicaciones, tal como bolsas de agua caliente o hielo, duchas vaginales, doble bolsa para pulverizaciones y otros semejantes, los cuales, gracias a éste dispositivo, pueden mantenerse totalmente limpios pues la boca de goma puede ser lo ancha que se desée para permitir su limpieza interior y para poder colocar en las bolsas trozos de hielo, de mayor volumen que las actuales.

75 En el caso de aplicar este dispositivo en los aparatos saca leches puede prescindirse del anillo -1- pues la pera o cámara de absorción -7- fig. 2ª, es sujeta a la campana -8-, sólomente por el casquete -2-, que entonces va roscado directamente sobre la campana  
80 siendo a la vez de mayor diámetro el orificio central -3-, para permitir el paso del cuello de la pera -7-.

En el dispositivo objeto del presente Modelo de Utilidad, podrán ser variables las dimensiones, materiales y el uso que del mismo se haga, ya que podrán  
85 aplicarse a cualquier clase de artículos sanitarios, pudiendo variar igualmente aquellos detalles accesorios que no alteren los fundamentos principales expresados en las siguientes

#### REIVINDICACIONES

=====

90 Los puntos que se presentan para que sean objeto de reivindicación en el presente Modelo de Utilidad,

son los siguientes:



131

95

1º.- Nuevo dispositivo decierre y ajuste de elementos en los aparatos sanitarios, caracterizado por un anillo o cilindro con la superficie exterior provista de espiras roscadas.

100

2º.- Caracterizado por un casquete o tapón cuyas paredes verticales interiores se hallan igualmente roscadas y en el centro de su cúpula o parte superior tiene un orificio de mayor o menor diámetro, unas veces roscado interiormente y otras no, según el objeto al que se aplique y provisto o no de un tapón roscado, cánula o elemento similar.

105

3º.- Caracterizado, porque el anillo de la reivindicación 1ª, va colocado alrededor del cuello de la pera, bolsa o elemento similar y en contacto su borde superior con una aleta o saliente que presente el borde de dicho cuello.

110

4º.- Caracterizado, porque, el casquete o tapón a que se refiere la reivindicación 2ª, va roscado sobre el anillo de la reivindicación 1ª colocado del modo expresado en la reivindicación anterior de modo que entre los dos presionan las aletas de la boca de la bolsa, pera u objeto similar haciendose solidarios a la misma.

115

5º.- Caracterizado, porque en algunos casos, al aplicar este dispositivo a determinados objetos, el tapón o casquete de la reivindicación 2ª. irá roscado directamente a las paredes del cuello de la parte rígida del objeto, prescindiendo del anillo a que se refiere la reivindicación 1ª. Y

120

6º.- "NUEVO DISPOSITIVO DE CIERRE Y AJUSTE DE ELEMENTOS EN LOS APARATOS SANITARIOS" / de conformidad en un todo en lo esencial y fines industriales a lo des-

14677

- 6 -



• 125

crito en la precedente Memoria y gráficamente representado en las figuras del adjunto plano para su mejor comprensión.

Esta Memoria consta de SEIS hojas escritas o mecanografiadas a doble espacio en 125 LINEAS y por una sola cara.

Valencia, 14 de Febrero de 1.947

Por autorización de los interesados.

Fig. 1

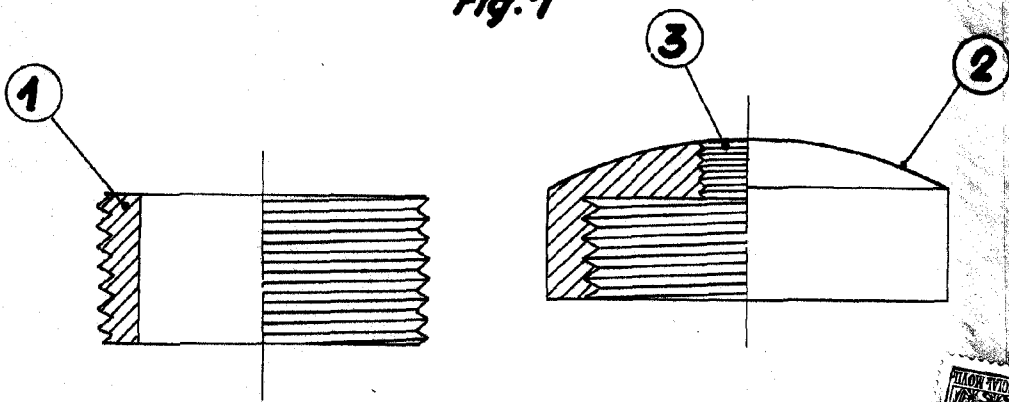

Fig. 2

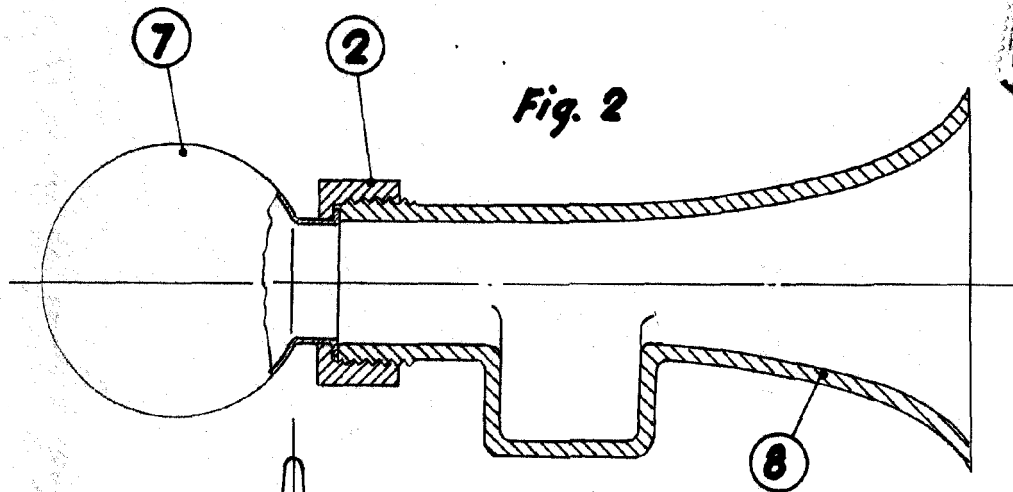
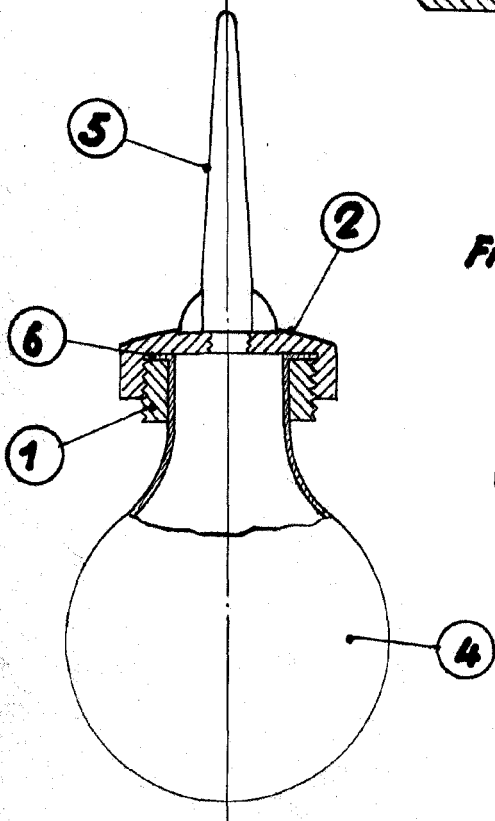

Fig. 3



Escala variable  
Valencia, 14 Febrero 1947

P. A.  
*[Handwritten signature]*

