

14676



MODELO DE UTILIDAD  
por VEINTE años  
en ESPAÑA

solicitado a favor de DON JUAN Y DON VICENTE RICO CASTELLS, ambos de nacionalidad española, residentes en VALENCIA, Calle del Padre Jofre nº 6-2º.,

por

== == == == " NUEVO CHUPETE " == == == ==

~~~~~

MEMORIA DESCRIPTIVA.

El Modelo de Utilidad a que se refiere la presente Memoria Descriptiva y adjunto plano, está destinado a garantizar en España, sus colonias y Protectorado, la explotación y propiedad exclusiva de un nuevo chupete de las características que a continuación se describen:

5

Es conocido que los chupetes constan de dos partes principales: El cuerpo de goma de succión y el disco o

10



13

plataforma de tope. En la mayoría de chupetes, especialmente en los fabricados totalmente de goma, estas dos partes constituyen un solo cuerpo y en los contruidos de goma y tope de bakelite la unión en tre estos se efectua de una manera sólida y permanente. Como la duración de este objeto es muy limitada, pués con la continua succión y masticamiento se deteriora la pera hueca de succión, al estropearse esta queda inutilizado el chupete en su totalidad y tiene que tirarse tanto la parte estropeada como la inferior que por lo regular se conserva en buen estado.

15

20

25

30

Estudiadas estas circunstancias por el recurrente, ha ideado un nuevo tipo de chupete de gran utilidad y economía, pués permite el recambin de la pera de goma o cuerpo de succión tantas veces se precise, las cuales podrán venderse a precios más reducidos de lo que cuesta actualmente un chupete completo, teniendo en cuenta que se trata de una sola pieza del chupete, por cierto la de más reducido coste, que podrá demostanse y ser sustituida por otra en el momento se estropee. Además al resultar un chupete desmontable, cuando el niño lo ensucie o caiga al suelo se puede limpiar de manera perfecta y con toda minuciosidad tanto exterior como interiormente, resultando sumamente higiénico, todo lo cual hace acreedor a este chupete de la protección que se solicita mediante el presente Modelo de Utilidad.

35

Como auxiliar para la más fácil comprensión de las características de este chupete, se acompaña una hoja de dibujos, en los que se representa un corte en sección del chupete y una planta del mismo.

Está constituido el chupete objeto del presente Modelo de Utilidad, de un cuerpo de succión de goma -1-, hueco, con un bordón -2- en todo el perímetro de su boca;



40 de un disco o arandela -3- de forma cónica, con un orificio central y un rebaje o escalón -4- y de una base -5- en forma de disco circular, con un pibote perforado para la sujeción del chupete mediante un hilo, cadena o aro de baquelite o goma, y en la parte opuesta otro pibote -6- de cuerpo tronco conico con un reborde o resalte -7- en su parte superior.

45 El montaje de las diversas piezas descritas es el siguiente: la boca de la pera hueca de goma -1- o cuerpo de succión, se introduce en el orificio central del disco -3-, y en el interior de dicha boca se introduce a la vez el pibote troncoconico -6- que por presentar un mayor diámetro su cabeza, debido al bordón -7-, tendrá que vencer cierta resistencia que cederá al fin debido a la elasticidad de la goma, quedando entonces este pibote en el interior del cuerpo -1- y debidamente sujeto sin poder salirse por 50 tropezar el bordón -7- con las paredes de la boca del cuerpo de goma -1-. Por otra parte, este cuerpo de goma -1- no puede tampoco desprenderse del disco -3-, puesto que los bordes y bordón -2- de su boca, se hallan alojados en el interior de la cámara o escalón -4-, sujetos por presión del disco -3- y base -5-, impidiendo tambien su salida el 60 bordón -2- que no puede deslizarse a traves del espacio existente entre el borde del orificio del disco -3- y el pibote -6-, debido tambien a las superficies inclinadas de dicho pibote troncoconico.

65 Facilmente se comprende que cuando la goma -1- se haya deteriorado por el masticamiento del niño puede desmontarse sencillamente dándole un fuerte tirón o desprendiendo la base -5- del orificio del disco -2-, pudiendo colocarse otra goma nueva en sustitución de la 70 entropada.

El Modelo de Utilidad a que se refiere la presente

Memoria Descriptiva, podra ser fabricado de cuantos materiales sean de posible aplicación al mismo y en variedad de tamaños, formas y detalles accesorios que no alteren los puntos esenciales especificados en las siguientes notas reivindicativas.

75



13

47

-o-o-o-o-o-o-o-o-

REIVINDICACIONES.

El Modelo de Utilidad a que se refiere la presente Memoria Descriptivas, se reivindica:

1ª.- Nueco chupete caracterizado por una bolsa de o, cuerpo de succión que tiene en el perímetro de su boca un bordón o reborde.

2ª.- Caracterizado por un disco o arandela de forma cónica, con un orificio circular central que en una de sus caras presenta un escalón o rebaje alrededor del indicado orificio.

3ª.- Caracterizado por una base o plataforma circular con un pibote troncocónico, cuya cabeza tiene una dilatación o resalte en forma de bordón.

4ª.- Caracterizado, porque la bolsa o cuerpo de goma objeto de la reivindicación 1ª, se halla fijada al resto del chupete mediante el pibote central de la plataforma citada en la reivindicación 3ª, que actúa de botón de presión al no permitir la salida de dicha pieza, debido a que el espacio que queda entre el borde del orificio del disco citado en la reivindicación 2ª y las superficies del pibote de la reivindicación 3ª, es inferior al calibre del bordón de la boca del cuerpo de succión de la reivindicación 1ª, y a la vez la plataforma a que se refiere la reivindicación 3ª, no

100 puede tampoco desprenderse por ser menor el diámetro interior del cuello de la goma, que la cabeza dilatada del pivote objeto de la reivindicación 3ª. Y



105

5ª.- " NUEVO CHUPETE " - de conformidad en un todo en lo esencial y fines industriales a lo descrito en la precedente Memoria y graficamente representado en las figuras del adjunto plano para su mejor comprensión.

Esta Memoria consta de CINCO hojas escritas o mecanografiadas a doble espacio, en 105 líneas y por una sola cara.

Madrid, 13 de Marzo de 1947.

Por autorización del interesado.

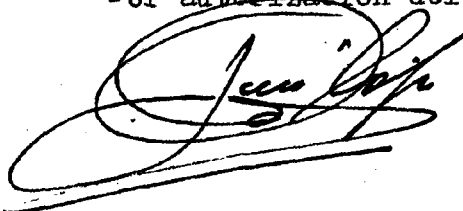

14676

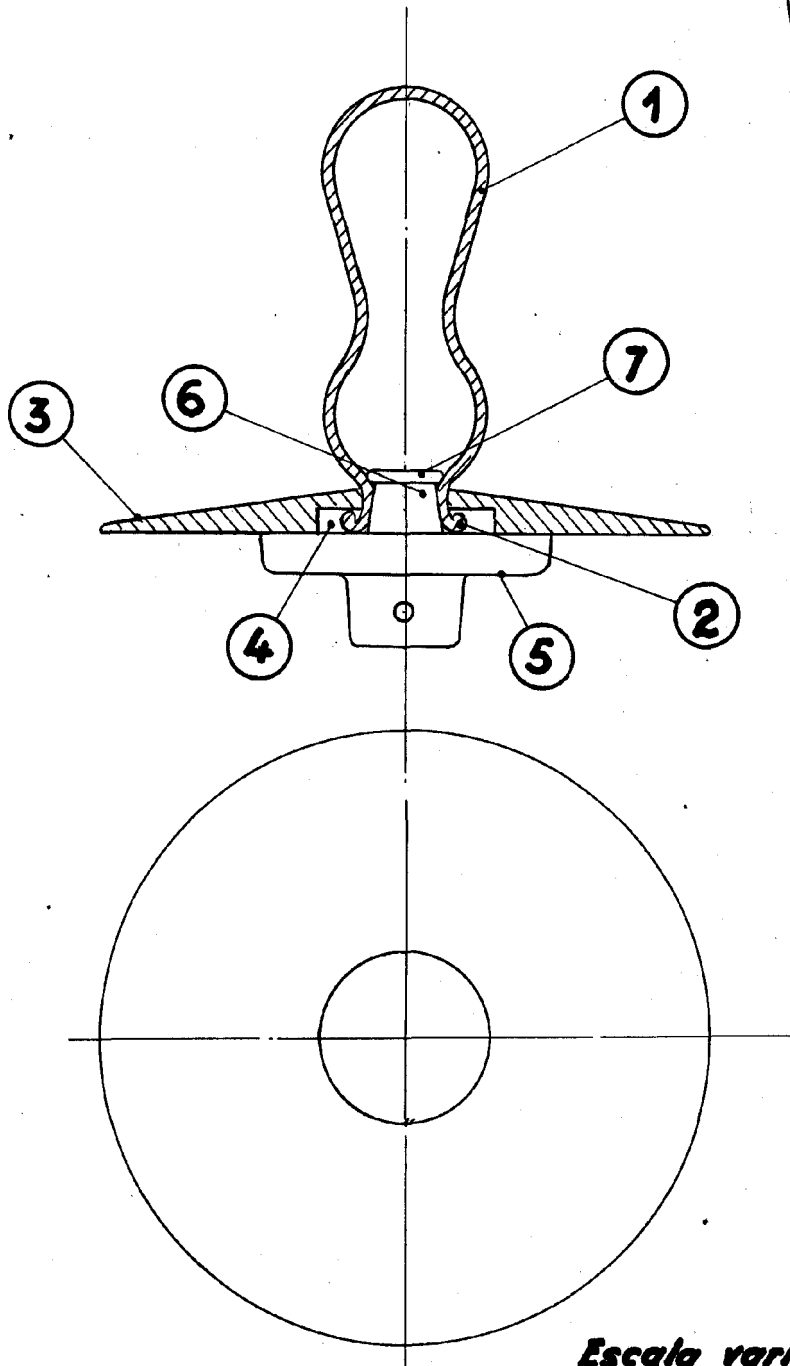

Escala variable  
Valencia, 22 Febrero 1947

P.A.