



14590

MODELO DE UTILIDAD  
por VEINTE años  
en ESPAÑA

solicitado a favor de DOÑA JOSEFA SIMON BISBAL, VDA.  
DE JOAQUIN SALUDES, de nacionalidad española, residen-  
te en VALENCIA, Calle de Guillen de Castro, 92 y 94,

por

==== "NUEVA ASA METALICA" =====

~~~~~

MEMORIA DESCRIPTIVA

El Modelo de Utilidad a que se refiere la presente Memoria Descriptiva está destinado a garantizar la explotación y la propiedad exclusivas, en España y sus colonias, de una nueva asa metálica.



5           La escasez actual de algunos materiales, obliga  
a la industria a buscar soluciones para los problemas  
que se le plantean con objeto de no interrumpir la  
fabricación. Una de las materias cuya escasez afecta  
notablemente a la industria metalúrgica, es el tubo,  
10 de aquí que algunos artículos entre los cuales se  
encuentran las asas metálicas para muebles y carpintería  
no puedan fabricarse con la profusión que exige  
la demanda, por ello el recurrente, despues de un  
detenido estudio, de estas circunstancias, ha ideado  
15 la nueva asa que presenta a su registro, que por  
sus características especiales es acreedora de su protección  
como Modelo de Utilidad, puesto que a su novedad se una  
la utilidad práctica que representa poder ser fabricada  
sin recurrir al tubo y con las mismas  
20 o mejoras condiciones que las asas corrientes.

Para mejor comprensión de las características de  
la nueva asa cuya protección se solicita, se incluye  
una hoja de dibujos en los que, a modo de ejemplo, se  
expresa gráficamente un tipo de asa de las que pueden  
25 construirse según este sistema, y en los que las figs.  
1ª, representa un asa con una combinación de vista y  
corte; en la fig. 2ª., el cuerpo de asa; en la fig.  
3ª las culatas laterales, una de ellas con vista y  
sección y en la fig. 4ª., uno de los vástagos con su  
30 anillo..

Se caracteriza esta nueva asa por prescindir en  
absoluto del tubo para su fabricación, cosa que se  
consigue con el conjunto de elementos que a continuación  
se describen.

35           Consta nuestra asa de un cuerpo -1- Figs. 1ª, y



2ª, constituido por una plancha rectangular, doblada hasta formar un cilindro, y con dos bordones -2- formados por hendido cerca de los bordes extremos. Tiene además cuatro incisiones arqueadas en los otros bordes que al encontrarse constituyen las gargantillas -3-.

Otros elementos del asa son dos culatas o casquetes semiesféricos -5- fig. 3ª, con una dilatación -6- en sus bordes y finalmente dos vástagos roscados -7- fig. 4ª, con una planchita de hierro -4- arqueada hasta formar un anillo.

Todas las piezas citadas se hallan montadas en el conjunto según se expresa a continuación: en las gargantillas -3- del cuerpo cilíndrico -1- van montados los vástagos -7- de modo que los anillos -6- queden en el interior del cilindro y las culatas o casquetes semiesféricos -5- van montados en los extremos del cuerpo -1- de modo que las dilataciones -6- de sus bordes montan sobre los bordones -2- y quedan perfectamente ajustados constituyendo en su totalidad un asa que se completa con los pies o bases de los vástagos, las tuercas y otros elementos accesorios.

El asa objeto del presente Modelo de Utilidad podrá ser construida de cualquier clase de material y en variedad de tamaños y formas, variando igualmente aquellos detalles accesorios que no alteren los puntos esenciales que se especificaran en las siguientes

#### REIVINDICACIONES

Los puntos nuevos que se presentan para que sean objeto de reivindicación en el presente Modelo de



14590

- 4 -

65

Utilidad son los que a continuación se expresan:

70

1ª.- Nueva asa metálica, caracterizada por estar constituida por un cuerpo formado por una plancha metálica, rectangular, arqueada hasta formar un cilindro, con dos bordones hendidos a lo largo y cerca de sus bordes.

75

2ª.- Caracterizada, porque el cuerpo de la reivindicación anterior, tiene además, cuatro muescas o incisiones en sus bordes que al encontrarse constituyen dos gargantillas.

80

3ª.- Caracterizada, porque en las gargantillas a que se refiere la reivindicación anterior van montados dos vástagos, roscados o fijados por otro procedimiento, a una plancha arqueada en forma de anillo que va situada en el interior del cuerpo de la reivindicación 1ª.

85

4ª.- Caracterizada, porque en los extremos del cuerpo de las reivindicaciones 1ª y 2ª, van montadas dos culatas o casquetes semiesféricos con una dilatación en sus bordones la cual monta sobre los bordones citados en la reivindicación 1ª, de modo que quedan perfectamente ajustadas. Y.

90

5ª.- "NUEVA ASA METALICA", de conformidad en un todo en lo esencial y fines industriales a lo descrito en la precedente Memoria y gráficamente representado en las figuras del adjunto plano para su mejor comprensión.

Esta Memoria consta de CUATRO hojas escritas o mecanografiadas a doble espacio en 91 LINEA y por una sola cara.

Valencia, 17 de Febrero de 1947  
Por autorización de la interesada.

14590

Fig. 1

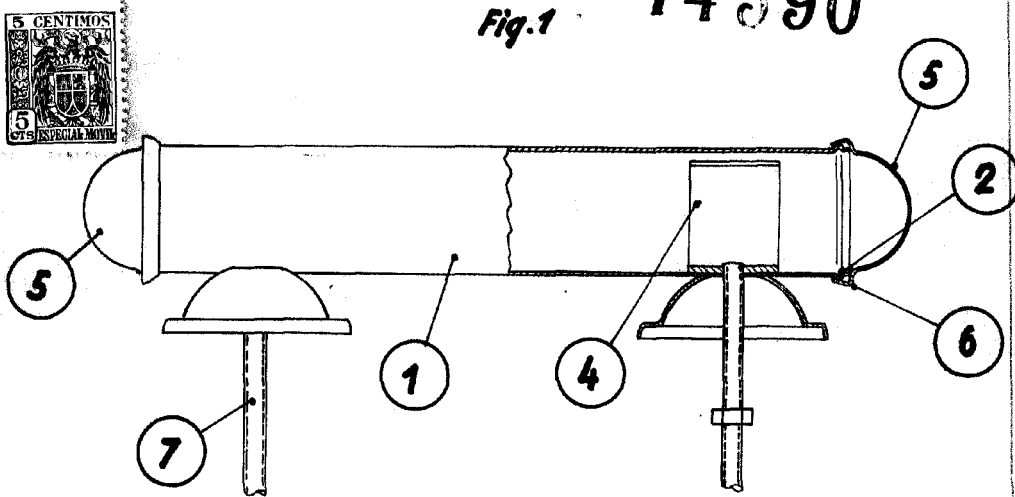

Fig. 2

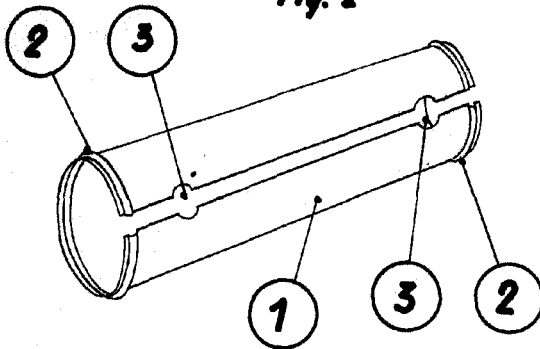

Fig. 3

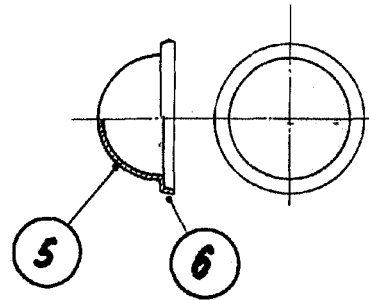
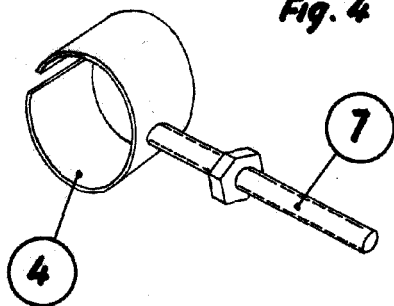

Fig. 4



Escata variable  
Valencia, 15 de Febrero de 1947

P.A.  
*Joaquín Saldaes*