

14549

14549



MEMORIA DESCRIPTIVA
DEL
MODELO DE UTILIDAD

que por 20 años para España y sus posesiones se solicita, a favor de DON MANUEL GARCIA ROJAS, de nacionalidad española domiciliado en UTRERA(España) calle de Ramón y Cajal nº 31, por UNA NUEVA BOQUILLA CON CUCHILLAS EXTENSIBLES APLICABLE A LAS MAQUINAS DESHUESADORAS DE TODAS CLASES DE FRUTOS ESPECIALMENTE ACEITUNAS.-

-Memoria descriptiva-

Esta nueva boquilla de cuchillas extensibles que nos ocupa y cuyo registro se solicita, aplicable a las máquinas deshuesadoras de todas clases de frutos especialmente aceitunas, se caracteriza por estar construida en la forma siguiente:

5

Por un cuerpo general (A-figs.1-2-3) de forma cilíndrica, construido de un material metálico cualquiera que se desee, y apropiado para ello, el cual estará constituido por su parte

inferior por un pequeño cuerpo cilíndrico (B-figs.1-2-3) de menor diámetro, por medio del cual acoplará la boquilla á la máquina, llevando hueca su parte interior (C-fig.2) también en forma cilíndrica y que le servirá para que por ella salga y desahogue la boquilla de los residuos producidos en el deshuesado del fruto.

Por su parte superior el cuerpo general (A-figs.1-2-3) terminará, en una especie de arandela ó base ancha (D-figs.1-2-3) en forma cilíndrica y de mayor diámetro, por medio de la cual, descansará sobre la plataforma de la máquina, una vez acoplada la boquilla sobre ella.

Dicha arandela ó base ancha (D-figs.1-2-3) llevará su borde formando un pequeño escalonado, (E-figs.1-2-3) el cual constituirá, hacia el centro, una especie de disco (F-figs.1-2-3) de menor diámetro, en cuyo centro, llevará hecho un hueco ó alojamiento (G-figs. 2-3) en forma ovalada en donde se acoplará y descansará, el fruto a deshuesar, terminando por su parte inferior, ó fondo en un orificio o taladro ancho (H-figs.2-3) que se comunicará por el interior, con el hueco ancho (C-fig.2) que lleva el pequeño cuerpo cilíndrico inferior (B-figs.1-2-3) sirviendo ambos, para el desahogo y salida de los residuos que se producen al efectuar el trabajo del deshuesado del fruto, encontrándose, de esta forma, siempre limpia la boquilla de todos los residuos producidos durante el trabajo del dicho deshuesado.

En la parte superior del pequeño cuerpo cilíndrico (B-figs.1-2-3) y rasante con la parte inferior de la arandela ó base ancha (D-figs. 1-2-3) llevará hecha á todo su alrededor, una canal ó garganta (I-figs.1-2) y en ella, una serie de taladros ó huecos (J-figs.1-2-3) de figura bien cilíndrica ó poligonal cualquiera, practicados en sentido radial, repartidos convenientemente alrededor de la garganta y en el número que se desee, los cuales irán a terminar en forma convergente, hacia el centro del hueco ó alojamiento ovalado (G-figs. 2-3) y en los que entraran acoplados con movimiento de desplazamiento, bien hacia dentro o hacia fuera, unas piezas (K-figs.1-2-3-4) que forman las cuchillas de corte las cuales serán de forma bien



35

40

cilindrica con su parte superior plana ó bien en forma poligonal por cuyo extremo interior (L-figs.2-3-4) terminaran en unos rebajes curvos, para que pueda efectuar el corte y desahogar al mismo tiempo, y por su extremo exterior (M-figs.2-4) en un rebaje curvado, en la misma forma que la canal ó garganta (I-figs.1-2) sujetas y aprisionadas por su dicho extremo exterior, por medio de un muelle helicoidal extensible (N-figs.1-2-5) construido bien de acero ó de cualquier otra clase de material apropiado para ello, en forma de abrazadera, impidiendoles á las dichas cuchillas que se salgan y sirviendoles al mismo tiempo de guia y tope á las mismas en el trabajo del punzonado, con la idea de evitar el que avancen ó retrocedan unas más que otras en su extensión, al ceder por la presión del punzonado, al efectuar el trabajo del deshuesado.

Dicha boquilla extensible podrá ser construida de mayor ó menor tamaño y de diferentes clases de materiales apropiados para ello.

Todo formando el modelo de utilidad que nos ocupa y cuyo registro se solicita por una nueva boquilla de cuchillas extensibles, aplicable á las máquinas deshuesadoras de todas clases de frutos, especialmente aceitunas, según se detalla en los dibujos adjuntos que representan:

La figura 1). Una vista general de la boquilla en alzado.

La figura 2). Una vista de la boquilla, en alzado y sección, para mejor ver todo su interior y la disposición y montaje de las cuchillas y su sujeción por medio del muelle helicoidal.

La figura 3) Una vista en planta de la cuchilla.

La figura 4).Un detalle de la cuchilla en varias vistas y

La figura 5).Un detalle del muelle helicoidal para la sujeción y aprisionamiento de las cuchillas.



NOTAS

Se reivindican como de la propia y nueva invención la propiedad y explotación exclusivas de:

1) Una nueva boquilla con cuchillas extensibles, aplicable á las

75

80

85

90

máquinas deshuesadoras de todas clases de frutos, especialmente aceitunas, caracterizada por estar construida, por un cuerpo general de forma cilíndrica y construido de un material metálico cualquiera que se desee apropiado para ello, el cual estará formado por su parte inferior, por un pequeño cuerpo cilíndrico de menor diámetro por medio del cual acoplará la boquilla á la máquina, llevando su parte interior hueca, en forma cilíndrica que le servirá para el desahogo de los residuos que salgan en el deshuesado del fruto, terminando dicho pequeño cuerpo cilíndrico por su parte superior, y exteriormente, en una especie de arandela ó base ancha, en forma cilíndrica y de mayor diámetro que él por medio de la cual descansará sobre la plataforma de la máquina, en su acople, llevándolo en su borde hecho un pequeño escalonado, por medio del cual se formará por su parte superior una especie de disco, de menor diámetro en cuyo centro llevará hecho, un hueco ó alojamiento en forma ovalada, en donde descansará el fruto a deshuesar terminando por su parte baja, en un orificio ó taladro ancho que se comunicará con el hueco del pequeño cuerpo inferior, sirviendo ambos para la salida y desahogo del residuo que se produce en el trabajo del deshuesado del fruto.

100

105

2) Una nueva boquilla con cuchillas extensibles, aplicable á las máquinas deshuesadoras de todas clases de frutos, especialmente aceitunas, según reivindicación 1) caracterizada por llevar hecha exteriormente, en la parte superior del pequeño cuerpo cilíndrico y rasante con la parte inferior de la arandela ó base ancha y á todo su alrededor, una canal ó garganta y en ella, una serie de taladros ó huecos de figura bien cilíndrica ó poligonal cualquiera practicados en sentido radial, repartidos convenientemente alrededor de la garganta y en el número que se desee, los cuales irán a terminar en forma convergente, hacia el centro del hueco ó alojamiento ovalado, y en los que acoplaran con movimiento de desplazamiento en avance ó retroceso, unas piezas que forman las cuchillas de



corte de la boquilla.

- 110 3) Una nueva boquilla con cuchillas extensibles, aplicable á las máquinas deshuesadoras de todas clases de frutos especialmente aceitunas, según reivindicaciones 1) y 2) caracterizada por llevar acopladas en unos huecos ó taladros que lleva hecho en forma radial alrededor de la canal ó garganta una serie de cuchillas de cortes, con movimiento de desplazamiento en avance ó retroceso y
- 115 cuyas cuchillas serán de forma bien cilíndricas con su parte superior plana ó bien en forma poligonal, terminando por su extremo interior, en unos rebajes curvos para el corte y desahogo, y por su extremo exterior, en un rebaje también curvado en la misma forma de la canal ó garganta, quedando dichas piezas cuchillas, sujetas y aprisionadas por su extremo exterior, por medio de un muelle helicoidal extensible construido de acero ó cualquier otra clase de material apropiado para ello, y en forma de abrazadera, impidiéndoles que se salgan y sirviéndoles al mismo tiempo de guía y tope á las mismas en el trabajo del punzonado.
- 120 4) Una nueva boquilla con cuchillas extensibles, aplicable á las máquinas deshuesadoras de frutos de todas clases, especialmente aceitunas, según reivindicaciones 1) á 3) caracterizada por poderse construir de mayor ó menor tamaño y de diferentes clases de materiales apropiados para ello.
- 125 5) Una nueva boquilla con cuchillas extensibles, aplicable á las máquinas deshuesadoras de todas clases de frutos especialmente aceitunas, según reivindicaciones anteriores caracterizada por constituir esencialmente UNA NUEVA BOQUILLA CON CUCHILLAS EXTENSIBLES APLICABLE A LAS MAQUINAS DESHUESADORAS DE TODAS CLASES DE FRUTOS ESPECIAL-
- 130 MENTE ACEITUNAS.-
- 135

Consta la presente memoria de cinco hojas numeradas y mecanografiadas en una sola cara a las que se acompaña un plano para su mejor comprensión.

MADRID, 20 de FEBRERO de 1947.-



BOFICIO DE LA DOPM

14549

14549

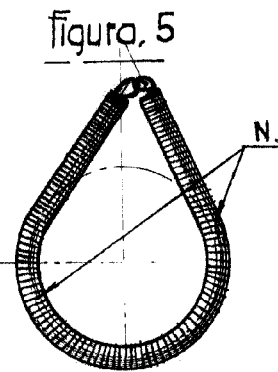
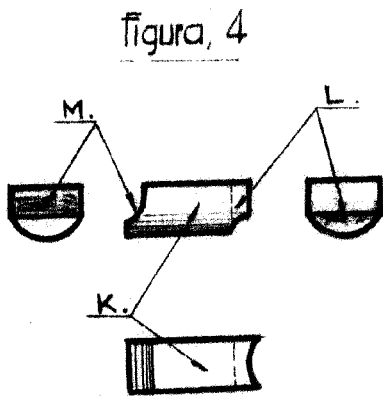
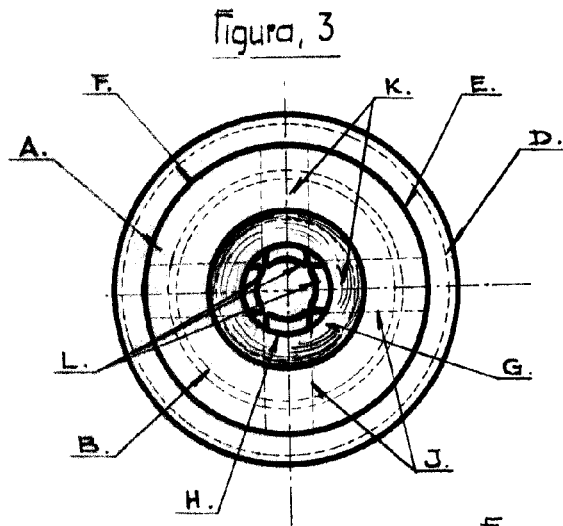
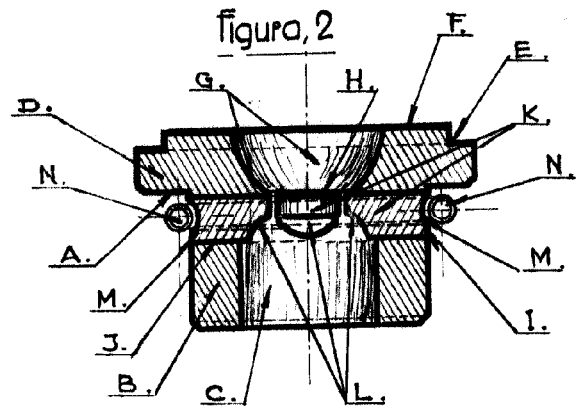
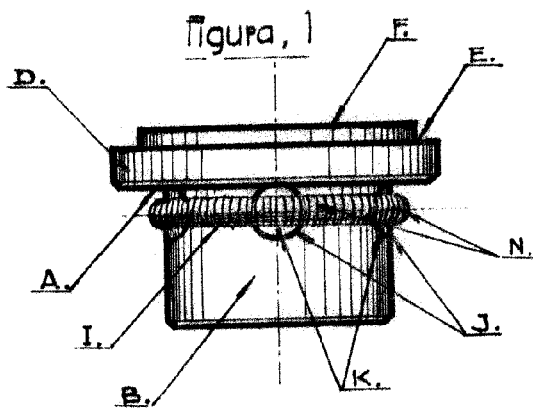

Cor

Escala variable.