



14484

14484

Don Antonio Bartolomé y Mas.

De nacionalidad española.

Domiciliado en Madrid. - Avenida de José Antonio 61 principal.

Un modelo de utilidad, por veinte años, por "Una plancha-hornillo".

MEMORIA DESCRIPTIVA

Son muchas las señoras y varios los caballeros que cuando emprenden viajes, llevan en su equipaje, como objetos prácticos de interés, una plancha eléctrica y un hornillo también eléctrico; siendo ambos objetos, por naturaleza, bastante pesados.

5 Este representa, además, un doble espacio a ocupar por tratarse de dos objetos distintos.

El modelo de utilidad, de propia y nueva invención, a que se contrae la presente Memoria, refunde en uno solo los dos objetos antedichos, ello con las inherentes ventajas de la reducción del peso y de la reducción del volumen.

10 Consiste, en esencia, en una plancha eléctrica, que, utilizada en su posición normal, sirve como tal plancha, que, situada en su posición invertida, sirve como hornillo, y la que, cuando no se usa, puede ir acomodada dentro de un envase provisto de taps, el cual, por su parte, constituye la vasija complementaria del hornillo.

15 Como son múltiples las modalidades de ejecución que caben en la refundición de la plancha y el hornillo, cuya refundición en una sola pieza constituye el sistema nuevo integrante del modelo;



20 se acompañan, a guisa de ejemplos gráficos, dos de tales modalidades de ejecución distinta.

Al efecto, el dibujo correspondiente, está integrado por 6 figuras numeradas.

Figuras 1ª y 2ª.

25 Representen a una plancha-hornillo, en la que, como terminales del agarrador de la plancha, vá el soporte del hornillo.

30 La figura 1ª es la pieza mixta en su posición de plancha. Dentro de la figura: A, es el agarrador; B, son los terminales del anterior agarrador, en forma de zapatas por sus extremos, a fin de servir de soporte al hornillo cuando la plancha está invertida; C, son las clavijas-contactos que enchufan con los hilos conductores de la corriente eléctrica.

35 La figura 2ª es la propia pieza mixta, invertida en su posición anterior, constituyendo, por tal modo, un hornillo eléctrico.

Figuras 3ª, 4ª y 5ª.

40 Representen a una plancha-hornillo, obediente al mismo sistema mixto del ejemplo anterior, pero con la modalidad de que los soportes para el hornillo no están constituidos por la conformación del agarrador de la plancha.

45 Las figuras 3ª y 4ª son la pieza mixta en su posición de plancha. Dentro de las figuras: D, es el agarrador, E, son dos patas articuladas y plegables que se enderezan por su articulación F. La pieza H, está constituida por cuatro láminas que van articuladas y se pliegan hacia atrás por las líneas señaladas con puntos en la figura 4ª y las que, al ser plegadas, afectan la forma de un paralelepípedo como diseña la letra H de la figura 3ª, pasando, en tal sentido, a servir de sostén a la plancha, echando a ésta hacia atrás, cuando se está planchando y se deja
50 en una interrupción, de realizar el trabajo; sea, es una pieza complementaria que evita que se queme el paño, mante, mesa, etc, sobre cuya superficie se actúa. I, son las clavijas-contactos

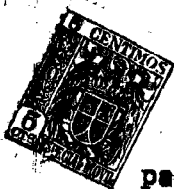

para los enchufes de la conduccion eléctrica.

55 La figura 5ª, es la anterior plancha invertida, transformada
en hornillo eléctrico. Al efecto, las patas, E, fueron extendidas
por sus articulaciones F, y la pieza de láminas, H, fué, primera-
mente desplegada en toda su extension como diseña la figura 4ª
y, despues, fué vuelta hacia abajo por su articulacion de union
al cuerpo principal; sirviendo ambas, las patas y la pieza de,
60 láminas, de soporte del hornillo.

Figura 6ª.

Representa a la vasija que constituye el complemento del
hornillo; la cual, al propio tiempo, sirve de envase a la pieza
mixta, acése a la plancha-hornillo, cuando ésta no se use.

65 Afecta una forma análoga a la de la pieza principal y, en
tal sentido, por uno de sus extremos, J, el que corresponde a
la punta redonda de la plancha, vá scanalada, con lo cual cabe
comodamente tresegar un líquido, si es que la vasija se emplea
en, por ejemplo, producir una infusion o confeccionar o calentar
un caldo.
70

Esta vasija, lleve un mango articulado y plegable, K, y
puede estar constituida por una sola pieza rígida o por mas de
una en forma de segmentos extensibles que encajan los unos den-
tro de los otros como los de ciertos vasos de viaje bastante
75 vulgarizados, diseñándose de esta forma la figura del ejemplo
mediante la línea de puntos L.

Esta vasija vá, además, dotada, de una tapadera, M, provis-
ta de un asa, N, para taparla y destaparla. El cuerpo del reci-
piente y su tapadera llevan unos trinquetes para poder sujetar
80 ésta a aquel.

Cuando la plancha-hornillo no se usa o cuando se viaja
con la misma, entonces, primeramente, la pieza principal se in-
troduce dentro de la anterior vasija, plegando antes el mango de
la última; despues, en el espacio libre que circunda al agarra-
85 dor de la plancha, se sitúa el hilo, con enchufes, conductor de



90 la corriente; a continuacion, la tapa de la vasija se sujeta al cuerpo del recipiente, mediante los trinquetes; y, por final, se pliega el asa de la tapa para que no sobresalga del conjunto. En tal forma, todo lo anterior, pasa a constituir una sola pieza, fácil de portear o de guardar cuando no se necesite su uso inmediato.

El modelo descripto, lo es de utilidad, entre otras razones, porque logra una economia en mano de obra ya que refunde en una sola pieza a dos objetos distintos : la plancha y el hornillo.

95 Claro es, qué, dentro de las modalidades de ejecucion, cabe que el agarrador de la plancha sea plegable, que exista o no la pieza para sujetar la plancha en posicion perpendicular e inclinada cuando se está planchando, que la vasija-envase esté constituida o ná pr una pieza rígida o por una pieza enchufable, 100 cual antes se dijo, e inclusive que la plancha-hornilla se dá al mercado sin acompañarla de la vasija, yá que todos estos extremos son adjetivos en relacion con la substantividad del modelo.

Lo que especialmente caracteriza a éste, es la integracion 105 en una sola pieza y dentro de un solo cuerpo, de una plancha y de un hornillo, ambos eléctricos.

Cualquier modificacion que no altere la esencia del sistema, entre, por tanto, dentro de la exclusiva del modelo, el cual recae, en resumen, sobre las siguientes

110

REIVINDICACIONES

115 1ª - Se reivindica como modelo de utilidad de propia y nueva invencion, un objeto mixto de utilizacion doméstica, que presenta la característica de que dentro de una misma pieza vá comprendido el uso de plancha y el uso de hornillo, ambos de caldeo eléctrico, pudiendo tal objeto servir para el uno o para el otro uso, segun la posicion en que se le sitúa. Este objeto puede ir contenido, como en envase propio, dentro de un recipiente, exten-



sible e ná, qué, por su parte, constituye la vasija complementaria del hornillo y el que vá dotado de su correspondiente tapadera suelta. El recipiente y la tapadera, cuando se emplean como envase de la pieza principal, quedan sujetos entre sí mediante un trinquete de cualquier sistema.

2ª - Se reivindica, dentro de la plancha-hornillo de la reivindicación 1ª, que el agarrador de la plancha, pueda ser o ná, articulado y plegable.

3ª - Se reivindica, dentro de la plancha-hornillo de la reivindicación 1ª, que la plancha pueda ir o ná dotada de un adminículo para situarla vertical u oblicuamente cuando se esté planchando.

4ª - Un modelo de utilidad, por veinte años, por una plancha-hornillo, tal y como se describe y reivindica anteriormente.

La presente Memoria consta de cinco hojas numeradas escritas por una sola cara.

Madrid 20 enero 1947

Antoni Santoni

y Mas
[Signature]

Fig. 1ª

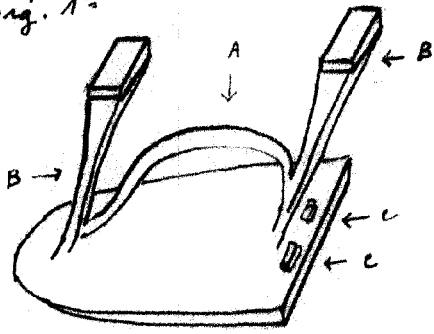

Fig. 2ª

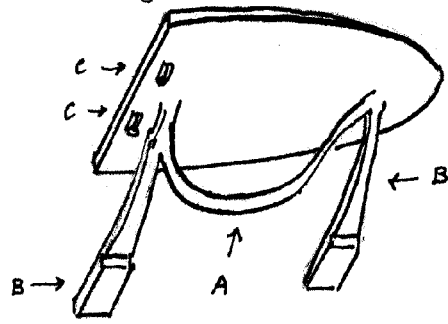

Fig. 3ª

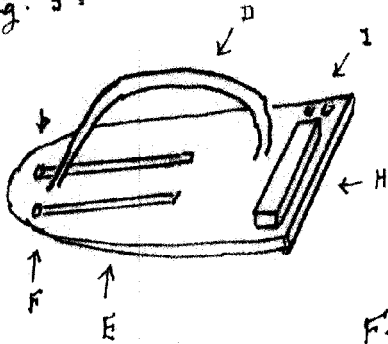

Fig. 4ª

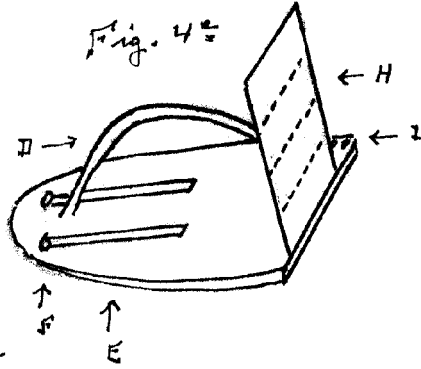

Fig. 5ª

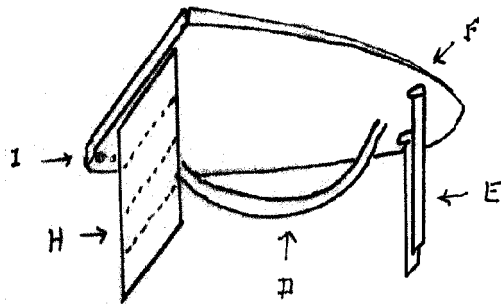
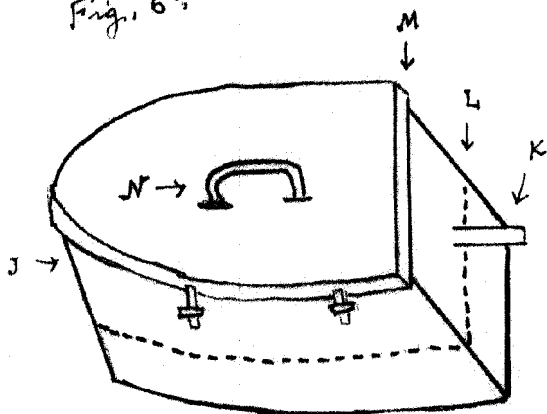

Fig. 6ª



Madrid 20 enero 1947

Antonio Bartolomé
y Ma