

14460

MODELO DE UTILIDAD

a favor de

Dn. Antonio Balcells Teixidor, domiciliado en Barcelona,

5

por:

"Sujetador-precinto para bolsas y pequeños paquetes"

-oOo-



Memoria descriptiva

El objeto del presente modelo de utilidad lo
10 constituye un sujetador para bolsas y pequeños paquetes que,
al tiempo que los cierra y precinta, forma una asa o aga-
rradero para su transporte. El sujetador-precinto que nos
ocupa, podrá entregarse al comercio en paquetes conteniendo
15 varios de ellos convenientemente dispuestos para su em-
pleo o constituyendo rollos conteniendo varios dispuestos
uno a continuación de otro, siendo necesario cortarlos para
su empleo.

Para poder describir con todo detalle posible
el sujetador-precinto que se reivindica, en la figura de la
20 hoja de dibujos adjunta se muestra, a título de ejemplo, u-
na forma de ejecución práctica del mismo. La citada figura
muestra el sujetador-precinto en perspectiva.

Tal como muestra la figura, está constituido
per una tira -1-, de papel por ejemplo, a la cual se han pe
25 gado en sentido transversal unas tiritas -2- de material re

sistente tal como cartulina, cartón, tela, fleje metálico u otro. La citada tira -1-, en el espacio existente entre los refuerzos -2-, presenta un corte o entalla en su parte central y en sentido longitudinal -3-, corte que, por sus extremos, presenta un agujero -3'- que afecta en parte a los refuerzos -2-.



En la parte central de la tira -1- se ha colocado una cinta -4-4'- de material textil, fleje metálico (recubierto o no) y demás, fuertemente pegada por sus extremos a la mencionada tira -1- y refuerzos -2-; la parte -4'- de la cinta comprendida entre los refuerzos -2-, es libre (no ha sido pegada) y tiene una mayor longitud que la distancia existente entre los citados refuerzos -2-. Dicha parte de cinta -4'-, pasada a la otra cara de la tira -1- a través del corte o entalla -3-3'-, constituye el agarradero o asa para coger la bolsa o pequeño paquete para su transporte.

Toda la cara mostrada de la tira -1- ha sido engomada al objeto de poderla pegar a la bolsa o pequeño paquete, cual tira constituirá un precinto para ellos; la parte de la cinta -4'- que ha pasado a través del corte o entalla -3-3'-, constituirá el asa o agarradero para el transporte del paquete o bolsa, una vez haya sido pegada a ellos la tira -1-.

Después de lo manifestado se comprende que serán susceptibles de variación aquellos detalles de realización del sujetador-precinto descrito que no influyan en su esencialidad, en su consecuencia, si se entregan al comercio constituyendo un rollo, la cinta -4-4'- podrá o no interrumpirse a lo largo de la tira -1- y, dicha tira, po-

drá presentar en sentido transversal unos cortes -5- o ta
 ladros para separar los diversos sujetadores-precinto que
 constituyen el rollo. Tanto si los sujetadores-precinto se
 entregan separados como constituyendo rollo, podrán obte-
 60 nerse a base del material o materiales que se tengan por
 convenientes, en cualquier tamaño o dimensión y siendo la
 longitud de la parte -4'- de la cinta la que se tenga por
 conveniente.



N O T A

65 Se reivindica como objeto de este MODELO
 DE UTILIDAD, por espacio de los veinte años marcados por la
 ley, la exclusiva de fabricación y venta en España de:

1. Un sujetador-precinto para bolsas y peque-
 ños paquetes, que esencialmente se caracteriza por estar
 70 constituido por una tira (1) en la cual se han pegado en
 sentido transversal unas tiritas de refuerzo (2), presentan-
 do la citada tira, en su parte central, entre los refuerzos
 (2) y en sentido longitudinal, un corte o entalla (3-3'),
 habiéndose pegado a lo largo de la tira una cinta (4) que
 75 presenta una parte (4') de mayor longitud que la distancia
 existente entre los refuerzos (2), no pegada a la tira, que
 a través del corte o entalla (3-3') pasa a la otra cara de
 la repetida tira, encontrándose la cara de la tira (1) por
 tañora de la cinta (4) engomada por completo.

80 2. El sujetador-precinto para bolsas y peque-
 ños paquetes, objeto de la reivindicación 1, que esencial-
 mente se caracteriza en que los diversos sujetadores-precin-
 to se entregan al comercio constituyendo un rollo, debiéndo

se certar, para su empleo, el sujetador-precinto de acuerdo con unos cortes (5), taladros o indicaciones transversales que figuras dispuestos a intervalos a lo largo de la tira (1).

3. Un "Sujetador-precinto para bolsas y pequeños paquetes".

90

Barcelona, 4 de enero de 1947.

P.P.



14460

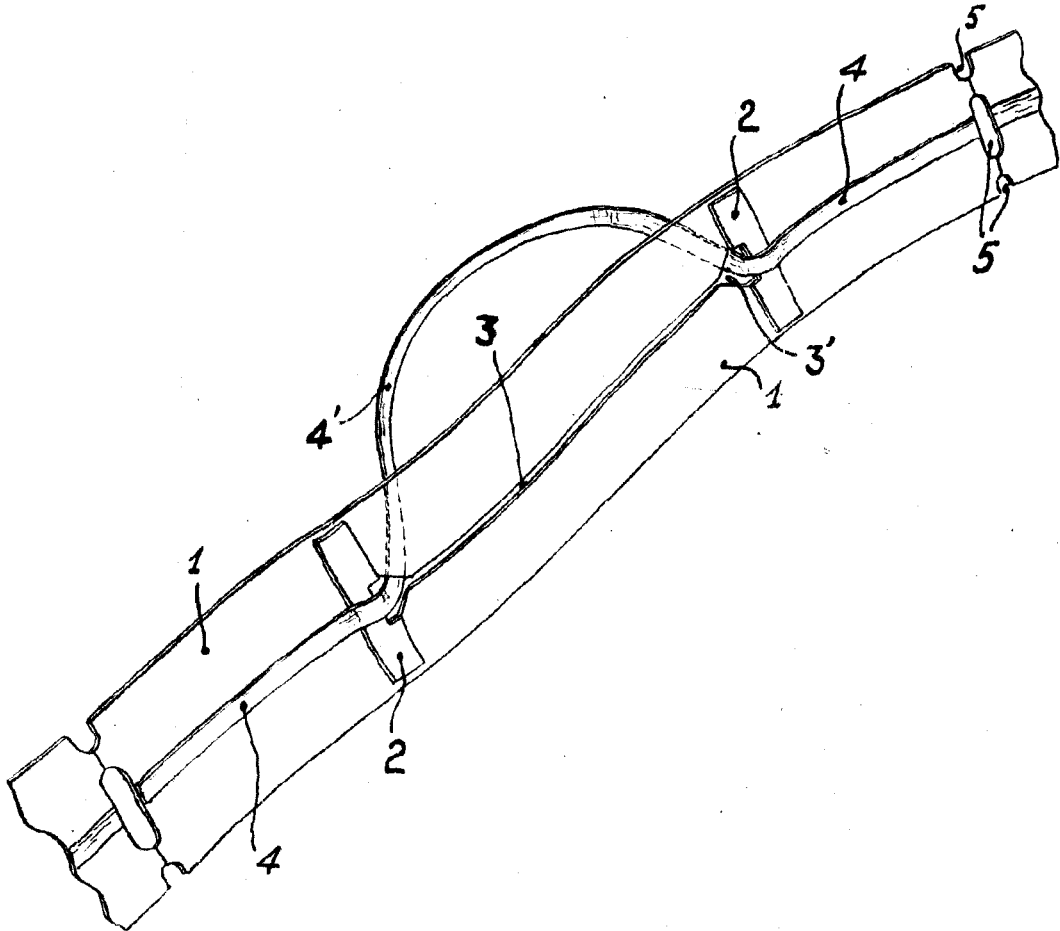

ESCALA VARIABLE



Barcelona, 8 de enero de 1947.

P.P.