

14459

MODELO DE UTILIDAD

a favor de

Dn. Antonio Balcells Teixidor, domiciliado en Barcelona,

5

por:

"Sujetador-precinto para bolsas y paquetes"

-o00o-



Memoria descriptiva

El objeto del presente modelo de utilidad lo
10 constituye un sujetador para bolsas y paquetes que, al tiempo que forma un cierre y precinto para ellos, nos proporciona el asa o agarradero para su transporte.

Para poder describir con todo detalle posible el sujetador-precinto que se reivindica, en la figura
15 de la hoja de dibujos adjunta se muestra, a título de ejemplo, una forma de ejecución práctica del mismo. La citada figura es una vista en perspectiva del sujetador-precinto.

Tal como muestra la figura, está constituido por una tira -1- de papel o material similar que, en una de
20 sus caras, junto a los bordes y en sentido longitudinal, se han pegado unas cintas -2- de material resistente, por ejemplo cintas textiles o fleje metálico.

Aproximadamente en la parte central de la tira -1- se han pegado unas piezas -3- de papel, cartulina, te

25 la, plancha metálica o material similar, de ancho aproxima
damente igual al ancho de la tira y pegadas igualmente a
las cintas -2-, entre las cuales se han pegado las extremi
dades de una cinta -4-, cordel, fleje metálico (recubierto
e no) o material apropiado, que forma un anillo que encie
30 rra a la citada tira -1- y cintas de refuerzo +2-.

La cara de la tira -1- portadora de las cin
tas de refuerzo -2-, las propias cintas y la cara libre de
la pieza -3-, se han engomado por completo.

Conseguido el sujetador-precinto tal como
35 se ha indicado, se comprende que bastará pegar la parte en
gomada de él a la bolsa o paquete para que éste pueda suje
tarse y transportarse mediante el anillo o asa que consti
tuye la cinta -4-.



Despues de lo manifestado se comprende que
40 la cinta -4- que constituye un anillo que encierra a la ti
ra -1- y cintas de refuerzo -2-, puede reemplazarse, sin sa
lirse de los límites del presente modelo de utilidad, por
una cinta que constituya una asa que atraviese la tira -1-
y piezas -3- por su parte central, quedando los extremos de
45 dicha asa o una parte de la misma pegada o fijada, como sea,
entre las citadas piezas -3-, en cual caso las piezas -3-
podrán reemplazarse por una sóla, metálica por ejemplo, con
venientemente fijada en ella la cinta -4-.

Despues de lo manifestado se comprende que
50 serán susceptibles de variación aquellos detalles de reali
zación del sujetador-precinto descrito que no influyan en
su esencialidad, en su consecuencia podrá obtenerse con el
material o materiales que se tengan por convenientes y a las
dimensiones más apropiadas a las necesidades de cada caso,
55 pudiendo entregarse el sujetador-precinto dispuesto para su

empleo inmediato o constituyendo rollos, en cuyo último caso será necesario cortarlo del rollo.

N O T A

Se reivindica como objeto de este MODELO DE UTILIDAD, por espacio de los veinte años marcados por la ley, la exclusiva de fabricación y venta en España de:

1. Un sujetador-precinto para bolsas y paquetes, que esencialmente se caracteriza por estar constituido por una tira que, en una de sus caras, se han fijado unas piezas de refuerzo para retener a una cinta que, formando asa, envuelve o atraviesa a la citada tira, cual tira presenta la cara correspondiente a los refuerzos, completamente engomada.

2. El sujetador precinto para bolsas y paquetes, objeto de la reivindicación 1, que esencialmente se caracteriza por estar constituido por una tira (1) que, en una de sus caras, junto a los bordes y en sentido longitudinal, se han pegado unas cintas de refuerzo (2), sobre cuya tira y cintas se han pegado unas piezas (3) que retienen las extremidades de una cinta (4) o cordel que rodea transversalmente a las citadas tira y cintas de refuerzo.



3. El sujetador-precinto para bolsas y paquetes, objeto de las reivindicaciones 1 y 2, que esencialmente se caracteriza por haberse engomado la cara de la tira (1) portadora de las cintas de refuerzo (2), las propias cintas de refuerzo y la cara libre de la pieza (3) que retiene la cinta o cordel que constituye el asa.

4. Un "Sujetador-precinto para bolsas y paquetes".

85

Barcelona, 4 de enero de 1947.

P.D.

14459

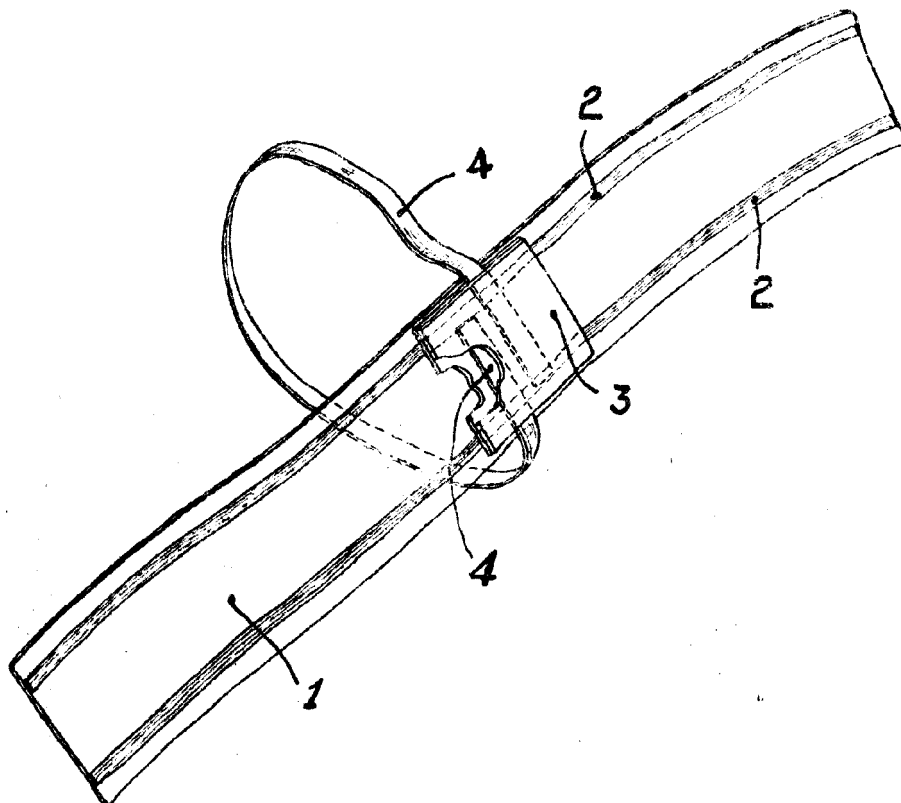

ESCALA VARIABLE



Barcelona, 8 de enero de 1947.

P.P. 