



14447

14447

MODELO DE UTILIDAD

por veinte años

a favor de DON ANTONIO GUILLEN HERNANDEZ y DON SEBAS-
TIAN GUILLEN PARRES , ambos de nacionalidad española y re-
sidentes en Barcelona, calle Balmes, número 431, por:

"CAMBRILLON PERFECCIONADO"

MEMORIA DESCRIPTIVA

1 Con el perfeccionamiento de que se dota al cambrillón
objeto de este registro, se logra aumentar muy notablemente
la solidez de la unión entre tacón y cambrillón. Ha de re-
cibir su principal aplicación en el calzado de señora.

5 En su esencialidad consiste el tal perfeccionamiento,
en proveer al cambrillón de un apéndice o saliente transver-
sal, dirigido hacia abajo, formando ángulo recto o casi rec-
to con la parte del cambrillón que apoya en el tacón.

10 En los dibujos adjuntos se ilustran, para mejor com-
prensión, unos ejemplos de realización de cambrillones así

14447



perfeccionados; pero explicitamente se manifiesta, que aparte las variaciones de construcción que los propios ejemplos detallan, podrá ser variable en la realización práctica del modelo que nos ocupa, todo cuanto se estime pertinente mientras subsista la esencialidad que lo define.

En dichos dibujos puede verse el cambrillón propiamente dicho 1, con el apéndice o saliente 2 en ángulo recto o casi recto con la parte 3 que apoya en el tacón 7. Como soluciones particulares caben, entre otras:

10 a) La representada en las figuras 1 (vista lateral), 2 (vista por detrás) y 3 (corte longitudinal), en la que el saliente o apéndice se ha formado por corte y embutido, de manera que resulta como una lengua del propio material constituyente del conjunto;

15 b) la representada en la figura 4 (corte longitudinal), en la que el saliente se forma soldando por los puntos 5 (o remachando) una escuadra 2-2' a la lámina del cambrillón;

c) la de la figura 5 (corte longitudinal, en la que el apéndice se forma fijando una escuadra 2-2' a la lámina del cambrillón, introduciendo su rama 2' por ranuras o puentecillos 6 formados con la lámina del cambrillón;

25 d) la de la figura 6 en la que el apéndice está constituido mediante una escuadra de alambre doblado en "U", fijada a la lámina del cambrillón, por soldadura o introducida en ranuras, o por otro sistema cualquiera.

Por otra parte puede preverse el cambrillón con el apéndice que motiva el presente registro adaptado para su aplicación contra la cara interna del tacón 7 (según muestra el detalle figura 7), a cual efecto, además de los agujeros or-

14447



dinarios 4 del cambrillón, hay los 4' en el apéndice; o para su introducción en el cuerpo del tacón, como por ejemplo muestra el detalle figura 8:

En fin, y según se ha hecho constar ya, en la realización práctica del nuevo cambrillón podrá ser variable todo cuanto (material o materiales: si bien de preferencia serán metálicos; forma; tamaño, montaje, proporciones de sus partes, y demás cuestiones accidentales) revista caracter accesorio o circunstancial relativamente a lo que constituye su esencialidad.

N O T A

SE REINVIDICA :

1 - Cambrillón perfeccionado para calzado, especialmente de señora, caracterizado esencialmente en que presenta, para mayor solidez de la unión con el tacón, un apéndice o saliente transversal, dirigido hacia abajo, formando ángulo recto o casi recto con la parte del cambrillón que apoya en el tacón:

2 - Cambrillón perfeccionado, según reivindicación 1, ya esté formado el referido apéndice con el propio material o cuerpo del cambrillón, ya esté formado mediante una pieza adicional unida por cualquier medio o sistema al cambrillón propiamente dicho:

3 - Cambrillón perfeccionado, según reivindicaciones

14447



1 y 2, ya esté previsto el referido apéndice para su adaptación a la cara interna del tacón, y presente correspondientes agujeros de paso para tornillos u otro dispositivo de fijación, ya esté previsto para quedar en el interior del

5 cuerpo del tacón.

4 - Cambrillón perfeccionado:

10

Consta la presente Memoria Descriptiva de cuatro hojas mecanografiadas, escritas por una sola cara, numeradas del 1 al 4 y con sus líneas numeradas, a su vez, de cinco en cinco, y de una hoja con dibujos, anexa.

Barcelona, 27 enero 1947
P.A.

FIG. 1 14447

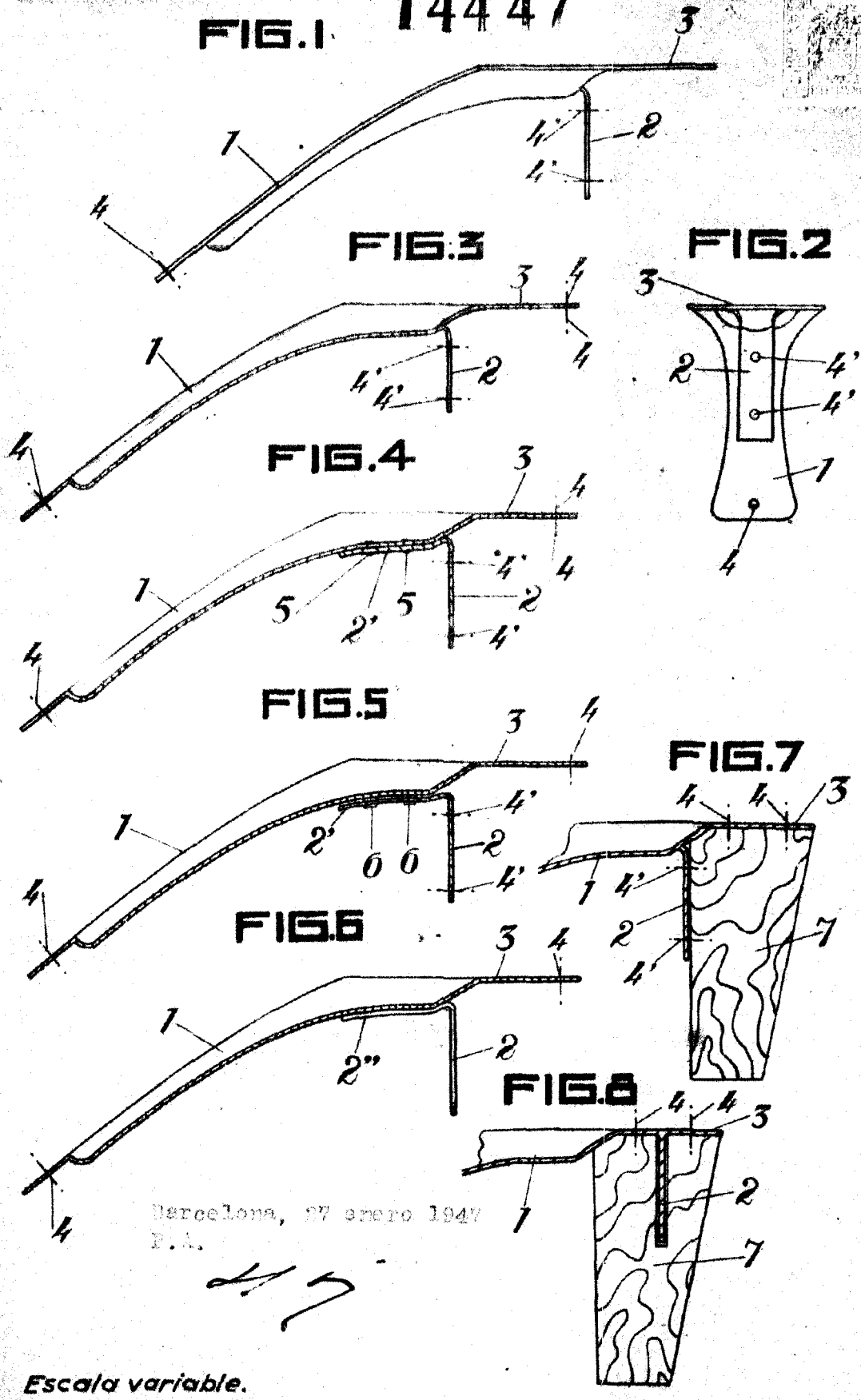

Barcelona, 27 enero 1947
P.A.

47

Escala variable.