

14444

24 ENE



14444

MODELO DE UTILIDAD

por veinte años

a favor de Don Otto FELTS de la Roca, de nacionalidad rumana, residente en Barcelona, calle Aribau, número 230, por:

"APARATO PARA PLANCHAR Y MARCAR PLEGUES O DOBIECES EN LA ROPA, EN PARTICULAR LA "RAYA" DE LOS PANTALONES"

MEMORIA DESCRIPTIVA

- 1 Es objeto de este registro un sencillo aparato, con el que, con la mayor facilidad, y llevando incluso puestos los pantalones, puede remarcarse la raya de los mismos. Viene, pues, a llenar un vacío, ya que hasta el presente
- 5 el remarcado de la raya de los pantalones ha constituido un pequeño, pero enojoso, problema, obligando a un planchado total de la prenda. Con el nuevo aparato esta operación puede ser practicada en cualquier momento, por uno

14444



mismo, y realizada con simplicidad, en cuanto se nota que empieza a desmarcarse:

Naturalmente, el aparato es susceptible de otras aplicaciones, sirviendo en general para planchar o marcar cualesquiera pliegues y dobleces en la ropa.

En su esencialidad consiste el aparato en una chapa metálica muy lisa, doblada en "V", o en dos chapas dispuestas en esta forma, cuyas dos ramas de la "V" son calentadas por medio de resistencias eléctricas, embornadas a un flexible para su conexión, a su vez, en el momento que interese, a una línea eléctrica. Las referidas resistencias van dispuestas, convenientemente aisladas, en una cajita o estuche, de material aislante, que se adapta a la forma de la "V" dicha, de manera que deja libre el espacio entre las dos ramas de la misma, y que se prolonga en un mango o asidero apropiado para cojer y manejar el aparato al utilizarlo.

En los dibujos adjuntos se ilustra un ejemplo concreto de ejecución de este aparato, lo cual facilitará su comprensión; pero explícitamente se manifiesta, que a los efectos legales de este registro, será variable todo cuanto revista carácter accesorio o circunstancial relativamente a lo que constituye la esencialidad del modelo.

Según expuesto, la parte fundamental de este aparato es la lámina metálica 1 doblada en "V", cuyas dos ramas, 1,1', son calentadas por respectivas resistencias 2 convenientemente dispuestas entre hojas de amianto 3. El dicho conjunto va montado en la caja-soporte 4, de material termoplástico, la cual deja libre el espacio 5 del ángulo de

14444

24 EN



la "V" y se prolonga en el mango 6, por cuyo interior pa-
san los conductores 7-7' del flexible 8, empalmados a las
resistencias. La caja 4 está formada por dos mitades 4-4'
que se acoplan entre sí por medio de tornillos 9, y en su
5 interior, hueco, presenta nervios, manteniendo los 10 (fi-
guras 3, corte de una mitad del aparato, y 4, detalle am-
pliado de su extremo, en corte) apretadas las resistencias,
aisladas, contra las placas 1-1' de la "V". Entre dos ho-
jas de amianto va dispuesta la lámina metálica 11 también
10 doblada en "V" que reparte y uniformiza el calor y lo con-
centra sobre las placas 1-1'. Se habrá ya comprendido que
las figuras 1 y 2 representan el conjunto del aparato,
visto, respectivamente, de lado y por encima.

Se tiene con este aparato, que al enchufarlo a la co-
15 rriente eléctrica, se calientan rápidamente las placas 1-1'
y 11, mientras permanece sin apenas calentarse la caja 4
y su mango 6. Basta entonces introducir el pliegue a mar-
car o replanchar en la abertura 5 de la "V", hasta el vér-
tice de la misma, y hacer deslizar el aparato, en la si-
20 tuación dicha, a lo largo del pliegue.

Descrito el aparato y su funcionamiento, y un ejemplo
de realización del mismo, resta ya solo repetir una vez
más, que podrá variar en el aparato en cuestión todo cuanto
se estime pertinente, mientras subsista lo que constituye
25 esencialidad.

N O T A

SE REINVIINDICA :

14444



1 - Aparato para planchar y marcar pliegues o dobleces en la ropa, en particular la "raya" de los pantalones, que consiste en su esencialidad en una chapa metálica muy lisa, doblada en "V", o en dos chapas dispuestas en esta forma, cuyas dos ramas de la "V" son calentadas por medio de resistencias eléctricas, embornadas a un flexible para su conexión, a su vez, a una línea eléctrica.

2 - Aparato según reivindicación 1, en el que las resistencias van dispuestas, convenientemente aisladas, en una cajita o estuche desmontable, de material mal conductor del calor, que se adapta a la forma de la "V" dicha, de manera que deja libre el ángulo o espacio entre las dos ramas de la misma, y que se prolonga en un mango o asidero apropiado para cojer y manejar el aparato.

3 - Aparato para planchar y marcar pliegues o dobleces en la ropa, en particular la "raya" de los pantalones.

Consta la presente Memoria Descriptiva de cuatro hojas mecanografiadas, escritas por una sola cara, numeradas del 1 al 4 y con sus líneas numeradas, a su vez, de cinco en cinco, y de una hoja con dibujos, anexa.

Barcelona, 24 enero 1947
P.A.

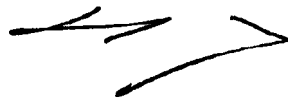



FIG. 1

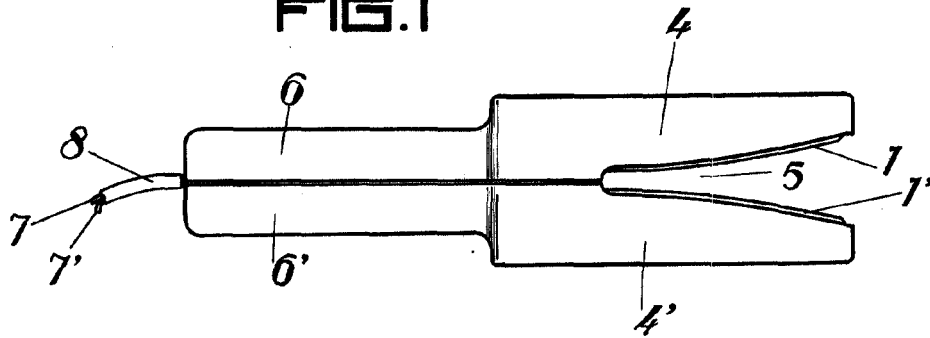

FIG. 2

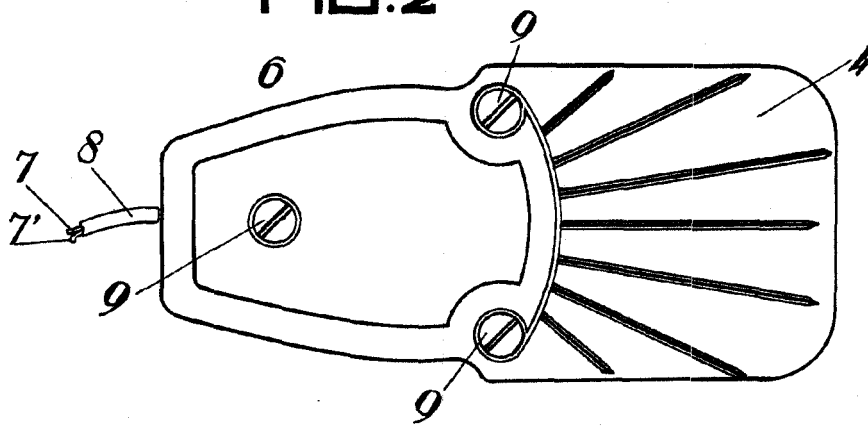

FIG. 3

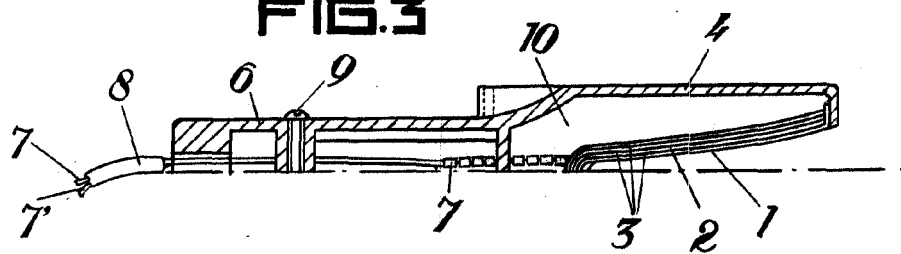
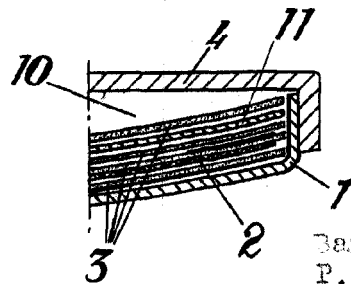

FIG. 4



Barcelona, 24 enero 1947
P.A.

Escala variable.