



14435

MODELO DE UTILIDAD

por veinte años

a favor de Doña Carmen MORA
Francés, de nacionalidad española, residente
en Barcelona, calle Mayor de Gracia, número 231, por:

"UNA DISPOSICION DE MONTAJE DE MICROFONOS"

MEMORIA DESCRIPTIVA

1 Con los micrófonos se presenta la dificultad de tener que levantarlos más o menos para adaptarlos a la altura del sonido, y su falta de protección para ruidos extraños: Ambos inconvenientes se obvian con la disposición
5 de montaje objeto de este registro.

En conformidad a la misma el micrófono va montado en una caja de forma aerodinámica, que constituye un seguro blindaje para aquél, y cuya parte destinada a recibir el
10 sonido, descubierta, va protegida con un enrejado formado con el mismo cuerpo de la caja, de cuyo blindaje resulta

20

14435



una eficaz protección con relación a los ruidos extraños a los que interesa transmitir;

Además, la dicha caja va articulada, según un eje horizontal, a una pieza auxiliar, que a su vez puede estar integrada por otras dos, de las que una puede girar respecto de la otra alrededor de un eje vertical, de manera que montada en esta forma la caja puede variarse, a voluntad, la inclinación del micrófono y su orientación, al objeto de dirigirlo exactamente en la dirección del sonido que interese transmitir;

En el dibujo adjunto se representa un ejemplo de realización de la referida disposición: 1 es la caja de blindaje o protección, cuya parte descubierta queda protegida con el enrejado 2; la expresada caja va articulada a la pieza 3 según el eje horizontal 4, de manera que puede variarse a voluntad la inclinación de la caja 1 y con ella la del micrófono que aloja; la pieza 3 puede girar a su vez alrededor de un pivote 5 de la pieza 6 que presenta el agujero fileteado 7 para fijarla al vástago o columna-soporte del micrófono, y la entrada 8 para conexiones;

Definida la esencialidad de la nueva disposición de montaje, e ilustrado un ejemplo de realización de la misma, resta ya solo consignar que en la práctica podrá variar todo cuanto revista carácter accesorio o circunstancial relativamente a lo que constituye la dicha esencialidad:

N O T A

SE REINVINDICA :

14435



1 - Una disposición de montaje de micrófonos, en conformidad a la cual el micrófono va montado en una caja de forma aerodinámica, que constituye un blindaje para aquél y cuya parte destinada a recibir el sonido, descubierta, va protegida con un enrejado formado con el mismo cuerpo de la caja, de cuyo blindaje resulta una protección contra golpes y contra ruidos extraños a los que interesa transmitir:

2 - Una disposición de montaje de micrófonos, de acuerdo con reinventricación 1, según la cual la caja protectora referida va articulada, por un eje horizontal, a una pieza auxiliar, que a su vez puede estar integrada por otras dos de las que una puede girar respecto de la otra alrededor de un eje vertical, de manera que montada de esta forma la caja, puede variarse a voluntad, la inclinación del micrófono, y eventualmente su orientación, al objeto de dirigirlo exactamente en la dirección del sonido que interese transmitir:

3 - Una disposición de montaje de micrófonos:

Consta la presente Memoria Descriptiva de tres hojas mecanografiadas, escritas por una sola cara, numeradas del 1 al 3 y con sus líneas numeradas, a su vez, de cinco en cinco, y de una hoja con dibujos, anexa:

Barcelona, 20 enero 1947
P.A:

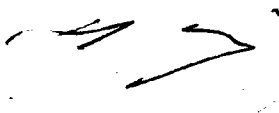

14435

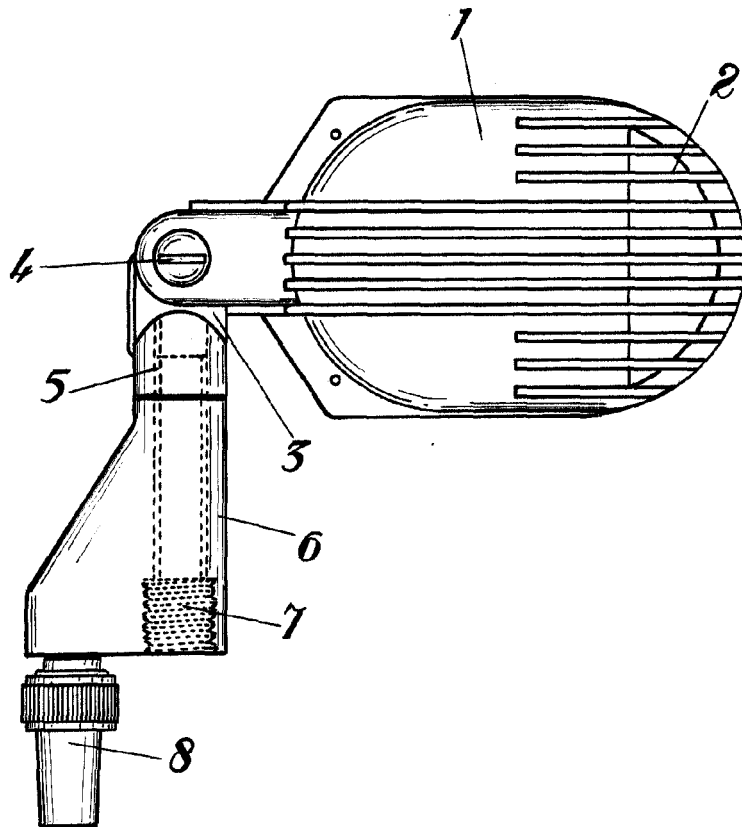

Barcelona, 20 enero 1947
P.A.

A handwritten signature in black ink, appearing to be "M. J." with a flourish.

Escala variable.