

MODELO DE UTILIDAD

Grupo 6º, Clase 60ª.

M E M O R I A D E S C R I P T I V A

sobre:

"OJO CON PUPILA MOVEDIZA PARA JUGUETES".

Solicitante: Don MARCOS CAPELLA NOGUE.

Residencia: BARCELONA, Calle Herzegovino, 39.

Nacionalidad: Español.

El objeto de la presente solicitud se refiere a un ojo con pupila movедiza para juguetes.

Se caracteriza este ojo, esencialmente, por estar constituido por dos discos de diferente color y tamaño, encerrados en una cápsula dotada por su base de un medio cualquiera de sujeción y con cubierta transparente, de celuloide u otra materia plástica, preferentemente engarzada sobre la base, estando el disco menor, correspondiente a la pupila, encerrado libremente entre el disco mayor, correspondiente a la córnea, y la cubierta transparente de la cápsula, de modo que puede cambiar de posición al mover esta última o el objeto en que esté sujeta. Si se desea, el disco mayor puede estar constituido por la propia base de la cápsula.

Los dibujos adjuntos representan a título de ejemplo y en escala aumentada, una forma de realización del invento.



Fig. 1 es una vista de planta del ojo para juguetes de que se trata, y

Fig. 2 es un corte según II-II de la Fig. 1.

En dicho dibujo, 1 ilustra el disco mayor que representa la córnea y 2 es el disco menor que corresponde a la pupila. Estos discos pueden ser de papel, cartulina, celuloide, goma u otro material, siendo el designado con 1 preferentemente blanco o de un color claro y el señalado con 2 negro, azul, gris, marrón o verde como las pupilas naturales. 3 muestra la base de la cápsula, de metal, materia plástica u otra materia, ligeramente abombada y provista de un borde circunferencial 4. 5 es la cubierta de la cápsula de un material transparente cualquiera, estando la misma engarzada sobre la base según puede verse en 6. La base 3 va dotada por su parte inferior de un medio de sujeción cualquiera, por ejemplo de dos lengüetas dobladas 7, sacadas por estampación del propio material del mismo. El disco 1, correspondiente a la córnea, puede estar dispuesto en un plano perpendicular o inclinado con respecto al eje del ojo, y presentar una superficie lisa o áspera, para dar libre juego al disco pequeño 2 que corresponde a la pupila, o por el contrario, retenerlo en varias posiciones.

Estando dispuesto libremente el disco 2 entre el fijo 1 y la cubierta 5 se comprenderá que dicho disco 2 puede moverse con gran facilidad al más pequeño movimiento que se dé a la cápsula y, por tanto, cuando se mueve el juguete, como una muñeca, o una figura de animal, que lleve montados tales ojos, parecerá que los mueva a su vez.

Se hace constar que todo cuanto no altere o modifique la esencialidad del invento, puede someterse a variaciones de



detalle.

N O T A

El modelo de utilidad que se solicita recae sobre las siguientes reivindicaciones:

50 1ª.- Ojo con pupila movediza para juguetes, caracterizado por estar constituido por dos discos (1, 2) de diferente color y tamaño, contenidos en una cápsula con base (3), preferentemente abombada y dotada por su cara inferior de un medio cualquiera de sujeción, y cubierta transparente (5), de celuloide u otro material, quedando encerrado libremente el disco pequeño (2) correspondiente a la pupila entre el mayor y fijo (1), correspondiente a la córnea, y la cubierta transparente (5), de modo que puede moverse con suma facilidad al más pequeño movimiento de la cápsula.

60 2ª.- Ojo con pupila movediza para juguetes, según reivindicación 1ª, caracterizado porque el disco mayor (1) que corresponde a la córnea puede estar dispuesto en un plano perpendicular o inclinado con respecto al eje del ojo y presentar una superficie lisa o áspera, para dar libre juego al disco pequeño (2) correspondiente a la pupila, o por 65 el contrario retenerlo en varias posiciones.

70 3ª.- Ojo con pupila movediza para juguetes según reivindicación 1ª, caracterizado porque el medio de sujeción está constituido por dos o más lengüetas dobladas (7) sacadas por estampación del propio material de la base (3) de la cápsula o cajita.

75 4ª.- Ojo con pupila movediza para juguetes según reivindicación 1ª, caracterizado porque la cubierta transparente (5) de la cápsula, de celuloide u otro material plástico, está engarzada sobre la base (3) de la misma.

14428



5ª.- Ojo con pupila movediza para juguetes según reivindicación 1ª, caracterizado porque el disco fijo (1) puede estar constituido por la propia base (3) de la cápsula o cajita.

6ª.- OJO CON PUPILA MOVEDIZA PARA JUGUETES, tal y como queda descrito y reivindicado en la presente memoria que consta de cuatro hojas mecanografiadas por una sola cara y de una lámina de dibujos.

80

Madrid, 4 de febrero de 1947

MARCOS CAPELLA NOGUE.

Por Poder de J. GOMEZ ACEBO

14428



Fig. 1

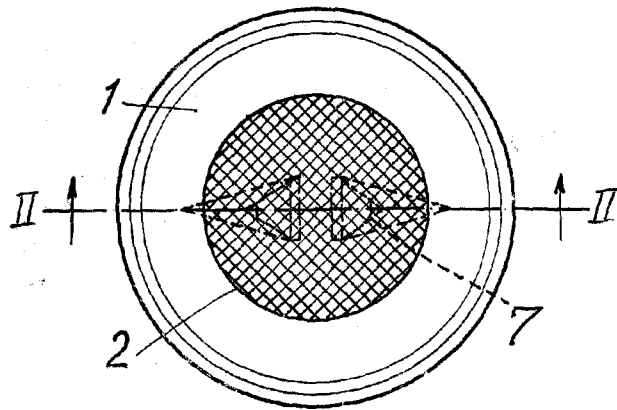
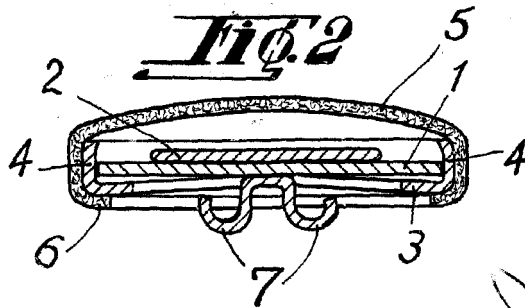

Fig. 2



Madrid 4 febrero 1947

Per. autor do J. P. ACEBO