

14400



E/ND-1

MODELO de UTILIDAD

que por veinte años, se solicita por veinte años, a favor de don Nicomedés Martin-Mateo San José, de nacionalidad y residencia españoles, que ha de recaer sobre un

--- APARATO DE ENLUCIDO POR ESCOBILLAS DE GOMA -----

~~~~~

M e m o r i a      D e s c r i p t i v a

-o-o-o-o-o-o-o-o-o-o-

5 El presente registro de Modelo de Utilidad, tiene por objeto garantizar la explotación exclusiva, en todo el territorio nacional, de un aparato de enlucido, por medio de escobillas de goma, con forme se describe a continuación, y se representa en forma gráfica, a título de ejemplo, en el plano que se acompaña.

Este aparato representa serias ventajas entre los de su clase, pues funciona sin resortes,

10



su lanzamiento es doble en cantidad y en distancia , su capacidad está calculada para un pulso mediano, lo que evita el cansancio, como ocurre con los similares y el montaje y desmontaje para su limpieza es sumamente sencillo, además irá construido en materiales inoxidables.

15

En la figura I, se representa una vista en alzado y corte del aparato, con los elementos siguientes:

Nº 1- Boca de carga y de salida del líquido.

Nº 2- Cuerpo del aparato.

20

Nº 3- Arandelas de sujeción de las escobillas.

Nº 6- Escobillas de goma.

Nº 5- Remaches de sujeción.

Nº 7- Líquido preparado para el enlucido.

Nº 8- Ranura corredera de la barra de rozamiento.

25

Nº 9- Barra de rozamiento de las escobillas.

Nº10- Mango o asa.

Nº11- Mariposa de sujeción.

Nº12- Cojinetes.

Nº13- Eje de la manivela de sujeción, y

30

Nº14- Manivela.

El funcionamiento es como sigue: Una vez introducido en el interior del aparato las escobillas (6), se sujetan estas por medio de la mariposa (11), y del eje de la manivela (13).

35

Se gradua la barra de rozamiento (9), por medio de sus tornillos dentro de su ranura o corredera (8), hasta que las escobillas (6), rocen ligeramente la barra .- El líquido de enlucido previamente preparado se introduce en el aparato por la boca de carga (1), y agarrando con la mano izquierda al mango o asa (10), se hace girar con

40



la otra mano la manivela (14), mas o menos lentamente y el liquido (7) de enlucir que se encuentra en el interior del aparato impregnan a las escobillas y estas al girar y rozar en su giro a la barra despiden el líquido por la boca de salida en este caso.

La forma, materiales, dimensiones, etc. se son variables y en general, cuanto sea accesorio y secundario, siempre que no altere, cambie o modifique la esencialidad del invento.

Los términos, en que queda redactada esta memoria, son ciertos y fiel reflejo del invento y deben ser tomados con caracter amplio y nunca en forma limitativa, reservandose al peticionario el derecho que el vigente Estatuto de la Propiedad Industrial, le concede de obtener los oportunos registros complementarios, por las mejoras y perfeccionamientos, que la práctica, le vaya aconsejando.



Nota de

Reivindicaciones.

-o-o-o-o-o-o-o-o-o-o-o-o-

Se reivindica, como propia y nueva invencion, a favor de don Nicomedes Martin-Mateo San José, de nacionalidad y residencia españolas, por los extremos que a continuación se detallan:

PRIMERO .- Por un "Aparato de enlucido" de escoba, por medio de escobillas de goma superpuestas, y de forma que en su colocación no coincida la una con la otra, y en el que al girar dichas escobillas y rozar en su giro a la barra, despiden el liquido por la boca de salida consiguiendose el enlucido, llamado vulgarmente



a la Tirolesa.

75

SEGUNDO.- Por el mismo "aparato de enlucido", a que se refiere la reivindicación anterior, en el que puede graduarse la barra de rozamiento, por medio de sus tornillos dentro de su ranura o corredera, hasta que las escobillas de goma, rocen ligeramente la barra.

80

TERCERO.- Por el mismo "aparato de enlucido", detallado en las reivindicaciones anteriores, en que mediante la mariposa de sujeción y la manivela que es movida mas o menos lentamente, se consigue la salida del líquido que se encuentra en el interior del aparato, el que impregna a las escobillas.

85

CUARTO .- Por un "Aparato de enlucido por escobillas de goma".-

Tal y como queda descrito en la memoria precedente y para los fines, que en ella se dejan especificados, la cual consta de cuatro hojas mecanografiadas, por una sola cara, a la que se une, otra de planos, en forma reglamentaria, para la mejor comprensión del invento.

90

Madrid, a veintinueve de enero de mil novecientos cuarenta y siete.

92

P. A. de D. Nicomedes Martín Mateo San José,

ENCICLOPEDIA AGUIRREZ-RIVAS  
POR PODER

14400

14400

Fig. I

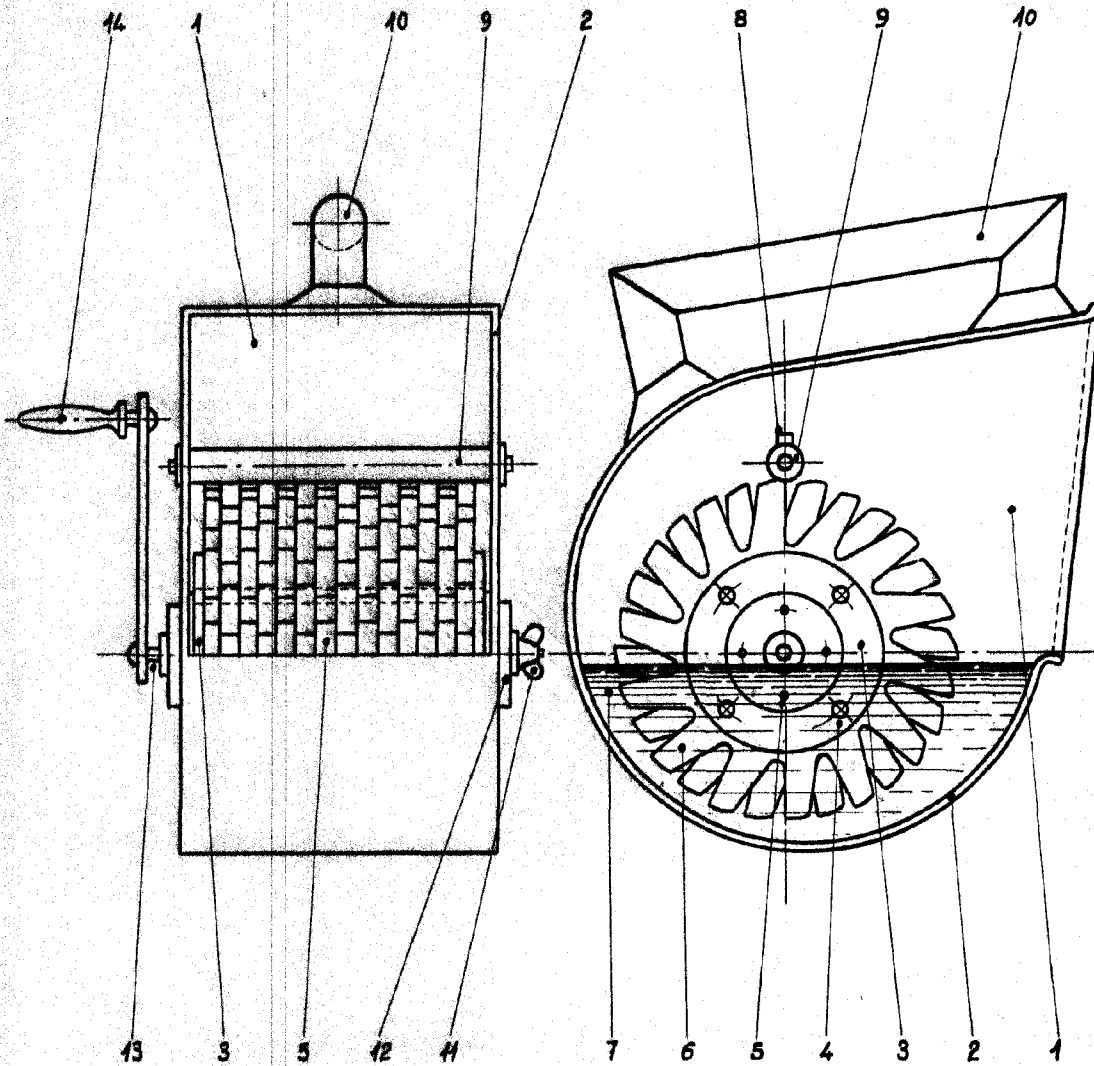

San Sebastian 21 Enero de 1947

Nicomedes Martín-Mateo  
 San Sebastián

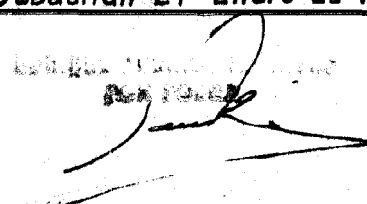

Escala variable