

14393



14393

MEMORIA DESCRIPTIVA

para un modelo de utilidad por veinte años por "ASA PARA CAJAS DE CARTON, PAQUETES Y USOS ANALOGOS" (4º grupo, clase 38), a favor de Don Carlos HERNANDEZ G. FIGUEROA, ciudadano norteamericano, residente en Madrid, c/Hafael Galvo, nº 32.

5 El objeto de la presente solicitud se relaciona con un asa insertada en la tapa de cajas de cartón, paquetes ó envoltorios análogos, enlazando la misma con una abertura practicada en la segunda hoja de la tapa, de modo que al cruzarse ambas tapas, aquélla queda en disposición de uso, levantando el asa de su posición plana de reposo.

10 Este sistema tiene la ventaja de poder prescindirse de cuerdas y bramantes en el empaquetado de productos de todas clases, ahorrando al propio tiempo al vendedor tiempo y papel en el embalaje.

En los dibujos adjuntos está ilustrado el objeto de este modelo de utilidad, representando:



La figura 1 una caja de cartón provista de esta mejora, siendo 1 el cuerpo de la caja; 2 es la tapa provista del asa; 3 es un orificio triangular practicado en el cuerpo de la
 15 tapa; 4 es el asa; 5 son dos apoyos semi-ovalos en sus extremos; 6 es la segunda tapa con un escote longitudinal 7.

La figura 2 muestra una caja de cartón cerrada, asomando el asa 4 a través de la abertura ó escote longitudinal 7.

La citada abertura ó escote 7 presenta en su centro un ensanchamiento semi-circular, destinado a facilitar la cogida del asa, el cual, como se desprende de la figura 1, va inserto en dos aberturas triangulares, practicadas por corte en la
 20 tapa, haciendo tope en los mismos el ensanchamiento de los extremos del asa 5, según lo muestra la antes referida figura
 25 1.

Aunque realmente son superfluas más explicaciones sobre el empleo del citado asa, diremos que se doblan primeramente las tapas laterales de la caja ó envoltorio, y a continuación las longitudinales que, al colocarse una encima de otra, permiten sacar el asa con la máxima comodidad y rapidez.
 30

El asa está construida del mismo material que la caja; también puede consistir en cinta, o ser fabricada de cualquier otra materia que conviniese.

35

NOTA

ESTADO ESPAÑOL

Se declara de novedad en España el objeto de este modelo de utilidad, con las siguientes

Reivindicaciones

ESTADO ESPAÑOL

1.- Asa para cajas de cartón, paquetes y usos análogos, caracterizada porque la misma va inserta en una de las dos hojas
 40



que cierran la caja, enlazando con la segunda hoja de la caja a través de un escote longitudinal, con lo que la caja queda cerrada sin otros accesorios de embalaje.

45 2.- Asa, según la reivindicación anterior, caracterizada porque la misma consiste en una tira longitudinal con dos extremos abultados semi-ovalos, los cuales son introducidos en la tapa a través de dos recortes triangulares.

50 3.- Asa, según las reivindicaciones anteriores, caracterizada porque la segunda hoja de la tapa presenta un escote ó ranura longitudinal con ensanchamiento circular concéntrico, para la mejor cogida del asa una vez cruzada ésta a través de dicho escote.

55 4.- El modelo de utilidad cuyo privilegio se solicita por veinte años para España y sus dominios, deberá recaer por "ASA PARA CAJAS DE CARTON, PAQUETES Y USOS ANALOGOS" (4º grupo, clase 38), según se describe y reivindica en la presente memoria, que consta de tres hojas foliadas y mecanografiadas por una sola cara, y se ilustra con los dibujos que a la misma se acompañan.

Madrid, 27 de Enero de 1947.

pp: Carlos HERNANDEZ G. FIGUEROA

14393

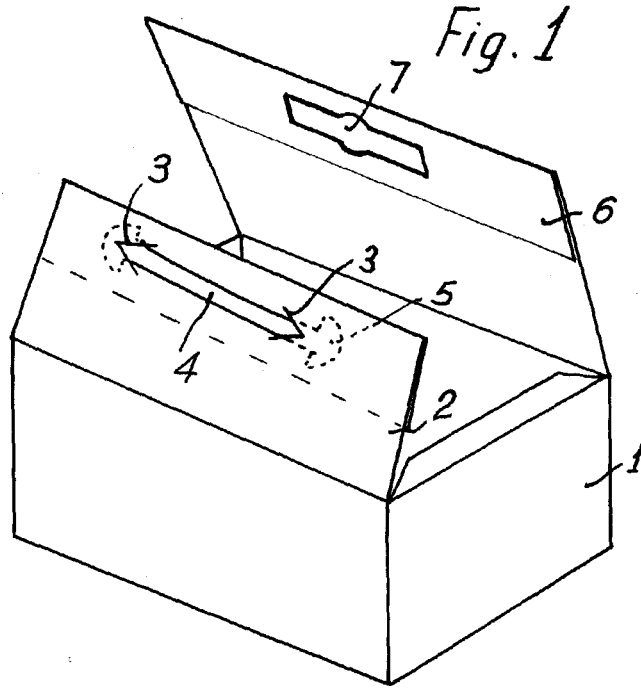
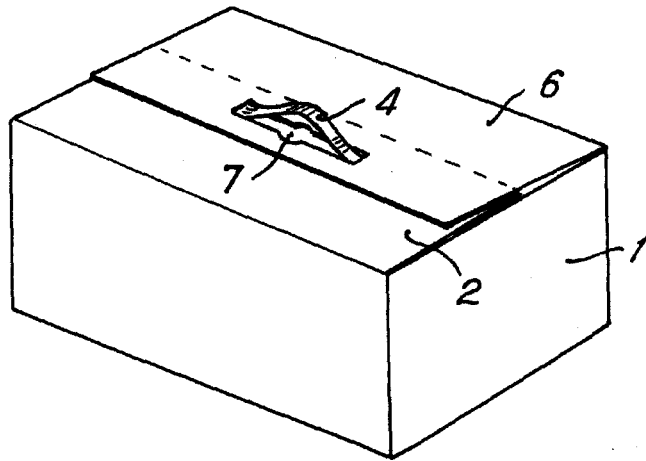

Fig. 2



Escala variable.

Ep: Carlos HERNANDEZ G. FIGUEROA

Figueras