

14329



14329

MEMORIA DESCRIPTIVA

para un modelo de utilidad por veinte años por "APARATO PARA AFILAR CUCHILLOS" (6º grupo, clase 57), a favor de Doña Emilia GOBARTO, ciudadana italiana, residente en Madrid, c/Nicasio Gallego, nº 22.

El objeto de la presente solicitud se relaciona con un aparato para afilar cuchillos, el cual se compone de una base metálica con dos lados vueltos hacia arriba, en los que van sujetos dos ejes paralelos, que llevan, respectivamente, unos discos combados ó cazoletas, cuyos extremos van dotados de un filo. El conjunto va provisto de un mango.

Por otra parte, en el respaldo del aparato hay dispuesto como añadidura un accesorio consistente en una superficie plana, cuyos extremos van doblados, y en dicha superficie plana hay practicados tres orificios, en los que se asientan tres bolitas en forma de triangulo, las cuales van sostenidas sobre sus asientos mediante unas pestañas adicionales.



En los dibujos adjuntos está ilustrado el objeto de esta solicitud, representando:

15

La figura 1 el aparato visto en planta;

La figura 2 es una vista lateral del aparato, provisto en su parte superior del accesorio conteniendo las bolitas, y

La figura 3 es un detalle de dicho accesorio, visto en planta y de perfil.

20

1 son los discos combados ó cazoletas; 2 son los ejes de éstos; 3 es la base del aparato; 4 es el accesorio de éste, dispuesto en la parte posterior del aparato; 5 son las bolitas en triangulo; 6 son las pestañas de sujeción de las bolitas, y 7 es el mango del aparato.

25

Para afilar un cuchillo se dá a este unas cuantas pasadas en forma transversal entre las dos filas de cazoletas ó discos combados, y como éstos llevan un filo en sus cantos, ejecutan el afilado del cuchillo. A continuación la rebarba que se ha producido del filo del cuchillo se quita mediante otras pasadas del cuchillo entre las tres bolitas de acero, con lo que el cuchillo está apto para su servicio.

30

35

El dispositivo de suavizar los cuchillos está dispuesto en el reverso del aparato en forma desplazable. Por otra parte, los discos combados del aparato son giratorios sobre sus ejes, y una fila de ellos está dispuesta paralelamente frente a la otra en forma tal, que las cazoletas ó discos combados de una fila están en oposición con la otra, quedando los filos de todos los discos uno frente a otro.

N O T A

40

Se declara que el objeto de este modelo de utilidad es nuevo en España, con las siguientes

Reivindicaciones

- 45 1.- Aparato para afilar cuchillos, caracterizado porque comprende una base metálica con sus dos lados vueltos hacia arriba, en los que se sujetan dos ejes paralelos provistos de una pluralidad de discos combados ó cazoletas, cuyos extremos van dotados de un filo, yendo provisto el conjunto de un mango, y llevando el aparato en su reverso un accesorio suavizador con tres bolitas dispuestas en forma triangular.
- 50 2.- Aparato, según la reivindicación anterior, caracterizado porque las cazoletas ó discos combados van dispuestos a pequeña distancia unos de otros en forma tal, que los de una fila, que se encuentra paralela a la otra, están en oposición, o sea cara a cara los fillos de ambos sectores.
- 55 3.- Aparato, según las reivindicaciones anteriores, caracterizado porque los dos lados del mismo llevan, cada uno, una incisión en línea recta con el cruce de los discos combados ó cazoletas, para permitir el asiento de los cuchillos a afilar en dichas incisiones al efectuarse las pasadas entre los
- 60 discos.
- 65 4.- Aparato, según las reivindicaciones anteriores, caracterizado porque el accesorio para suavizar ó quitar la rebarba del filo comprende una superficie plana con los dos lados vueltos hacia abajo para su asiento en el aparato, yendo sostenidas tres bolitas en forma triangular sobre sus asientos practicados en la superficie plana, y sujetándose las tres bolitas por su parte superior mediante unas pestañas dispuestas por remache ú otra forma en aquélla superficie.
- 70 5.- El modelo de utilidad cuyo privilegio se solicita por veinte años para España y sus dominios, deberá recaer por

14329



- 4 -

"APARATO PARA AFILAR CUCHILLOS" (6º grupo, clase 57), según se describe y reivindica en la presente memoria, que consta de cuatro hojas foliadas y mecanografiadas por una sola cara, y se ilustra con los dibujos que a la misma se acompañan.

Madrid, 14 de Enero de 1947.

pp: Emilia GOBATTO



Fig. 1

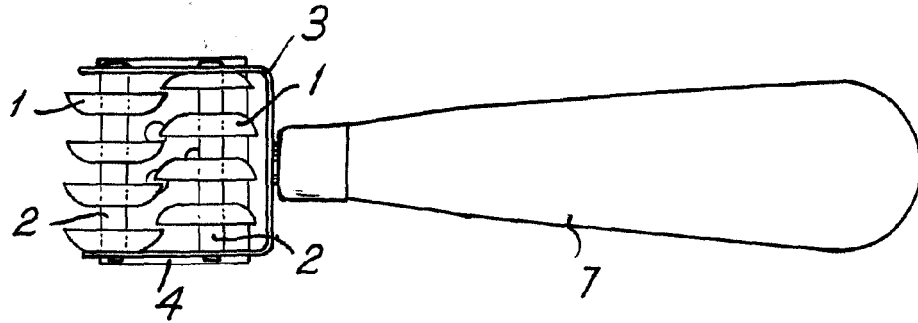

Fig. 2

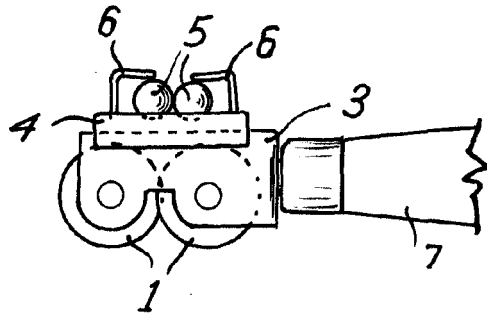
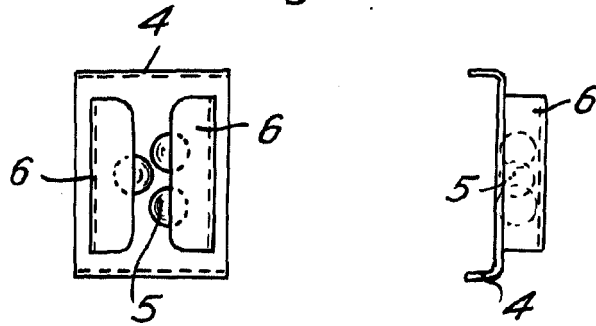

Fig. 3



escala variable.

pp: Emilia GOBETTO

*Emilia Gobatto*