

14277 14277



MEMORIA DESCRIPTIVA

correspondiente a un modelo de utilidad por 20 años, a fa
vor de JUSTE S.A. residente en Madrid, para; "UN NUEVO JUE
GO O ROMPECABEZAS".

--0--

El objeto de que en la presente memoria descriptiva se
trata, como el enunciado indica, recae en un nuevo juego
de entretenimiento o rompecabezas que no solo tiene aplica-
ción como tal sino que a su vez puede adoptarse a fines pu
blicitarios en los que, naturalmente está asegurado el exi
to por cuanto que si se dispone debidamente el anuncio se-
rá necesario leerlo y aprenderse lo escrito para llegar fa
cilmente a la solución del problema que plantea el armado
del juego.

Resulta, pues, tan práctico y a la vez tan sugestivo
este asunto que su adopción puede considerarse lograda
plenamente, juzgando por la aceptación tenida en todos
los casos al mostrar el ejemplar realizado a via de ensa-
yo.

A fin de dar una idea concreta del referido objeto,

el plano adjunto muestra a título de ejemplo, una forma de realización práctica en el que;

La figura 1ª, muestra el conjunto armado.

La figura 2ª, una de las seis piezas componentes del conjunto, vista en dos posiciones para mostrar la forma exacta de la muesca que en su centro lleva practicada.

La figura 3ª, es otra de las piezas, vista también en dos posiciones, al mismo efecto que la anterior.

La figura 4ª, también representa a otra de las piezas, que igualmente está en dos posiciones para idéntico fin que las anteriores.

La figura 5ª, a su vez presenta en dos posiciones, a otra de las piezas,

La figura 6ª, es otra pieza del conjunto en iguales vistas y con la misma finalidad.

Y la figura 7ª, por último es la última pieza llave del armado, que no consta de muesca alguna.

Consiste pues el invento en la disposición de seis barras o tacos longitudinales de sección cuadrada regular, llevando cinco de ellas una muesca de forma conveniente para que al ser ensambladas unas con otras se forme un todo o conjunto en forma de una especie de cruz bizantina que se cierra al introducir en el hueco que dejan las cinco barras armadas, la sexta, que es lisa y sin muesca.

La presentación que en los dibujos se hace, señalando las caras con doble numeración es para, en principio, indicar la forma en que se disponen y arman las piezas, coincidiendo en la figura 1 y restantes los signos explicativos.

Son variables las materias y tamaños en que pueden ejecutarse los juegos y asimismo, los bloques están sujetos

20



25

30

35

40

45

a variaciones de forma que en nada afectan en la esencia del mismo.

REIVINDICACIONES

Se reivindica, como invención propia del solicitante,

50 1.^o.- Un nuevo juego o rompecabezas, caracterizado por estar constituido por seis piezas o tiras de idéntico tamaño y forma, llevando cinco de ellas, en su parte central, muescas que permiten el armado de unas con otras para formar un todo o conjunto que se fija por medio de una sexta pieza --
-- lisa que sirve como llave al conjunto.

55 2.^o.- Un nuevo juego o rompecabezas tal y conforme queda descrito y reivindicado y muestra el plano, sean cuales fueran las formas exteriores, materias y tamaños de las piezas o del conjunto.

60 Consta esta descripción de tres hojas foliadas y escritas a máquina por una sola de sus caras.

Madrid, 3 de enero de 1,947

ANTONIO ESCRIBA



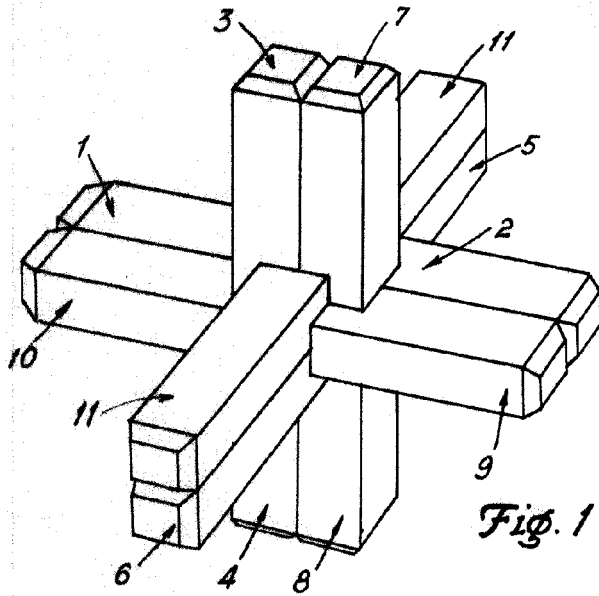

Fig. 1

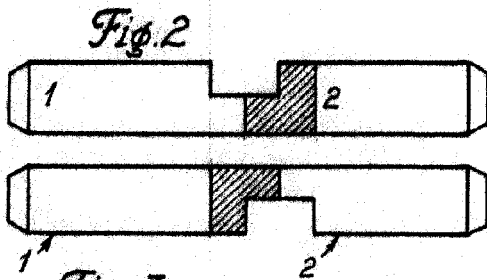

Fig. 2

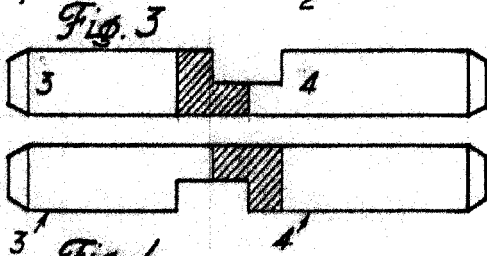

Fig. 3

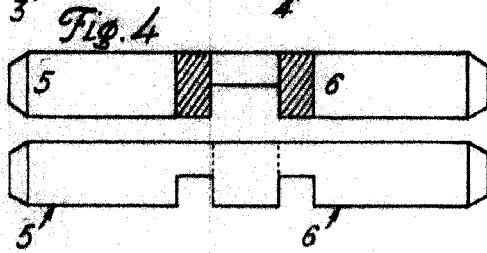

Fig. 4

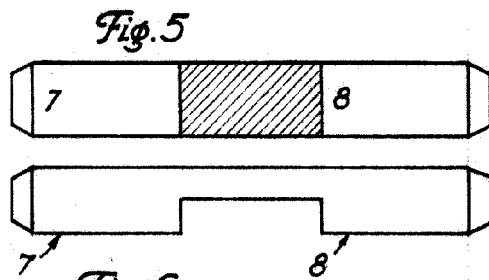

Fig. 5

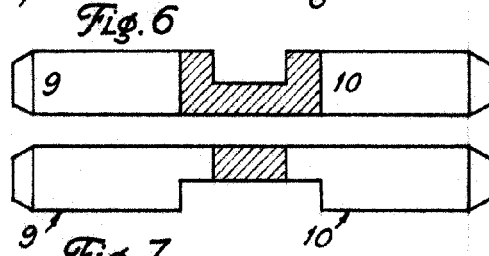

Fig. 6

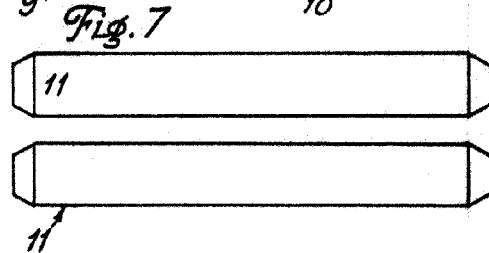

Fig. 7

Madrid 30 diciembre 1946

ANTONIO ESCOBAR

Escala variable