

14 246



14246

MEMORIA DESCRIPTIVA
para solicitar
MODELO DE UTILIDAD
en
E S P A Ñ A
por VEINTE años
por «Exprime limones de mano a cre-

mallera»

A nombre:

MANUFACTURAS METALICAS MADRILEÑAS, S.A.

Domiciliada en:

Calle del Teniente Coronel Noreña,
número 26. M A D R I D

El presente Modelo de Utilidad consiste en un exprime limones de mano accionado a cremallera, dispuesto de forma que el zumo extraído cae directamente sobre una vasija o recipiente.



14246

5

En el adjunto plano se representa el aparato constituido por dos piezas, una fija y otra móvil. En la fija, que sirve de peana o soporte, va en su parte superior un recipiente 1 dotado de un saliente escalonado 6 con pequeños orificios destinados a la salida del zumo que escurre por un vertedero central 2 cayendo sobre una vasija o recipiente que se coloca debajo.

10

15

La parte móvil consiste en una pieza 3 en la que vá practicado un alveolo o campana 4 que se corresponde exactamente en posición con el saliente, esta pieza móvil sube o baja accionada por un mecanismo de cremallera al que se impulsa por medio de la palanca 5.

20

El funcionamiento se comprende claramente, basta con colocar el medio limón entre las dos piezas de que consta el aparato e impulsar la palanca con lo que se presiona a aquel lográndose una completa y cómoda extracción de su zumo.

25

El aparato puede construirse en cualquier material adecuado, preferentemente en aluminio, siendo de muy poco peso y muy fácil de manejar, constituyendo su trazado y ejecución una novedad en el campo de esta clase de dispositivos.

.---- N O T A ----.

30

Los puntos de invención propios y nuevos que se presentan para que sean objeto de este Modelo de Utilidad en España por veinte años, son los siguientes:

35

1.- Exprime limones de mano a cremallera, consistente en un dispositivo compuesto de dos piezas,



14246

una fija y otra móvil; la fija sirve de soporte y va dotada en su parte superior de un recipiente con vertedero central inferior. Este recipiente tiene un saliente central provisto de pequeños orificios por entre los cuales se filtra el zumo extraído.

40

2.- Exprime limones de mano a cremallera, consistente en que la parte móvil a que se hace referencia en la reivindicación anterior, se solidariza con la fija por medio de un mecanismo de cremallera que la dota de movimiento de elevación y descenso. Esta pieza lleva un alveolo que se corresponde con el saliente de la pieza fija. Ala cremallera se la impulsa por medio de una palanca montada en la pieza inferior.

45

3.- Exprime limones de mano a cremallera, tal como se describe en las reivindicaciones anteriores, consistente en que al hacer descender a la pieza móvil, se extrae con comodidad y rapidez el zumo de limón, que cae a través del vertedero, sobre una vasija o recipiente colocada debajo del mismo.

50

55

4.- Exprime limones de mano a cremallera».

Tal y como se ha descrito en la Memoria que antecede representada en el dibujo que se acompaña y con los fines que se han especificado.

Esta Memoria consta de tres hojas foliadas y escritas a máquina por una sola de sus caras.

Madrid, 28 de Diciembre de 1.946

14246

Escala variable

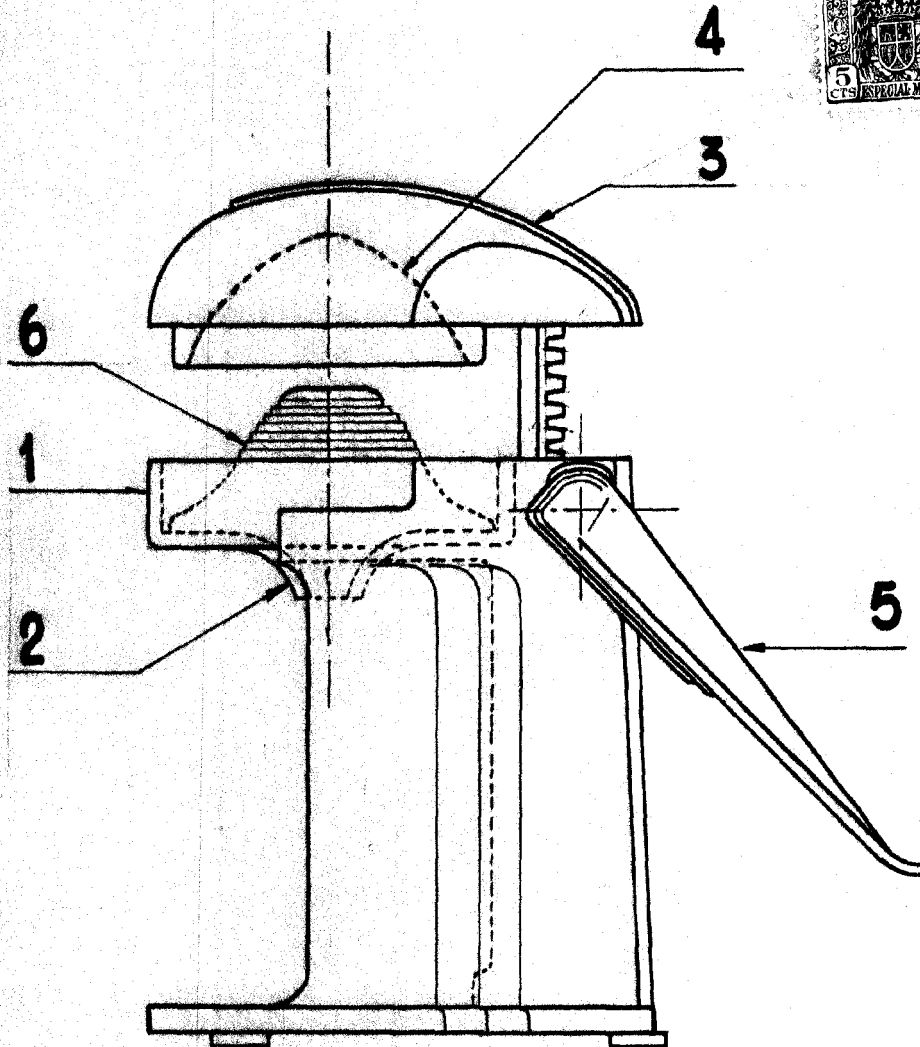

E. L. L.